

Specyfikacja Techniczna Wykonania i Odbioru Robót (STWiOR)

Przebudowa drogi wewnętrznej oraz budowa drogi gminnej wraz z infrastrukturą techniczną w rejonie ul. Szpitalnej w Suchej Beskidzkiej

UWAGA:

Tam, gdzie w dokumentacji przetargowej, zostało wskazane pochodzenie (marka, znak towarowy, producent, dostawca itp.) materiałów lub normy, aprobaty, specyfikacje i systemy, o których mowa w art. 30 ust. 1 ustawy Pzp, należy je traktować jako przykładowe i Zamawiający dopuszcza oferowanie materiałów lub rozwiązań równoważnych pod warunkiem, że zapewnią one realizację robót zgodnie z wydanym pozwoleniem na budowę oraz zapewnią uzyskanie parametrów technicznych, funkcjonalnych (użytkowych) oraz jakościowych nie gorszych od założonych w dokumentacji przetargowej. Wyrób równoważny nie musi być identyczny z opisanym w SIWZ. Powinien natomiast zapewniać zakładane funkcjonalności użytkowe, potwierdzające w pełni przydatność wyrobu do zamierzonego stosowania i poziom ich jakości – niezawodności. Za równoważne należy uznać te materiały, urządzenia lub rozwiązania, których główne parametry, niezbędne do zapewnienia ich zasadniczej funkcji, nie są gorsze od założonych w dokumentacji przetargowej.

STRONA TYTUŁOWA

NADZORY I PROJEKTY DROGOWE
mgr inż. Grzegorz Żyliński
os. Na Wzgórzach 30/15
31-725 Kraków

**„SZCZEGÓŁOWA SPECYFIKACJA TECHNICZNA
WYKONANIA I ODBIORU ROBÓT„**

Dla zadania:

**„PRZEBUDOWA DROGI WEWNĘTRZNEJ(KM 0+123,00-0+138,00m) O
DŁUGOŚCI 15,0m ORAZ BUDOWA DROGI GMINNEJ KLASY L Z
ODWODNIENIEM O DŁUGOŚCI 123,00m(KM 0+00,00+123,00) ŁĄCZĄCEJ
NOWOBUDOWANY PARKING W OBRĘBIE STAROSTWA POWIATOWEGO
Z ULICA SZPITALNĄ W SUCHEJ BESKIDZKIEJ WRAZ Z BUDOWĄ CIĄGU
PIESZO-ROWEROWEGO ORAZ CHODNIKA , BUDOWĄ OSWIETLENIA ,
BUDOWĄ PRZEPUSTU DROGOWEGO WRAZ W UMOCNIENIAMI WLOTU I
WYLOTU , PRZEBUDOWĄ INFRASTRUKTURY PODZIEMNEJ, BUDOWĄ
UMOCNIONYCH SZCZELNYCH ROWÓW DROGOWYCH ORAZ SKARP
UMOCNIONYCH W MIEJSCOWOŚCI SUCHA BESKIDZKA”.**

BRANŻA DROGOWA

Inwestor: **GMINA SUCHA BESKIDZKA**
34-200 Sucha Beskidzka
ul. Mickiewicza 19.

Projektant: **mgr inż. Piotr Kumorek**
upr. w specj. inżynierskiej drogowej
nr SLK/6599/PWBD/16

Opracował: **mgr inż. Grzegorz Żyliński**

NADZORY I PROJEKTY DROGOWE
mgr inż. Grzegorz Żyliński
os. Na Wzgórzach 30/15, 31-725 Kraków
Tel. 797 019-323
NIP 6782552402 Regon 365125405

WRZESIEŃ 2018

SPIS TREŚCI

STRONA TYTUŁOWA	1
SPIS TREŚCI	2
D-00.00.00. WYMAGANIA OGÓLNE:	4
D-01.00.00. ROBOTY PRZYGOTOWAWCZE	15
D-01.01.01. GEODEZYJNA OBSŁUGA BUDOWY	16
D-01.02.01. USUNIĘCIE DRZEW I KRZEWÓW	19
D-01.02.02 ZDJĘCIE WARSTWY HUMUSU	21
D-01.02.04. ROZBIÓRKA ELEMENTÓW DRÓG	23
D-02.00.00. ROBOTY ZIEMNE	26
D-02.03.01. WYKONANIE NASYPÓW	31
D-04.05.01 ULEPSZONE PODŁOŻE Z GRUNTU LUB KRUSZYWA STABILIZOWANEGO CEMENTEM LUB WAPNEM.....	41
D-03.00.00. ODWODNIENIE KORPUSU.....	52
D.03.02.01 KANALIZACJA DESZCZOWA.....	52
D-03.01.03 CZYSZCZENIE URZĄDZEŃ ODWADNIAJĄCYCH (PRZEPUSTY, ŚCIEKI).....	67
D-03.00.00. ODWODNIENIE KORPUSU- PRZEPUSTY I RUROCIĄGI Z PREFABRYKATÓW BETONOWYCH I ŻELBETOWYCH	68
D-04.00.00. PODBUDOWA.....	78
D-04.01.01. KORYTO WRAZ Z PROFILOWANIEM I ZAGĘSZCZANIEM PODŁOŻA.....	78
D-04.04.01. ULEPSZONE PODŁOŻE Z KRUSZYWA NATURALNEGO	82
STABILIZOWANEGO MECHANICZNIE.....	82
D-04.03.01. OCZYSZCZENIE I SKROPIENIE WARSTW KONSTRUKCYJNYCH	87
D-04.04.02. PODBUDOWA Z KRUSZYWA ŁAMANEGO STABILIZOWANEGO	91
MECHANICZNIE	91
D-05.00.00. NAWIERZCHNIA	101
D-05.03.05b . NAWIERZCHNIA Z BETONU ASFALTOWEGO-WARSTWA WIĄŻĄCA I WYRÓWNAWCZA.101	
D-05.03.05 . NAWIERZCHNIA Z BETONU ASFALTOWEGO-WARSTWA ŚCIERALNA.....	117
D.05.03.11. FREZOWANIE NAWIERZCHNI ASFALTOWYCH NA ZIMNO	135
D-06.00.00. ROBOTY WYKOŃCZENIOWE	137
D.06.01.01 UMOCNIE NIE SKARP PRZEZ HUMUSOWANIE I OBSIANIE	137
MIESZANKĄ TRAW	137
D - 02.01.01a UMOCNIE NIE SKARPY GEOKRATĄ	139
D.09.00.00. ZIELEŃ DROGOWA	145
D.09.01.02. PIELĘGNACJA ZIELENI	145
D-08.01.01 KRAWĘZNIKI BETONOWE	148
D-08.02.02 CHODNIKI Z BETONOWEJ KOSTKI BRUKOWEJ	158
D-08.03.01 BETONOWE OBRZEŻA CHODNIKOWE	169

D-01.03.04. BUDOWA LINII TELEKOMUNIKACYJNYCH PRZY BUDOWIE	173
I PRZEBUDOWIE DRÓG (KANAŁ TECHNOLOGICZNY)	173
D-07.05.01 BARIERY OCHRONNE STALOWE	181
D-07.06.02 URZĄDZENIA ZABEZPIEZAJĄCE RUCH PIESZYCH	189
D-07.00.00. URZĄDZENIA BEZPIECZEŃSTWA RUCHU	193
D-07.01.01.OZNAKOWANIE POZIOME	193
D-07.02.01. OZNAKOWANIE PIONOWE	195

D-00.00.00. WYMAGANIA OGÓLNE:

I. WSTĘP

1.1. Przedmiot Specyfikacji Technicznej

Specyfikacja Techniczna D-00.00.00 - Wymagania Ogólne odnosi się do wymagań wspólnych dla poszczególnych wymagań technicznych dotyczących wykonania i odbioru Robót związanych z realizacją zadania: "„PRZEBUDOWA DROGI WEWNĘTRZNEJ(KM 0+123,00-0+138,00m) O DŁUGOŚCI 15,0m ORAZ BUDOWA DROGI GMINNEJ KLASY L Z ODWODNIENIEM O DŁUGOŚCI 123,00m(KM 0+00,00+123,00) ŁĄCZĄCEJ NOWOBUDOWANY PARKING W OBRĘBIE STAROSTWA POWIATOWEGO Z ULICA SZPITALNĄ W SUCHEJ BESKIDZKIEJ WRAZ Z BUDOWĄ CIĄGU PIESZOROWEROWEGO ORAZ CHODNIKA , BUDOWĄ OSWIETLENIA , BUDOWĄ PRZEPUSTU DROGOWEGO WRAZ W UMOCNIENIAMI WLOTU I WYLOTU , PRZEBUDOWĄ INFRASTRUKTURY PODZIEMNEJ, BUDOWĄ UMOCNIONYCH SZCZELNYCH ROWÓW DROGOWYCH ORAZ SKARP UMOCNIONYCH W MIEJSCOWOŚCI SUCHA BESKIDZKA”.

1.2. Zakres stosowania ST

Specyfikacje Techniczne należy odczytywać i rozumieć jako część Dokumentów Przetargowych i Kontraktowych w zleceniu i wykonaniu Robót opisanych w podpunkcie 1.1.

1.3. Zakres Robót objętych ST

Wymagania ogólne należy rozumieć i stosować w powiązaniu ze wszystkimi wymienionymi w niniejszym opracowaniu Specyfikacjami Technicznymi.

1.4. Określenia podstawowe

Użyte w ST wymienione poniżej określenia należy rozumieć w każdym przypadku następująco:

- 1.4.1. *Budowla drogowa* - obiekt budowlany nie będący budynkiem, stanowiący całość techniczno-użytkową (drogę) albo jego część stanowiąca odrębny element konstrukcyjny lub technologiczny (obiekt mostowy, korpus ziemny, węzeł).
- 1.4.2. *Droga* - wydzielony pas terenu przeznaczony do ruchu lub postoju pojazdów oraz ruchu pieszych wraz z wszelkimi urządzeniami technicznymi związanymi z prowadzeniem i zabezpieczeniem ruchu.
- 1.4.3. *Droga tymczasowa (montażowa)* - droga specjalnie przygotowana, przeznaczona do ruchu pojazdów obsługujących zadanie budowlane na czas jego wykonania, przewidziana do usunięcia po jego zakończeniu.
- 1.4.4. *Dziennik Budowy* - opatrzone pieczęcią Zamawiającego zeszyt, z ponumerowanymi stronami, służący do notowania wydarzeń zaistniałych w czasie wykonywania zadania budowlanego, rejestrowania dokonywanych odbiorów Robót, przekazywania poleceń i innej korespondencji technicznej pomiędzy Inżynierem, Wykonawcą i projektantem.
- 1.4.5. *Jezdnia* - część korony drogi przeznaczona do ruchu pojazdów.
- 1.4.6. *Kierownik budowy* - osoba wyznaczona przez Wykonawcę, upoważniona do kierowania Robotami i do występowania w jego imieniu w sprawach realizacji Kontraktu.
- 1.4.7. *Inżynier* - osoba wyznaczona przez Zamawiającego, upoważniona do kierowania Robotami i do występowania w jego imieniu w sprawach realizacji Kontraktu.
- 1.4.8. *Korona drogi* - jezdnia z pobocznymi lub chodnikami, zatokami, pasami awaryjnego postoju i pasami dzielącymi jezdnie.
- 1.4.9. *Konstrukcja nawierzchni* - układ warstw nawierzchni wraz ze sposobem ich połączenia.
- 1.4.10. *Korpus drogowy* - nasyp lub ta część wykopu, która jest ograniczona koroną drogi i skalpami rowów.
- 1.4.11. *Koryto* - element uformowany w korpusie drogowym w celu ułożenia w nim konstrukcji nawierzchni.
- 1.4.12. *Księga Obmiaru* - akceptowany przez Inżyniera zeszyt z ponumerowanymi stronami służący do wpisywania przez Wykonawcę obmiaru dokonywanych Robót w formie wyczerń, szkiców i ew. dodatkowych załączników. Wpisy w Księdze Obmiaru podlegają potwierdzeniu przez Inżyniera.
- 1.4.13. *Laboratorium* - drogowe lub inne laboratorium badawcze, zaakceptowane przez Zamawiającego, niezbędne do przeprowadzenia wszelkich badań i prób związanych z oceną jakości materiałów oraz Robót.
- 1.4.14. *Materiały* - wszelkie tworzywa niezbędne do wykonania Robót, zgodne z Dokumentacją Projektową i Specyfikacjami Technicznymi, zaakceptowane przez Inżyniera.
- 1.4.15. *Nawierzchnia* - warstwa lub zespół warstw służących do przejmowania i rozkładania obciążeń od ruchu

na podłoże gruntowe i zapewniających dogodne warunki dla ruchu.

- a) Warstwa ściernalna - górna warstwa nawierzchni poddana bezpośrednio oddziaływaniu ruchu i czynników atmosferycznych.
- b) Warstwa wiążąca – warstwa znajdująca się między warstwą ściernalną a przebudową, zapewniająca lepsze rozłożenie naprężeń w nawierzchni i przekazywanie ich na podbudowę.
- c) Warstwa wyrównawcza - warstwa służąca do wyrównania nierówności podbudowy lub profilu istniejącej nawierzchni.
- d) Podbudowa - dolna część nawierzchni służąca do przenoszenia obciążeń od ruchu na podłoże. Podbudowa może składać się z podbudowy zasadniczej i podbudowy pomocniczej.
- e) Podbudowa zasadnicza – górna część podbudowy spełniająca funkcje nośne w konstrukcji nawierzchni. Może ona składać się z jednej lub dwóch warstw.
- f) Podbudowa pomocnicza – dolna część podbudowy spełniająca, obok funkcji nośnych, funkcje zabezpieczenia nawierzchni przed działaniem wody, mrozu i przenikaniem cząstek podłoża. Może zawierać warstwę mrozoochronną, odsączającą lub odcinającą.
- g) Warstwa mrozoochronna – warstwa, której głównym zadaniem jest ochrona nawierzchni przed skutkami działania mrozu.
- h) Warstwa odcinająca – warstwa stosowana w celu uniemożliwienia przenikania cząstek drobnych gruntu do warstwy nawierzchni leżącej powyżej.
- i) Warstwa odsączająca – warstwa służąca do odprowadzenia wody przedostającej się do nawierzchni.

1.4.16. *Niweleta* - wysokościowe i geometryczne rozwinięcie na płaszczyźnie pionowego przekroju w osi drogi.

1.4.17. *Odpowiednia (bliska) zgodność* - zgodność wykonywanych Robót z dopuszczonymi tolerancjami, a jeśli przedział tolerancji nie został określony - z przeciętnymi tolerancjami, przyjmowanymi zwyczajowo dla danego rodzaju Robót budowlanych.

1.4.18. *Pas drogowy* - wydzielony liniami rozgraniczającymi pas terenu przeznaczony do umieszczania w nim drogi oraz drzew i krzewów. Pas drogowy może również obejmować teren przewidziany do rozbudowy drogi i budowy urządzeń chroniących ludzi i środowisko przed uciążliwościami powodowanymi przez ruch na drodze.

1.4.19. *Podłoże* - grunt rodzimy lub nasypowy, leżący pod nawierzchnią do głębokości przemarzania.

1.4.20. *Polecenie Inżyniera* - wszelkie polecenia przekazane Wykonawcy przez Inżyniera, w formie pisemnej, dotyczące sposobu realizacji Robót lub innych spraw związanych z prowadzeniem budowy.

1.4.21. *Projektant* - uprawniona osoba prawna lub fizyczna będąca autorem Dokumentacji Projektowej.

1.4.22. *Przedsięwzięcie budowlane* - kompleksowa realizacja nowego połączenia drogowego lub całkowita modernizacja (zmiana parametrów geometrycznych trasy w planie i przekroju podłużnym) istniejącego połączenia.

1.4.23. *Rekultywacja* - Roboty mające na celu uporządkowanie i przywrócenie pierwotnych funkcji terenom naruszonym w czasie realizacji zadania budowlanego.

1.4.24. *Przetargowa dokumentacja projektowa* - część Dokumentacji Projektowej, która wskazuje lokalizację, charakterystykę i wymiary obiektu będącego przedmiotem Robót.

1.4.25. *Tabela elementów rozliczeniowych (TER)* - wykaz Robót do wykonania z podaniem ich ilości,

1.4.26. *Zadanie budowlane* - część przedsięwzięcia budowlanego, stanowiąca odrębną całość konstrukcyjną lub technologiczną, zdolną do samodzielnego spełnienia przewidywanych funkcji techniczno-użytkowych. Zadanie może polegać na wykonywaniu Robót związanych z budową, modernizacją, utrzymaniem oraz ochroną budowli drogowej lub jej elementu.

1.4. **Ogólne wymagania dotyczące Robót.**

Wykonawca Robót jest odpowiedzialny za jakość ich wykonania oraz za ich zgodność z Dokumentacją Projektową, ST i poleceniami Inżyniera.

1.5.1. **Przekazanie Terenu Budowy**

Zamawiający w terminie określonym w Warunkach Szczegółowych Kontraktu przekazuje Wykonawcy Teren Budowy wraz ze wszystkimi wymaganymi uzgodnieniami prawnymi i administracyjnymi, Dziennik Budowy oraz dwa egzemplarze Dokumentacji Projektowej i dwa komplety ST.

1.5.2. **Dokumentacja Projektowa**

Dokumentacja Projektowa będzie zawierać niżej wymienione rysunki, obliczenia i dokumenty:

- **Dokumentacja Projektowa załączona do Dokumentów Przetargowych:**
 - W skład Dokumentów Przetargowych wejdą minimum nw. załączniki Dokumentacji Projektowej:
 - Specyfikacje techniczne

- Przedmiar robót
- Projekt docelowej organizacji ruchu,
- **Dokumentacja Projektowa, która zostanie przekazana Wykonawcy po przyznaniu Kontraktu:**
- Projekt budowlano-wykonawczy branży drogowej i elektrycznej
- **Dokumentacja Projektowa, którą Wykonawca opracuje w ramach Ceny Kontraktowej**
Wykonawca jest zobowiązany do sporządzenia dokumentacji technicznej dotyczącej:
 - miejsc dokopu gruntów
 - miejsc przeznaczonych na tymczasowy lub stały odkład gruntów uzyskanych z wykopów
 - miejsc pozysku materiałów miejscowych
 - miejsc przeznaczonych na zaplecze socjalne i magazynowe
 - dróg i objazdów tymczasowych oraz dróg dla transportu technologicznego
 - wykonanie projektów organizacji ruchu, oznakowania i zabezpieczenia na czas robót.

Dokumentacja Projektowa sporządzona przez Wykonawcę powinna zawierać uzgodnienia z właścicielami terenów przeznaczonych do tymczasowego lub stałego zajęcia oraz stosownymi instytucjami zajmującymi się ochroną środowiska naturalnego. Ponadto w przypadku projektów organizacji ruchu powinna zawierać opinie Policji, Zarządzającego ulicami oraz uzgodnienie Zarządzającego ruchem na drogach przeznaczonych pod objazdy. W/w Dokumentację Projektową Wykonawca sporządzi w 3-ech egzemplarzach i przedstawi Inżynierowi do akceptacji przed rozpoczęciem robót określonych Kontraktem.

Ponadto Wykonawca sporządzi receptury na wykonanie:

- mieszanek mineralno-bitumicznych,
- mieszanek betonowych do wykonania elementów betonowych "na mokro".

Jeżeli w trakcie wykonywania Robót okaże się koniecznym uzupełnienie Dokumentacji Projektowej przekazanej przez Zamawiającego, Wykonawca sporządzi brakujące rysunki i ST na własny koszt w 3 egzemplarzach i przedłoży je Inżynierowi do zatwierdzenia.

W/w projekty muszą być wykonane przez osoby z uprawnieniami, a ponadto uzgodnione z Zamawiającym i zatwierdzone przez Inżyniera oraz przekazane do uzgodnienia w 3 egzemplarzach w formie wydruku oraz elektronicznej na płycie CD. Opracowania muszą być przekazane do zatwierdzenia w terminach zgodnych z Warunkami Ogólnymi i Szczegółowymi, a przed harmonogramowymi terminami rozpoczęcia odpowiednich robót. Opóźnienia w powyższym terminie są jednoznaczne z opóźnieniami z winy Wykonawcy w terminach realizacji robót.

1.5.2.1. Projekty i rysunki przedstawione przez Wykonawcę.

Dodatkowo poza specyfikacjami, rysunkami i innymi informacjami zawartymi w Umowie, Wykonawca powinien dostarczyć wszystkie rysunki, dokumenty, zezwolenia związane i inne dane potrzebne do wykonania robót oraz osiągnięcia parametrów technicznych wymaganych w Umowie. Wykonawca może składać te informacje kolejno w częściach lecz komplet Dokumentacji musi zostać złożony w terminach określonych w warunkach ogólnych i szczegółowych Umowy. Wykonawca przed złożeniem rysunków, dokumentacji i innych danych powinien skonsultować się z Inżynierem, ustalić wstępnie przyjmowane rozwiązania i terminy składania Dokumentacji (ewentualnie poszczególnych części i ich zawartości). Konsultacje wraz z ustaleniami spisanyymi w formie notatki, powinny się odbyć, co najmniej 7 dni przed datą złożenia w/w dokumentów.

1.5.2.2. Rysunki przyjęte przez Inżyniera.

Inżynier powinien sformułować komentarz i/lub zastrzeżenia dotyczące rysunków, dokumentacji i danych przez wykonawcę, w ciągu 7 dni od daty ich otrzymania. Te komentarze lub zastrzeżenia należy uważać za przyjęte przez wykonawcę, jeżeli w ciągu 7 dni od daty otrzymania nie zgłosi zastrzeżeń na piśmie.

Koszt dokumentacji opracowywanych przez Wykonawcę nie podlega odrębnej zapłacie i przyjmuje się, że jest włączony w Cenę Kontraktową.

1.5.3. Zgodność Robót z Dokumentacją Projektową i ST

Dokumentacja Projektowa, Specyfikacje Techniczne oraz dodatkowe dokumenty przekazane przez Inżyniera Wykonawcy stanowią część Kontraktu, a wymagania wyszczególnione w choćby jednym z nich są obowiązujące dla Wykonawcy tak jakby zawarte były w całej dokumentacji.

W przypadku rozbieżności w ustaleniach poszczególnych dokumentów obowiązuje następująca kolejność ich ważności:

- 1) Specyfikacje Techniczne,
- 2) Dokumentacja Projektowa.

Wykonawca nie może wykorzystywać błędów lub opuszczeń w Dokumentach Kontraktowych, a o ich wykryciu powinien natychmiast powiadomić Inżyniera, który dokona odpowiednich zmian lub poprawek.

W przypadku rozbieżności opis wymiarów ważniejszy jest od odczytu ze skali rysunków.

Wszystkie wykonane Roboty i dostarczone materiały będą zgodne z Dokumentacją Projektową i ST.

Dane określone w Dokumentacji Projektowej i w ST będą uważane za wartości docelowe, od których dopuszczalne

są odchylenia w ramach określonego przedziału tolerancji. Cechy materiałów i elementów budowli muszą być jednorodne i wykazywać bliską zgodność z określonymi wymaganiami, a rozrzuty tych cech nie mogą przekraczać dopuszczalnego przedziału tolerancji.

W przypadku, gdy materiały lub roboty nie będą w pełni zgodne z Dokumentacją Projektową lub ST i wpłynie to na nie zadawalającą jakość elementu budowli, to takie materiały będą niezwłocznie zastąpione innymi, a Roboty rozebrane na koszt Wykonawcy.

1.5.4. Zabezpieczenie Terenu Budowy

Wykonawca jest zobowiązany do utrzymania ruchu publicznego na Terenie Budowy, w okresie trwania realizacji Kontraktu aż do zakończenia i odbioru końcowego Robót. Wykonawca, na każdym etapie robót, zapewni dojścia do posesji.

W czasie wykonywania Robót Wykonawca dostarczy, zainstaluje i będzie obsługiwał wszystkie tymczasowe urządzenia zabezpieczające takie jak: zapory, światła ostrzegawcze, sygnały, pomosty dla pieszych itp., zapewniając w ten sposób bezpieczeństwo pojazdów i pieszych.

Wykonawca zapewni stałe warunki widoczności w dzień i w nocy tych zapór i znaków, dla których jest to nieodzowne ze względów bezpieczeństwa.

Wszystkie znaki, zapory i inne urządzenia zabezpieczające będą akceptowane przez Inżyniera. Fakt przystąpienia do Robót Wykonawca obwieści publicznie przed ich rozpoczęciem w sposób uzgodniony z Inżynierem oraz przez umieszczenie, w miejscach i ilościach określonych przez Inżyniera, tablic informacyjnych, których treść będzie zatwierdzona przez Inżyniera. Tablice informacyjne będą utrzymywane przez Wykonawcę w dobrym stanie przez cały okres realizacji Robót

Ponadto Wykonawca zapewni miejsce do mycia kół pojazdów wyjeżdżających na drogi publiczne z terenu budowy.

W przypadku zanieczyszczenia ulic przylegających do terenu budowy przez pojazdy Wykonawcy robót, niezwłocznie usunie on wszystkie zanieczyszczenia z tych dróg na własny koszt.

Koszt zabezpieczenia Terenu Budowy nie podlega odrębnej zapłacie i przyjmuje się, że jest włączony w Cenę Kontraktową.

1.5.5. Ochrona środowiska w czasie wykonywania Robót

Wykonawca ma obowiązek znać i stosować w czasie prowadzenia Robót wszelkie przepisy dotyczące ochrony środowiska naturalnego.

W okresie trwania budowy i wykańczania Robót Wykonawca unikać będzie uszkodzeń lub uciążliwości dla osób lub własności społecznej wynikających ze skażenia, hałasu lub innych przyczyn powstałych w następstwie jego sposobu działania. Stosując się do tych wymagań będzie miał szczególnie wzgląd na lokalizację baz, warsztatów, magazynów, składowisk, ukopów i dróg dojazdowych.

Koszty związane z ochroną środowiska w czasie wykonywania robót nie podlegają odrębnej zapłacie i przyjmuje się, że są włączone w Cenę Kontraktową.

1.5.6. Ochrona przeciwpożarowa

Wykonawca ma obowiązek przestrzegać przepisów ochrony przeciwpożarowej.

Koszty związane z ochroną przeciwpożarową w czasie wykonywania robót nie podlegają odrębnej zapłacie i przyjmuje się, że są włączone w Cenę Kontraktową.

1.5.7. Materiały szkodliwe dla otoczenia

Nie dopuszcza się do stosowania materiałów szkodliwych dla otoczenia.

1.5.8. Ochrona własności publicznej i prywatnej

Wykonawca odpowiada za ochronę instalacji na powierzchni ziemi i za urządzenia podziemne, takie jak rurociągi, kable itp. oraz uzyska od odpowiednich władz będących właścicielami tych urządzeń potwierdzenie informacji dostarczonych mu przez Zamawiającego w ramach planu ich lokalizacji. Wykonawca zapewni właściwe oznaczenie i zabezpieczenie przed uszkodzeniem tych instalacji i urządzeń w czasie trwania budowy. Wykonawca zobowiązany jest umieścić w swoim harmonogramie rezerwę czasową dla wszelkiego rodzaju robót, które mają być wykonane w zakresie przełożenia instalacji i urządzeń podziemnych na terenie budowy i powiadomić Inżyniera i władze lokalne o zamiarze rozpoczęcia robót. O fakcie przypadkowego uszkodzenia tych instalacji Wykonawca bezzwłocznie powiadomi Inżyniera i zainteresowane władze oraz będzie z nimi współpracował dostarczając wszelkiej pomocy potrzebnej przy dokonywaniu napraw. Wykonawca będzie odpowiadać za wszelkie spowodowane przez jego działania uszkodzenia instalacji na powierzchni ziemi i urządzeń podziemnych wykazanych w dokumentach dostarczonych mu przez Zamawiającego.

Koszty związane z ochroną własności publicznej i prywatnej w czasie wykonywania robót nie podlegają odrębnej zapłacie i przyjmuje się, że są włączone w Cenę Kontraktową.

1.5.9. Ograniczenie obciążeń osi pojazdów

Wykonawca stosować się będzie do ustawowych ograniczeń obciążenia na oś przy transporcie materiałów i wyposażenia na i z terenu Robót. Uzyska on wszelkie niezbędne zezwolenia od władz, co do przewozu nietypowych wagowo ładunków i w sposób ciągły będzie o każdym takim przewozie powiadamiał Inżyniera. Pojazdy i ładunki powodujące nadmierne obciążenie osiowe nie będą dopuszczone na świeżo ukończony fragment budowy w obrębie Terenu Budowy i Wykonawca będzie odpowiadał za naprawę wszelkich Robót w ten sposób uszkodzonych, zgodnie z poleceniami Inżyniera.

1.5.10. Bezpieczeństwo i higiena pracy

Podczas realizacji Robót Wykonawca będzie przestrzegać przepisów dotyczących bezpieczeństwa i higieny pracy. W szczególności Wykonawca ma obowiązek zadbać, aby personel nie wykonywał pracy w warunkach niebezpiecznych, szkodliwych dla zdrowia oraz nie spełniających odpowiednich wymagań sanitarnych. Wykonawca zapewni i będzie utrzymywał wszelkie urządzenia zabezpieczające, socjalne oraz sprzęt i odpowiednią odzież dla ochrony życia i zdrowia osób zatrudnionych na budowie oraz dla zapewnienia bezpieczeństwa publicznego. Wykonawca zobowiązany jest do opracowania i stosowanie programu zapewnienia bezpieczeństwa i ochrony zdrowia BIOZ.

Uznaje się, że wszelkie koszty związane z wypełnieniem wymagań określonych powyżej nie podlegają odrębnej zapłacie i są uwzględnione w Cenie Kontraktowej.

1.5.11. Ochrona i utrzymanie Robót

Wykonawca będzie odpowiedzialny za ochronę Robót i za wszelkie materiały i urządzenia używane do Robót od daty rozpoczęcia do daty wydania potwierdzenia Zakończenia przez Inżyniera.

Wykonawca będzie utrzymywać Roboty do czasu końcowego odbioru. Utrzymanie powinno być prowadzone w taki sposób, aby budowla drogowa lub jej elementy były w zadowalającym stanie przez cały czas, do momentu odbioru końcowego.

Jeśli Wykonawca w jakimkolwiek czasie zaniedba utrzymanie, to na polecenie Inżyniera powinien rozpocząć Roboty utrzymaniowe nie później niż w 24 godziny po otrzymaniu tego polecenia.

1.5.12. Stosowanie się do prawa i innych przepisów

Wykonawca zobowiązany jest znać wszystkie przepisy wydane przez władze centralne i miejscowe oraz inne przepisy i wytyczne, które są w jakikolwiek sposób związane z Robotami i będzie w pełni odpowiedzialny za przestrzeganie tych praw, przepisów i wytycznych podczas prowadzenia Robót.

1.5.13. Czasowe zajęcia terenu poza liniami rozgraniczającymi.

Wykonawca jest zobowiązany do poniesienia kosztów czasowego zajęcia terenu dla celów robót poza liniami rozgraniczającymi wraz z kosztami prawnymi i opłatami za zajmowanie terenu, rekompensatę za utratę zbiorów występujących na terenie czasowego zajęcia, dokonaniem niezbędnych uzgodnień z właścicielami terenu oraz doprowadzenie do stanu pierwotnego.

2. MATERIAŁY

2.1. Źródła uzyskania materiałów

Co najmniej na tydzień przed zaplanowanym wykorzystaniem jakichkolwiek materiałów przeznaczonych do Robót Wykonawca przedstawi szczegółowe informacje dotyczące proponowanego źródła wytwarzania, zamawiania lub wydobywania tych materiałów i odpowiednie świadectwa badań laboratoryjnych oraz próbki do zatwierdzenia przez Inżyniera.

Zatwierdzenie pewnych materiałów z danego źródła nie oznacza automatycznie, że wszelkie materiały z danego źródła uzyskają zatwierdzenie.

Wykonawca zobowiązany jest do prowadzenia badań w celu udokumentowania, że materiały uzyskane z dopuszczonego źródła w sposób ciągły spełniają wymagania Specyfikacji Technicznych w czasie postępu Robót.

2.2. Pozyskiwanie materiałów miejscowych

Wykonawca odpowiada za uzyskanie pozwoleń od właścicieli i odnośnych władz na pozyskanie materiałów z jakichkolwiek źródeł miejscowych i jest zobowiązany dostarczyć Inżynierowi wymagane dokumenty przed rozpoczęciem eksploatacji źródła.

Wykonawca ponosi odpowiedzialność za spełnienie wymagań ilościowych i jakościowych materiałów z jakiegokolwiek źródła.

Wykonawca poniesie wszystkie koszty a w tym: opłaty, wynagrodzenia i jakiegokolwiek inne koszty związane z dostarczeniem materiałów do Robót.

Eksploatacja źródeł materiałów będzie zgodna z wszelkimi regulacjami prawnymi obowiązującymi na danym obszarze. Uznaje się, że wszelkie koszty związane z wypełnieniem wymagań określonych powyżej nie podlegają odrębnej zapłacie i są uwzględnione w Cenie Kontraktowej.

Materiał z rozbiórki jest własnością wykonawcy. Należy go usunąć z placu budowy.

2.3. Materiały nie odpowiadające wymaganiom

Materiały nie odpowiadające wymaganiom zostaną przez Wykonawcę wywiezione z Terenu Budowy, bądź złożone w miejscu wskazanym przez Inżyniera. Jeśli Inżynier zezwoli Wykonawcy na użycie tych materiałów do innych robót niż te, dla których zostały zakupione, to koszt tych materiałów zostanie przewartościowany przez Inżyniera.

Każdy rodzaj Robót, w którym znajdują się nie zbadane i nie zaakceptowane materiały, Wykonawca wykonuje na własne ryzyko, licząc się z jego nie przyjęciem i niezapłaceniem.

2.4. Przechowywanie i składowanie materiałów

Wykonawca zapewni, aby tymczasowo składowane materiały, do czasu, gdy będą one potrzebne do Robót, były zabezpieczone przed zanieczyszczeniem, zachowały swoją jakość i właściwości i były dostępne do kontroli przez Inżyniera.

Miejsca czasowego składowania będą zlokalizowane poza Terenem Budowy w miejscach zorganizowanych przez Wykonawcę i uzgodnionych z Inżynierem.

3. SPRZĘT

Wykonawca jest zobowiązany do używania jedynie takiego sprzętu, który nie spowoduje niekorzystnego wpływu na jakość wykonywanych Robót. Sprzęt będący własnością Wykonawcy lub wynajęty do wykonania Robót powinien być zgodny z normami ochrony środowiska i przepisami dotyczącymi jego użytkowania

4. TRANSPORT

Wykonawca jest zobowiązany do stosowania jedynie takich środków transportu, które nie wpłyną niekorzystnie na jakość wykonywanych Robót i właściwości przewożonych materiałów.

Przy ruchu na drogach publicznych pojazdy będą spełniać wymagania dotyczące przepisów ruchu drogowego w odniesieniu do dopuszczalnych obciążeń na osie pojazdów i innych parametrów technicznych.

Wykonawca będzie usuwać na bieżąco, na własny koszt, wszelkie zanieczyszczenia spowodowane jego pojazdami na drogach publicznych oraz na dojazdach do Terenu Budowy.

5. WYKONANIE ROBÓT

5.1. Ogólne zasady wykonywania Robót

Wykonawca jest odpowiedzialny za prowadzenie Robót zgodnie z Kontraktem, oraz za jakość zastosowanych materiałów i wykonywanych Robót, za ich zgodność z Dokumentacją Projektową, wymaganiami ST oraz poleceniami Inżyniera.

Wykonawca ponosi odpowiedzialność za dokładne wytyczenie w planie i wyznaczenie wysokości wszystkich elementów Robót zgodnie z wymiarami i rzędnymi określonymi w Dokumentacji Projektowej lub przekazanymi na piśmie przez Inżyniera.

Następstwa jakiegokolwiek błędu spowodowanego przez Wykonawcę w wytyczeniu i wyznaczeniu Robót zostaną, jeśli wymagać tego będzie Inżynier, poprawione przez Wykonawcę na własny koszt.

Sprawdzenie wytyczenia Robót lub wyznaczenia wysokości przez Inżyniera nie zwalnia Wykonawcy od odpowiedzialności za ich dokładność.

Decyzje Inżyniera dotyczące akceptacji lub odrzucenia materiałów i elementów Robót będą oparte na wymaganiach sformułowanych w Kontrakcie, Dokumentacji Projektowej i w ST, a także w normach i wytycznych.

Przy podejmowaniu decyzji Inżynier uwzględni wyniki badań materiałów i Robót, rozrzuty normalnie występujące przy produkcji i w badaniach materiałów, doświadczenia z przeszłości, wyniki badań naukowych oraz inne czynniki

wpływające na rozważaną kwestię.

Polecenia Inżyniera będą wykonywane nie później niż w czasie przez niego wyznaczonym, po ich otrzymaniu przez Wykonawcę, pod groźbą zatrzymania. Robót. Skutki finansowe z tego tytułu ponosi Wykonawca.

6. KONTROLA JAKOŚCI ROBÓT

6.1. Program zapewnienia jakości

Do obowiązków Wykonawcy należy opracowanie i przedstawienie do zaakceptowania przez Inspektora nadzoru programu zapewnienia jakości, w którym przedstawi on zamierzony sposób wykonania robót, możliwości techniczne, kadrowe i organizacyjne gwarantujące wykonanie robót zgodnie z dokumentacją projektową, SST. Program zapewnienia jakości winien zawierać:

- organizację wykonania robót, w tym termin i sposób prowadzenia robót,
- organizację, ruchu na budowie wraz z oznakowaniem robót,
- plan bezpieczeństwa i ochrony zdrowia,
- wykaz zespołów roboczych, ich kwalifikacje i przygotowanie praktyczne,
- wykaz osób odpowiedzialnych za jakość i terminowość wykonania poszczególnych elementów robót,
- system (sposób i procedurę) proponowanej kontroli i sterowania jakością wykonywanych robót,
- wyposażenie w sprzęt i urządzenia do pomiarów i kontroli (opis laboratorium własnego lub laboratorium, któremu Wykonawca zamierza zlecić prowadzenie badań),
- sposób oraz formę, gromadzenia wyników badań laboratoryjnych, zapis pomiarów, a także wyciąganych wniosków i zastosowanych korekt w procesie technologicznym, proponowany sposób i formę przekazywania tych informacji Inspektorowi nadzoru,
- wykaz maszyn i urządzeń stosowanych na budowie z ich parametrami technicznymi oraz wyposażeniem w mechanizmy do sterowania i urządzenia pomiarowo-kontrolne,
- rodzaje i ilość środków transportu oraz urządzeń do magazynowania i załadunku materiałów, spoiw, lepiszczy, kruszyw itp.,
- sposób i procedurę pomiarów i badań (rodzaj i częstotliwość, pobieranie próbek, legalizacja i sprawdzanie urządzeń itp.) prowadzonych podczas dostaw materiałów, wytwarzania mieszanek i wykonywania poszczególnych elementów robót.
- sposób postępowania z materiałami i robotami nie odpowiadającymi wymaganiom.

6.2. Zasady kontroli jakości robót

Celem kontroli robót będzie takie sterowanie ich przygotowaniem i wykonaniem aby zapewnić założoną jakość robót. Wykonawca jest odpowiedzialny za pełną kontrolę jakości robót i stosowanych materiałów. Wykonawca zapewni odpowiedni system kontroli, włączając w to personel, laboratorium, sprzęt, zaopatrzenie i wszystkie urządzenia niezbędne do pobierania próbek i badań materiałów oraz robót.

Wykonawca będzie przeprowadzać pomiary i badania materiałów oraz robót z częstotliwością zapewniającą stwierdzenie, że roboty wykonano zgodnie z wymaganiami zawartymi w dokumentacji projektowej i SST.

Minimalne wymagania co do zakresu badań i ich częstotliwości są określone w SST. W przypadku, gdy nie zostały one tam określone, Inspektor nadzoru ustali jaki zakres kontroli jest konieczny, aby zapewnić wykonanie robót zgodnie z umową.

Inspektor nadzoru będzie mieć nieograniczony dostęp do pomieszczeń laboratoryjnych Wykonawcy w celu ich inspekcji.

Inspektor nadzoru będzie przekazywać Wykonawcy pisemne informacje o jakichkolwiek niedociągnięciach dotyczących urządzeń laboratoryjnych, sprzętu, zaopatrzenia laboratorium, pracy personelu lub metod badawczych, jeżeli niedociągnięcia te będą tak poważne, że mogą wpłynąć ujemnie na wyniki badań. Inspektor nadzoru natychmiast wstrzyma użycie do robót badanych materiałów i dopuści je do użytku dopiero wtedy, gdy niedociągnięcia w pracy laboratorium Wykonawcy zostaną usunięte i stwierdzona zostanie odpowiednia jakość tych materiałów.

Wszystkie koszty związane z organizowaniem i prowadzeniem badań materiałów i robót ponosi Wykonawca.

6.3. Pobieranie próbek

Próbki będą pobierane w miejscu wskazanym przez Inspektora Nadzoru .

Inżynier będzie mieć zapewnioną możliwość udziału w pobieraniu próbek.

Na zlecenie Inżyniera Wykonawca będzie przeprowadzać dodatkowe badania tych materiałów, które budzą wątpliwości co do jakości, o ile kwestionowane materiały nie zostaną przez Wykonawcę usunięte lub ulepszone z własnej woli. Koszty tych dodatkowych badań pokrywa Wykonawca tylko w przypadku stwierdzenia usterek; w przeciwnym przypadku koszty te pokrywa Zamawiający.

Pojemniki do pobierania próbek będą dostarczone przez Wykonawcę i zatwierdzone przez Inżyniera. Próbki dostarczone przez Wykonawcę do badań wykonywanych przez Inżyniera będą odpowiednio opisane i oznakowane, w sposób zaakceptowany przez Inżyniera.

6.4. Badania i pomiary

Wszystkie badania i pomiary będą przeprowadzone zgodnie z wymaganiami norm. W przypadku, gdy normy nie obejmują jakiegokolwiek badania wymaganego w ST, stosować można wytyczne krajowe, albo inne procedury, zaakceptowane przez Inżyniera.

Przed przystąpieniem do pomiarów lub badań. Wykonawca powiadomi Inżyniera o rodzaju, miejscu i terminie pomiaru lub badania. Po wykonaniu pomiaru lub badania. Wykonawca przedstawi na piśmie ich wyniki do akceptacji Inżyniera.

6.5. Raporty z badań

Wykonawca ma obowiązek przekazywać Inżynierowi kopie raportów z wynikami badań.

Wyniki badań (kopie) będą przekazywane Inżynierowi w terminie i na formularzach przez niego ustalonych lub zaaprobowanych.

6.6. Badania prowadzone przez Inżyniera

Dla celów kontroli jakości i zatwierdzenia. Inżynier uprawniony jest do dokonywania kontroli, pobierania próbek i badania materiałów u źródła ich wytwarzania, i zapewniona mu będzie wszelka potrzebna do tego pomoc ze strony Wykonawcy i producenta materiałów.

Inżynier może pobierać próbki materiałów i prowadzić badania niezależnie od Wykonawcy, na swój koszt.

Jeżeli wyniki tych badań wykażą, że raporty Wykonawcy są niewiarygodne, to Inżynier poleci Wykonawcy lub zleci niezależnemu laboratorium przeprowadzenie powtórnych lub dodatkowych badań, albo oprze się wyłącznie na własnych badaniach przy ocenie zgodności materiałów i Robót z Dokumentacją Projektową i ST. W takim przypadku całkowite koszty powtórnych lub dodatkowych badań i pobierania próbek poniesione zostaną przez Wykonawcę

6.7. Certyfikaty i deklaracje

Inżynier może dopuścić do użycia tylko te materiały, które posiadają:

1. certyfikat na znak bezpieczeństwa wykazujący, że zapewniono zgodność z kryteriami technicznymi określonymi na podstawie Polskich Norm, aprobat technicznych oraz właściwych przepisów i dokumentów technicznych,
2. deklarację zgodności lub certyfikat zgodności z:
 - Polską Normą lub
 - aprobatą techniczną, w przypadku wyrobów, dla których nie ustanowiono Polskiej Normy, jeżeli nie są objęte certyfikacją określoną w pkt. 1, i które spełniają wymogi ST.

Jakiegokolwiek materiały, które nie spełniają tych wymagań będą odrzucone.

Zgodnie z Ustawą z dnia 16.04.2004 roku o wyrobach budowlanych (Dz .U nr 92 poz881 z 2004r)wyrób budowlany nadaje się do stosowania jeżeli:

- 1.oznakowany CE, co oznacza że dokonano oceny jego zgodności ze zharmonizowaną lub europejską aprobatą techniczną bądź krajową specyfikacją techniczną państwa członkowskiego Unii Europejskiej lub Europejskiego obszaru Gospodarczego, uznaną przez Komisję Europejską za zgodną z wymaganiami, albo
2. umieszczony w określonym przez Komisję Europejską wykazie wyrobów mających niewielkie znaczenie dla zdrowia i bezpieczeństwa , dla których producent wydał deklarację zgodności z uznanymi regułami sztuki budowlanej, albo
3. oznakowany znakiem budowlanym.

Oznakowanie CE wyrobu budowlanego jest dopuszczalne z zastrzeżeniem ust. 2-4, jeżeli producent, mający siedzibę na terytorium Rzeczypospolitej Polskiej , dokonał zgodności oceny i wydał, na swoją wyłączną odpowiedzialność , krajową deklarację zgodności z Polską Normą wyrobu lub aprobatą techniczną .Ocena zgodności obejmuje właściwości użytkowe wyrobu budowlanego , odpowiednio do jego przeznaczenia, mające wpływ na spełnienie przez obiekt wymagań podstawowych.

Aprobata techniczne udziela się dla wyrobu budowlanego , dla którego nie ustanowiono Polskiej Normy wyrobu, albo wyrobu budowlanego, którego właściwości użytkowe, odnoszące się do wymagań podstawowych , różnią się istotnie od właściwości określonych w polskiej Normie wyrobu, objętego mandatem udzielonym przez Komisję Europejską na opracowanie norm zharmonizowanych lub wytycznych dla europejskich aprobat technicznych.

Dopuszczone do jednostkowego stosowania w obiekcie budowlanym są wyroby budowlane wykonane wg indywidualnej dokumentacji technicznej, sporządzonej przez projektanta obiektu lub z nim uzgodnionej, dla których producent wydał oświadczenie, że zapewniono zgodność wyrobu budowlanego z tą dokumentacją techniczną oraz przepisami.

Wyrób budowlany, który posiada oznakowanie CE lub znak budowlany, albo posiada deklarację zgodności, nie może być modyfikowany bez utraty ważności dokumentów dopuszczających do wbudowania. W przypadku zastosowania modyfikacji należy uzyskać aprobatę techniczną dla takiego wyrobu.

Jakiegokolwiek materiały, które nie spełniają tych wymagań będą odrzucone.

6.8. Dokumenty budowy

6.7.1. Dziennik Budowy

Dziennik Budowy jest wymaganym dokumentem prawnym obowiązującym Zamawiającego i Wykonawcę w okresie od przekazania Wykonawcy Terenu Budowy do końca okresu gwarancyjnego. Odpowiedzialność za prowadzenie Dziennika Budowy zgodnie z obowiązującymi przepisami spoczywa na Wykonawcy.

Każdy zapis w Dzienniku Budowy będzie opatrzony datą jego dokonania, podpisem osoby, która dokonała zapisu, z podaniem jej imienia i nazwiska oraz stanowiska służbowego. Zapisy będą czytelne, dokonane trwałą techniką, w porządku chronologicznym, bezpośrednio jeden pod drugim, bez przerw.

Wpis projektanta do Dziennika Budowy obliuguje Inżyniera do ustosunkowania się. Projektant nie jest jednak stroną Kontraktu i nie ma uprawnień do wydawania poleceń Wykonawcy Robót.

6.7.2. Księga Obmiaru

Księga Obmiaru stanowi dokument pozwalający na rozliczenie faktycznego postępu każdego z elementów Robót. Obmiary wykonanych Robót przeprowadza się w sposób ciągły w jednostkach przyjętych w Tabeli Elementów Rozliczeniowych i wpisuje do Księgi Obmiaru.

6.7.3. Dokumenty laboratoryjne

Dzienniki laboratoryjne, atesty materiałów, orzeczenia o jakości materiałów, recepty robocze i kontrolne wyniki badań Wykonawcy będą gromadzone w formie uzgodnionej w programie zapewnienia jakości. Dokumenty te stanowią załączniki do odbioru Robót. Winny być udostępnione na każde życzenie Inżyniera.

6.7.4. Pozostałe dokumenty budowy

Do dokumentów budowy zalicza się, oprócz w/w. następujące dokumenty:

- a) protokoły przekazania Terenu Budowy,
- b) umowy cywilno-prawne z osobami trzecimi i inne umowy cywilno-prawne,
- c) protokoły z odbioru Robót
- d) protokoły z narad i ustaleń,
- e) korespondencję na budowie.

6.7.5. Przechowywanie dokumentów budowy

Dokumenty budowy będą przechowywane na Terenie Budowy w miejscu odpowiednio zabezpieczonym.

Zaginięcie któregokolwiek z dokumentów budowy spowoduje jego natychmiastowe odtworzenie w formie przewidzianej prawem.

Wszelkie dokumenty budowy będą zawsze dostępne dla Inżyniera i przedstawiane do wglądu na życzenie Zamawiającego.

7. OBMIAR ROBÓT

7.1. Ogólne zasady obmiaru Robót

Obmiar Robót będzie określać faktyczny zakres wykonywanych Robót zgodnie z Dokumentacją Projektową i ST, w jednostkach ustalonych w Tabeli Elementów Rozliczeniowych.

Obmiaru Robót dokonuje Wykonawca po pisemnym powiadomieniu Inżyniera o zakresie obmierzanych Robót i terminie obmiaru, co najmniej na 3 dni przed tym terminem.

Wyniki obmiaru będą wpisane do Księgi Obmiaru.

Jakikolwiek błąd lub przeoczenie (opuszczenie) w ilościach podanych w Tabeli Elementów Rozliczeniowych lub gdzie indziej w Specyfikacjach Technicznych nie zwalnia. Wykonawcy od obowiązku ukończenia wszystkich Robót. Błędne dane zostaną poprawione wg instrukcji Inżyniera na piśmie.

Obmiar gotowych Robót będzie przeprowadzony z częstością określoną w Kontrakcie.

7.2. Zasady określania ilości Robót i materiałów

Długości i odległości pomiędzy wyszczególnionymi punktami skrajnymi będą obmierzone poziomo wzdłuż linii osiowej. Jeśli Specyfikacje Techniczne właściwe dla danych Robót nie wymagają tego inaczej, objętości będą wyliczone w m³ jako długość pomnożona przez średni przekrój.

Ilości, które mają być obmierzone wagowo, będą ważone w tonach lub kilogramach zgodnie z wymaganiami Specyfikacji Technicznych.

7.3. Urządzenia i sprzęt pomiarowy

Wszystkie urządzenia i sprzęt pomiarowy, stosowany w czasie obmiaru Robót będą zaakceptowane przez Inżyniera.

Urządzenia i sprzęt pomiarowy zostaną dostarczone przez Wykonawcę. Jeżeli urządzenia te lub sprzęt wymagają badań atestujących to Wykonawca będzie posiadać ważne świadectwa legalizacji.

Wszystkie urządzenia pomiarowe będą przez Wykonawcę utrzymywane w dobrym stanie, w całym okresie trwania Robót.

7.4. Wagi i zasady ważenia

Wykonawca dostarczy i zainstaluje urządzenia wagowe odpowiadające odnośnym wymaganiom Specyfikacji Technicznych. Będzie utrzymywać to wyposażenie zapewniając w sposób ciągły zachowanie dokładności wg norm zatwierdzonych przez Inżyniera.

7.5. Czas przeprowadzenia obmiaru

Obmiary będą przeprowadzone przed częściowym lub końcowym odbiorem Robót, a także przypadku występowania dłuższej przerwy w Robotach i zmiany Wykonawcy Robót.

Obmiar Robót zanikających przeprowadza się w czasie ich wykonywania.

Obmiar Robót podlegających zakryciu przeprowadza się przed ich zakryciem.

Roboty pomiarowe do obmiaru oraz nieodzwonne obliczenia będą wykonane w sposób zrozumiały i jednoznaczny.

Wymiary skomplikowanych powierzchni lub objętości będą uzupełnione odpowiednimi szkicami umieszczonymi na karcie Księgi Obmiaru. W razie braku miejsca szkice mogą być dołączone w formie oddzielnego załącznika do Księgi Obmiaru, którego wzór zostanie uzgodniony z Inżynierem.

8. ODBIÓR ROBÓT

8.1. Rodzaje odbiorów Robót

W zależności od ustaleń odpowiednich ST, Roboty podlegają następującym etapom odbioru, dokonywanym przez Inżyniera przy udziale Wykonawcy:

- a) odbiorowi Robót zanikających i ulegających zakryciu,
- b) odbiorowi częściowemu,
- c) odbiorowi ostatecznemu (końcowemu),
- d) odbiorowi pogwarancyjnemu.

8.2. Odbiór Robót zanikających i ulegających zakryciu

Odbiór Robót zanikających i ulegających zakryciu polega na finalnej ocenie ilości i jakości wykonywanych Robót, które w dalszym procesie realizacji ulegną zakryciu.

Odbiór Robót zanikających i ulegających zakryciu będzie dokonany w czasie umożliwiającym wykonanie ewentualnych korekt i poprawek bez hamowania ogólnego postępu Robót.

Odbioru Robót dokonuje Inżynier.

Gotowość danej części Robót do odbioru zgłasza Wykonawca wpisem do Dziennika Budowy i jednoczesnym powiadomieniem Inżyniera. Odbiór będzie przeprowadzony niezwłocznie, nie później jednak niż w ciągu 3 dni od daty zgłoszenia wpisem do Dziennika Budowy i powiadomienia o tym fakcie Inżyniera.

Jakość i ilość Robót ulegających zakryciu ocenia Inżynier na podstawie dokumentów zawierających komplet wyników badań laboratoryjnych i w oparciu o przeprowadzone pomiary, w konfrontacji z Dokumentacją Projektową, ST i

uprzednimi ustaleniami.

8.3. Odbiór częściowy

Odbiór częściowy polega na ocenie ilości i jakości wykonanych części Robót. Odbioru częściowego Robót dokonuje się wg zasad jak przy odbiorze końcowym Robót.

8.4. Odbiór ostateczny (końcowy) robót

8.4.1. Zasady odbioru ostatecznego (końcowego), częściowego robót

Odbiór ostateczny polega na finalnej ocenie rzeczywistego wykonania robót w odniesieniu do ich ilości, jakości i wartości.

Całkowite zakończenie robót oraz gotowość do odbioru ostatecznego będzie stwierdzona przez Wykonawcę wpisem do dziennika budowy z bezzwłocznym powiadomieniem na piśmie o tym fakcie Inżyniera.

Odbiór ostateczny robót nastąpi w terminie ustalonym w dokumentach umowy, licząc od dnia potwierdzenia przez Inżyniera zakończenia robót.

Odbioru ostatecznego robót dokona komisja wyznaczona przez Zamawiającego w obecności Inżyniera i Wykonawcy. Komisja odbierająca roboty dokona ich oceny jakościowej na podstawie przedłożonych dokumentów, wyników badań i pomiarów, ocenie wizualnej oraz zgodności wykonania robót z Dokumentacją Projektową i ST.

8.4.2. Dokumenty do odbioru ostatecznego (końcowego), częściowego

Podstawowym dokumentem do dokonania odbioru ostatecznego robót jest protokół odbioru ostatecznego robót

sporządzony wg wzoru ustalonego przez Zamawiającego.

Do odbioru ostatecznego Wykonawca jest zobowiązany przygotować następujące dokumenty:

1. dokumentację projektową podstawową z naniesionymi zmianami oraz dodatkową, jeśli została sporządzona w trakcie realizacji umowy,
2. specyfikacje techniczne (podstawowe z dokumentów umowy i ew. uzupełniające lub zamiennie),
3. recepty i ustalenia technologiczne,
4. dzienniki budowy i rejestry obmiarów (oryginały),
5. wyniki pomiarów kontrolnych oraz badań i oznaczeń laboratoryjnych, zgodne z ST,
6. deklaracje zgodności lub certyfikaty zgodności wbudowanych materiałów zgodnie z ST,
7. protokoły odbioru robót towarzyszących i przekazania tych robót właścicielom urządzeń,
8. geodezyjną inwentaryzację powykonawczą robót i sieci uzbrojenia terenu,
9. kopię mapy zasadniczej powstałej w wyniku geodezyjnej inwentaryzacji powykonawczej.

W przypadku, gdy wg komisji, roboty nie będą gotowe do odbioru ostatecznego, komisja w porozumieniu z Wykonawcą wyznaczy ponowny termin odbioru ostatecznego robót.

Termin wykonania robót poprawkowych i robót uzupełniających wyznaczy komisja.

8.5. Odbiór pogwarancyjny

Odbiór pogwarancyjny polega na ocenie wykonanych robót związanych z usunięciem wad stwierdzonych przy odbiorze ostatecznym i zaistniałych w okresie gwarancyjnym.

Odbiór pogwarancyjny będzie dokonany na podstawie oceny wizualnej obiektu z uwzględnieniem zasad opisanych w punkcie "Odbiór ostateczny robót".

9. PODSTAWA PŁATNOŚCI

9.1. Ustalenia ogólne

Podstawą płatności jest cena jednostkowa, skalkulowana przez Wykonawcę za jednostkę obmiarową ustaloną dla danej pozycji w tabeli elementów rozliczeniowych.

Dla pozycji tabeli wycenionych ryczałtowo podstawą płatności jest wartość (kwota) podana przez Wykonawcę w danej pozycji.

Cena jednostkowa lub kwota ryczałtowa pozycji będzie uwzględniać wszystkie czynności, wymagania i badania składające się na jej wykonanie, określone dla tej Roboty w ST i w Dokumentacji Projektowej.

Cena jednostkowa będzie obejmować:

- robociznę bezpośrednią wraz z towarzyszącymi kosztami,
- wartość zużytych materiałów wraz z kosztami zakupu, magazynowania, ewentualnych ubytków i transportu na teren budowy,
- wartość pracy sprzętu wraz z towarzyszącymi kosztami,

- koszty pośrednie, zysk kalkulacyjny i ryzyko,
- podatki obliczone zgodnie z obowiązującymi przepisami.

Do cen jednostkowych nie należy wliczać podatku VAT.

Cena jednostkowa (kwota) zaproponowana przez Wykonawcę za daną pozycję w wycenionej tabeli elementów rozliczeniowych jest ostateczna i wyklucza możliwość żądania dodatkowej zapłaty za wykonanie Robót objętych tą pozycją.

9.2. Warunki umowy i wymagania ogólne

Koszt dostosowania się do wymagań warunków umowy i wymagań ogólnych zawartych w ST D-00.00.00. "Wymagania ogólne" obejmuje wszystkie warunki określone w w/w. dokumentach, a nie wyszczególnione w kosztorysie i przyjmuje się, że jest wliczony w cenę kontraktową.

9.3. Objazdy, przejazdy i organizacja ruchu

Koszt wybudowania, utrzymania i likwidacji objazdów/przejazdów i organizacji ruchu wyceniany jest ryczałtowo i obejmuje:

- (a) opracowanie oraz uzgodnienie z odpowiednimi instytucjami projektu docelowej organizacji ruchu oraz projektu organizacji ruchu, oznakowania i zabezpieczenia na czas trwania budowy, wraz z wprowadzaniem dalszych zmian i uzgodnień wynikających z postępu robót,
- (b) roboty pomiarowe i przygotowawcze,
- (c) dostarczanie materiałów i sprzętu,
- (d) wykonywanie wykopów pod słupki znaków tymczasowych,
- (e) wywożenie lub rozplanowanie nadmiaru gruntu,
- (f) wykonywanie fundamentów pod słupki znaków tymczasowych,
- (g) zasypywanie dołów wraz z zagęszczeniem gruntu,
- (h) dostarczanie i zamocowanie słupków oraz tarcz znaków i tablic,
- (i) dostarczenie i montaż tymczasowych wygradzeń dla pojazdów i pieszych oraz poręczy ochronnych i kładek dla pieszych,
- (j) utrzymywanie i demontaż wszystkich elementów oznakowania pionowego na czas robót wg ST D-07.02.01. "Oznakowanie pionowe",
- (k) przestawianie wygradzeń, poręczy i kładek w miarę postępu robót,
- (l) oczyszczanie, przestawienie, przykrycie i usunięcie tymczasowych oznakowań pionowych, poziomych, barier i znakowań,
- (m) montaż, utrzymywanie i demontaż tymczasowych sygnalizacji świetlnych,
- (n) opłaty związane z podłączeniem i użytkowaniem tymczasowych sygnalizacji świetlnych,
- (o) wykonywanie, utrzymywanie oraz likwidacja tymczasowego oznakowania poziomego wg ST D-07.01.01. "Oznakowanie poziome",
- (p) ustawienie tymczasowego oświetlenia zgodnie z wymaganiami bezpieczeństwa ruchu,
- (q) opłaty za dzierżawy terenu,
- (r) montaż, utrzymanie i demontaż tymczasowej nawierzchni, ramp, chodników, krawężników, barier, znakowań i drenażu,
- (s) tymczasową przebudowę urządzeń obcych,
- (t) utrzymanie płynności ruchu publicznego,
- (u) usunięcie wbudowanych materiałów i oznakowania,
- (w) doprowadzenie terenu do stanu pierwotnego.

10. PRZEPISY ZWIĄZANE

1. Praktyczny przewodnik do procedur kontraktowych finansowanych z ogólnego budżetu Unii Europejskiej w zakresie działań zewnętrznych
2. Ustawa z dnia 7 lipca 1994 - Prawo budowlane (Dz.U Nr 89 z 25.08.1994r, poz. 414).
3. Rozporządzenie MGPIB z 14.12.1994r (Dz.U Nr 10 z 1995 r.) w sprawie warunków technicznych jakim powinny odpowiadać budynki i ich usytuowanie
4. Rozporządzenie MGPIB z 21.02.1995r (Dz.U Nr 25 z 1995r) w sprawie rodzaju i zakresu opracowań geodezyjno – kartograficznych oraz czynności geodezyjnych obowiązujących w budownictwie
5. Ustawa z dnia 17 maja 1989 roku - Prawo geodezyjne i kartograficzne (Dz. U. Nr 30, poz. 163 z późniejszymi zmianami).
6. Warunki Kontraktu
7. Ustawa o drogach publicznych z dnia 21.03.1985 r. (Dz. U Nr 71 z 2000 r.)

D-01.00.00. ROBOTY PRZYGOTOWAWCZE

D-01.01.01. GEODEZYJNA OBSŁUGA BUDOWY

1. WSTĘP

Przedmiotem niniejszej ST są wymagania dotyczące wykonania i odbioru robót związanych z obsługą geodezyjną budowy a także z opracowaniem geodezyjnej dokumentacji (inventaryzacji) powykonawczej. Niniejsza specyfikacja obejmuje wszelkie roboty geodezyjne związane z realizacją zadania inwestycyjnego

2. MATERIAŁY

Materiałami stosowanymi przy wykonaniu wyznaczenia osi trasy i punktów wysokościowych według zasad niniejszej Specyfikacji są:

- słupki betonowe,
- pale i paliki drewniane,
- rury metalowe,
- śruby stalowe,
- bądź inne materiały akceptowane przez Inżyniera.

Do utrwalenia punktów głównych trasy należy stosować pale drewniane z gwoździem lub prętem stalowym, słupki betonowe, śruby stalowe albo rury metalowe o długości około 0,50 m. Pale drewniane umieszczone w sąsiedztwie punktów załamania trasy w czasie ich stabilizacji powinny mieć średnicę 0,15 do 0,20 m i długość 1,5 do 1,7 m. Do stabilizacji pozostałych punktów należy stosować paliki drewniane o długości około 0,30 m i średnicy 0,05 do 0,08 m. Świadki wbijane obok palików osiowych powinny mieć długość około 0,50 m i przekrój prostokątny.

3. SPRZĘT

Do wyznaczania trasy i punktów wysokościowych należy stosować sprzęt:

- EDM,
 - teodolity,
 - niwelatory,
 - tyczki,
 - łaty,
 - taśmy
- lub inny sprzęt akceptowany przez Inżyniera.

Do wykonania robót konieczny jest sprzęt geodezyjny gwarantujący uzyskanie wymaganej dokładności pomiaru.

4. TRANSPORT

Materiały mogą być przewożone dowolnymi środkami transportu. Wykonawca powinien je ustawiać równomiernie na całej powierzchni ładunkowej, obok siebie i zabezpieczać przed możliwością przesuwania się podczas transportu.

5. WYKONANIE ROBÓT

5.1. Ogólne zasady wykonania robót

Przed przystąpieniem do robót Wykonawca zobowiązany jest do odszukania i widocznego oznakowania wszystkich punktów państwowej osnowy geodezyjnej zlokalizowanej w granicach projektowanych robót. Obowiązkiem wykonawcy jest ochrona tych punktów przed zniszczeniem w trakcie prowadzenia robót. Jeżeli w trakcie prowadzenia robót okaże się, iż punkty państwowej osnowy geodezyjnej muszą zostać zlikwidowane to Wykonawca robót wykona ich przeniesienie lub wznowienie na swój koszt. Czynności związane z przeniesieniem lub wznowieniem musi wykonywać uprawniona jednostka wykonawstwa geodezyjnego. Ponadto, jeżeli takie punkty zostaną zniszczone przez Wykonawcę świadomie lub wskutek zaniedbania to również zostaną one odtworzone na koszt Wykonawcy przez odpowiednią, uprawnioną jednostkę wykonawstwa geodezyjnego. Prace pomiarowe powinny być wykonane zgodnie z obowiązującymi Instrukcjami GUGiK. Wykonawca sporządzi uproszczoną dokumentację geodezyjną na wykonanie robót objętych niniejszą ST, co umożliwi bieżącą kontrolę prowadzonych robót.

Wykonawca ponosi odpowiedzialność za następstwa niezgodności wykonanych robót z dokumentacją projektową, niniejszymi ST oraz zmianami wprowadzonymi w nich zawczasu przez Inżyniera.

Wykonawca powinien sprawdzić czy rzędne terenu określone w dokumentacji projektowej są zgodne z rzeczywistymi rzędnymi terenu. Jeśli Wykonawca stwierdzi, że rzeczywiste rzędne terenu istotnie różnią się od rzędnych określonych w dokumentacji projektowej to powinien powiadomić o tym Inżyniera. Ukształtowanie terenu w takim rejonie nie powinno być zmieniane przed podjęciem odpowiedniej decyzji przez Inżyniera. Wszelkie roboty

dodatkowe, wynikające z różnic terenu podanych w dokumentacji projektowej i rzędnych rzeczywistych, akceptowane przez Inżyniera, zostaną wykonane na koszt Zamawiającego. Zaniechanie powiadomienia Inżyniera oznacza, że roboty dodatkowe w takim przypadku obciążą Wykonawcę.

Wszystkie roboty, które bazują na pomiarach Wykonawcy nie mogą być rozpoczęte przed zaakceptowaniem wyników pomiarów przez Inżyniera.

Punkty wierzchołkowe, punkty główne trasy i punkty pośrednie osi trasy muszą być zaopatrzone w oznaczenia określające w sposób wyraźny i jednoznaczny charakterystykę i położenie tych punktów. Forma i wzór tych oznaczeń powinny być zaakceptowane przez Inżyniera.

Wykonawca jest odpowiedzialny za ochronę wszystkich punktów pomiarowych i ich oznaczeń w czasie trwania robót. Jeżeli znaki pomiarowe zostaną zniszczone przez Wykonawcę świadomie lub wskutek zaniedbania, a ich odtworzenie jest konieczne do dalszego prowadzenia robót, to zostaną one odtworzone na koszt Wykonawcy. Wszystkie pozostałe prace pomiarowe konieczne dla prawidłowej realizacji robót należą do obowiązków Wykonawcy. Dodatkowo na każde wezwanie Inżyniera Wykonawca wykona wszelkie pomiary geodezyjne określone przez Inżyniera. Koszt tych pomiarów obciąża Wykonawcę.

5.2. Wyznaczenie trasy kanalizacji deszczowej i sieci uzbrojenia terenu

Poszczególne trasy powinny być wyznaczone w punktach głównych i w punktach pośrednich w odległości zależnej od charakterystyki terenu i ich ukształtowania. Dopuszczalne odchylenie sytuacyjne wytyczonej trasy w stosunku do dokumentacji projektowej nie może być większe niż $\pm 5\text{cm}$. Rzędne punktów osi trasy należy wyznaczyć z dokładnością do $\pm 1\text{cm}$ w stosunku do rzędnych określonych w dokumentacji projektowej.

5.3. Inwentaryzacja powykonawcza.

Po zakończeniu prac Wykonawca zobowiązany jest do opracowania geodezyjnej dokumentacji powykonawczej. Inwentaryzację powykonawczą należy dostarczyć Inwestorowi przy odbiorze końcowym wraz ze zaktualizowanym podkładem mapowym i klauzulą właściwego ośrodka geodezyjnego o przyjęciu materiałów do zasobu.

W ramach obsługi geodezyjnej przy wyznaczaniu granicy robót dokonać rozgraniczenia, a w razie wystąpienia rozbieżności dokonać wznowienia granic (warunkowo)

6. KONTROLA JAKOŚCI ROBÓT

Kontrolę jakości prac pomiarowych związanych z odtworzeniem trasy i punktów wysokościowych należy prowadzić według ogólnych zasad określonych w instrukcjach i wytycznych GUGiK z dokładnościami określonymi w przedmiotowej ST.

7. OBMIAR ROBÓT

Jednostką obmiarową robót geodezyjnych jest kwota ryczałtowa dla geodezyjnej obsługi budowy oraz kwota ryczałtowa dla dokumentacji powykonawczej.

8. ODBIÓR ROBÓT

Odbiór robót następuje na podstawie szkiców i dzienników pomiarów geodezyjnych lub protokołu z kontroli geodezyjnej, które Wykonawca przedkłada Inżynierowi.

9. PODSTAWA PŁATNOŚCI

Kwota ryczałtowa(za kpl) dla geodezyjnej obsługi budowy obejmuje:

- roboty przygotowawcze,
- dostarczenie materiałów i sprzętu,
- odszukanie i oznakowanie punktów państwowej osnowy geodezyjnej,
- przeniesienie lub wznowienie istniejących punktów państwowej osnowy geodezyjnej, które muszą zostać usunięte na skutek kolizji z projektowaną Inwestycją,
- wykonanie uproszczonej dokumentacji geodezyjnej,
- wyznaczenie punktów głównych osi tras, granicy robót i punktów wysokościowych oraz ich oznakowanie,
- uzupełnienie osi tras dodatkowymi punktami,
- wyznaczenie przekrojów poprzecznych z ewentualnym wytyczeniem dodatkowych przekrojów,
- wykonanie pomiarów bieżących w miarę postępu robót, zgodnie z Dokumentacją Projektową,
- wykonywanie pomiarów dodatkowych na każde żądanie Inżyniera,
- prowadzenie dokumentacji geodezyjnej,
- wyznaczenie, utrzymanie i odtwarzanie zniszczonych punktów geodezyjnych.

Kwota ryczałtowa (za kpl) dla inwentaryzacji geodezyjnej obejmuje:

- roboty przygotowawcze,
- dostarczenie materiałów i sprzętu,
- wszelkie pomiary geodezyjne,
- opracowanie inwentaryzacji geodezyjnej wraz z wymaganymi operatami,
- uzyskanie klauzuli z właściwego ośrodka geodezyjnego u przyjęciu materiałów do zasobu,
- opracowanie inwentaryzacji w formie elektronicznej,
- przekazanie materiałów Inwestorowi.

10. PRZEPISY ZWIĄZANE

1. Instrukcja techniczna O-1. Ogólne zasady wykonywania prac geodezyjnych.
2. Instrukcja techniczna G-I. Geodezyjna osnowa pozioma.
3. Instrukcja techniczna G-2. Wysokościowa osnowa geodezyjna.
4. Instrukcja techniczna G-3. Geodezyjna obsługa inwestycji.
5. Wytyczne techniczne G-3.1. Osnowy realizacyjne.
6. Wytyczne techniczne G-3.2. Pomiary realizacyjne.
7. Instrukcja techniczna G-4. Pomiary sytuacyjne i wysokościowe.

D-01.02.01. USUNIĘCIE DRZEW I KRZEWÓW

1. WSTĘP

1.1. Przedmiot Specyfikacji Technicznej

Przedmiotem niniejszej Specyfikacji Technicznej są wymagania dotyczące wykonania i odbioru robót związanych z usunięciem drzew i krzaków.

1.2. Zakres stosowania Specyfikacji Technicznej

Specyfikacja Techniczna jest stosowana jako dokument przetargowy i kontraktowy przy zlecaniu i realizacji robót wymienionych w punkcie 1.1

1.3. Zakres robót objętych Specyfikacją techniczną

Ustalenia zawarte w niniejszej Specyfikacji Technicznej dotyczą zasad prowadzenia robót związanych z usunięciem drzew i krzaków.

Usunięte pnie drzew są własnością Wykonawcy.

1.4. Określenia podstawowe

Określenia podane w niniejszej Specyfikacji Technicznej są zgodne z obowiązującymi odpowiednimi polskimi normami i z definicjami podanymi w ST.D.00.00.00 „Wymagania ogólne”.

1.4.1. *Drzewo* - roślina wieloletnia dużych rozmiarów (średnica ≥ 10 cm) o wyraźnie wykształconym pniu, który w pewnej wysokości od 1,50 m nad ziemią rozgałęzia się w koronę.

1.4.2. *Krzew (krzak)* - roślina wieloletnia nie tworząca wyraźnego pnia, ani korony lecz rozgałęziająca się na wiele równorzędnych pędów, rosnących poniżej 1,50 m od ziemi..

1.5. Ogólne wymagania dotyczące robót

Ogólne wymagania dotyczące robót podano w ST.D.00.00.00 „Wymagania ogólne”

2. MATERIAŁY

Nie występują.

3. SPRZĘT

Przy robotach związanych z usunięciem ścinaniem drzew i karczowaniem pni należy stosować:

- spycharki,
- piły motorowe,
- ciągniki kołowe,
- przyczepy dłuźycowe i skrzyniowe,
- łopaty i szpadle oraz inne sprzęt do robót ręcznych,
- taczki
- urządzenia do zmielenia gałęzi, liści, krzaków i korzeni
bądź inny sprzęt zaakceptowany przez Inżyniera.

4. TRANSPORT

4.1. Ogólne wymagania dotyczące transportu

Ogólne wymagania dotyczące transportu podano w Specyfikacji technicznej D.00.00.00 „Wymagania ogólne”

4.2. Transport usuniętych drzew i krzaków

Pnie ściętych drzew mogą być przewożone dowolnymi środkami transportu.

W czasie trwania transportu Wykonawca powinien zabezpieczyć ładunki przed możliwością przesuwania się oraz dostosować rozmiary ładunku (przewożonych pni) do wymagań przepisów ruchu drogowego.

Pnie ściętych drzew należy przewieźć na miejsce składowania.

Transport trocin z rozdrobnienia gałęzi, krzaków, korzeni powinien się odbywać samochodami zaopatrzonymi w plandeki.

5. WYKONANIE ROBÓT

5.1. Ogólne zasady wykonania robót

Ogólne zasady wykonania robót podano w ST.DMU.00.00.00 „Wymagania ogólne” pkt. 5.

5.2. Usunięcie drzew i krzaków

Drzewa i krzaki znajdujące się w pasie robót ziemnych i przewidziane w Rysunkach do usunięcia, należy ścinać i wykarczować przed rozpoczęciem robót z dokładnym usunięciem korzeni. Wykonawca uzyska zgodę Inżyniera na wycinkę drzew.

Pnie (dłuzycy) ściętych drzew oraz gałęzie grubsze niż 10 cm należy załadować na środki transportowe i przewieźć na miejsce składowania. Gałęzie drzew, liście, krzaki, wykarczowane pnie i korzenie powinny być zmielone w przystosowanych do tego urządzeniach, a materiał po zmieleniu należy złożyć na hałdach, obmierzyć i wykorzystać przy sadzeniu drzew i zakładaniu trawników.

Wycinka drzew i krzaków może być prowadzona wyłącznie poza okresem lęgowym. Wykonawca powinien prowadzić wycinkę drzew w taki sposób aby nie uszkodzić innych drzew nie przeznaczonych do usunięcia.

Poza miejscami wykopów doły po wykarczowanych pniach powinny być wypełnione gruntem przydatnym do budowy nasypów i zagęszczone zgodnie z wymaganiami wg PN-S-02205.1998.

Doły po wykarczowanych pniach w obrębie wykopów należy tymczasowo zabezpieczyć przed gromadzeniem się w nich wody, a w przypadku zawilgocenia osuszone przez zasypanie.

6. KONTROLA JAKOŚCI ROBÓT

6.1. Ogólne zasady kontroli jakości robót

Ogólne zasady kontroli jakości robót podano w Specyfikacji Technicznej D.00.00.00 „Wymagania ogólne”

6.2. Kontrola prawidłowości usunięcia drzew i krzaków

Sprawdzenie jakości robót polega na sprawdzeniu ich zgodności z:

Rysunkami w zakresie kompletności usunięcia drzew i krzaków, wymaganiami niniejszej Specyfikacji, aby w miejscach nasypów doły po wykarczowaniu były wypełnione gruntem odpowiadającym wymaganiom PN-S-02205.1998 i zagęszczone zgodnie z wymaganiami PN-S-02205.1998.

7. OBMIAR ROBÓT

Jednostką obmiarową robót związanych ze ścięciem drzew i wykarczowaniem pni jest jedna sztuka [szt].

8. ODBIÓR ROBÓT

7.1. Ogólne zasady odbioru robót

Ogólne zasady odbioru robót podano w ST.DMU.00.00.00 „Wymagania ogólne”.

7.2. Odbiór robót zanikających i ulegających zakryciu

Odbiorowi robót zanikających i ulegających zakryciu podlega sprawdzenie ilości dołów po wykarczowanych pniach przed ich zasypaniem.

9. PODSTAWA PŁATNOŚCI

Cena 1 sztuki ścięcia drzew [szt] i krzaków (ha) wykonanych robót obejmuje:

- roboty przygotowawcze,
- dostarczenie sprzętu,
- ścięcie drzew z obcięciem wierzchołków i gałęzi,
- wykarczowanie mechaniczne lub ręczne krzaków
- ułożenie w stosy,
- odrąbanie korzeni i wydobywanie pni,
- załadunek dłużyc, gałęzi i pni, i krzaków
- wywiezienie dłużyc, gałęzi i pni i krzaków
- przeniesienie i ułożenie we wskazanym miejscu
- spalanie pozostałości.
- zasypanie dołów

10. PRZEPISY ZWIĄZANE

1. PN-S-02205:1998 Drogi samochodowe. Roboty ziemne. Wymagania i badania A

D.01.02.02 ZDJĘCIE WARSTWY HUMUSU

1. WSTĘP

1.1. Przedmiot Specyfikacji Technicznej (ST)

Przedmiotem niniejszej Specyfikacji Technicznej są wymagania dotyczące wykonania i odbioru robót związanych z usunięciem warstwy humusu.

1.2. Zakres stosowania Specyfikacji Technicznej

Specyfikacja Techniczna jest stosowana jako dokument przetargowy i kontraktowy przy zlecaniu i realizacji robót wymienionych w punkcie 1.1.

1.3. Zakres robót objętych Specyfikacją Techniczną

Ustalenia zawarte w niniejszej Specyfikacji Technicznej dotyczą zasad prowadzenia robót związanych ze zdjęciem warstwy humusu z pasa robót ziemnych.

1.4. Określenia podstawowe

Warstwa humusu – warstwa ziemi urodzajnej zdolnej do celów rolniczych.

Pozostałe określenia podane w niniejszej Specyfikacji Technicznej są zgodne z obowiązującymi odpowiednimi polskimi normami i z definicjami podanymi w Specyfikacji D.00.00.00 „Wymagania ogólne”, pkt. 1.

1.5. Ogólne wymagania dotyczące robót

Ogólne wymagania dotyczące robót podano w Specyfikacji Technicznej D.00.00.00 „Wymagania ogólne” pkt. 5.

2. Materiały

Nie występują

3. SPRZĘT

3.1. Ogólne wymagania dotyczące sprzętu

Ogólne wymagania dotyczące sprzętu podano w Specyfikacji Technicznej D.00.00.00 „Wymagania ogólne” pkt. 3.

3.2. Sprzęt do zdjęcia humusu

Do wykonania robót związanych ze zdjęciem warstwy humusu należy stosować:

- spycharki,
- równiarki,
- łopaty, szpadle i inny sprzęt - w miejscach, gdzie prawidłowe wykonanie robót sprzętem zmechanizowanym nie jest możliwe,
- koparki i samochody samowyładowcze do transportu humusu
lub inny sprzęt zaakceptowany przez Inżyniera.

4. TRANSPORT

4.1. Ogólne wymagania dotyczące transportu

Ogólne wymagania dotyczące transportu podano w Specyfikacji Technicznej D.00.00.00 „Wymagania ogólne” .

4.2. Transport humusu

Zdjęty humus może być przewożony dowolnym środkiem transportu.

Nadmiar humusu będzie przewieziony na miejsce składowania zaproponowane przez Wykonawcę i zaakceptowane przez Inżyniera.

5. WYKONANIE ROBÓT

5.1. Ogólne zasady wykonania robót

Ogólne zasady wykonania robót podano w Specyfikacji Technicznej D.00.00.00 „Wymagania ogólne” pkt. 5.

5.2. Zdjęcie warstwy humusu

Warstwa humusu powinna być zdjęta z przeznaczeniem do późniejszego użycia przy umacnianiu skarp zgodnie z Rysunkami.

Humus należy zdejmować mechanicznie lub ręcznie.

Warstwę humusu należy zdjąć z powierzchni całego pasa robót ziemnych, która jest określona w Rysunkach oraz w innych miejscach wskazanych przez Inżyniera.

Humus należy zdjąć na pełną głębokość jego zalegania według faktycznego stanu występowania. Zdjęty humus należy składować w regularnych przyzmach. Wysokość przyzmu nie może przekraczać 3,0 m.

Pryzmy powinny być ułożone tak, aby spływała po nich woda deszczowa.

Miejsca składowania humusu powinny być przez Wykonawcę tak dobrane, aby humus był zabezpieczony przed zanieczyszczeniem, a także najeżdżaniem przez pojazdy i zagęszczaniem. Zgromadzony w przyzmach humus nie może zawierać żadnych korzeni, kamieni i nieorganicznych materiałów. Nie należy zdejmować humusu w czasie intensywnych opadów i bezpośrednio po nich, aby uniknąć zanieczyszczenia gliną lub innym gruntem nieorganicznym. Przewidzieć należy odchwaszczenie humusu przy zastosowaniu herbicydów.

6. KONTROLA JAKOŚCI ROBÓT

6.1. Ogólne zasady kontroli jakości robót

Ogólne zasady kontroli jakości robót podano w Specyfikacji Technicznej D.00.00.00 „Wymagania ogólne” pkt. 6.

6.2. Kontrola jakości zdjętego humusu

Sprawdzanie jakości robót polega na wizualnej ocenie kompletności usunięcia humusu z powierzchni pasa robót ziemnych, zgodnie z Rysunkami wskazaniami Inżyniera. Składowana warstwa humusu nie może zawierać korzeni, kamieni i nieorganicznych gruntów.

7. ODBIÓR ROBÓT

7.1. Ogólne zasady odbioru robót

Ogólne zasady odbioru robót podano w Specyfikacji Technicznej DMU.00.00.00 „Wymagania ogólne”.

7.2. Odbiór robót zanikających i ulegających zakryciu.

Nie występują

8. PRZEPISY ZWIĄZANE

Nie występują.

9. PODSTAWA PŁATNOŚCI I JEDNOSTKI ROZLICZENIOWEJ .

Płatność za 1 m² (metr kwadratowy) zdjętego humusu należy przyjmować zgodnie z obmiarem i oceną jakości robót . Cena jednostkowa wykonania robót obejmuje zdjęcie humusu do grubości max 30cm cm jego zalegania , wraz z hałdowaniem w przyzmu obok placu robót lub odwiezieniem na miejsce magazynowania oraz pielęgnacją .

D-01.02.04. ROZBIÓRKA ELEMENTÓW DRÓG

I. WSTĘP

1.1. Przedmiot Specyfikacji Technicznej (ST)

Przedmiotem niniejszej Specyfikacji Technicznej są wymagania dotyczące wykonania i odbioru robót związanych z rozbiórką elementów dróg.

1.2. Zakres stosowania Specyfikacji Technicznej

Specyfikacja Techniczna jest stosowana jako dokument przetargowy i kontraktowy przy zlecaniu i realizacji robót wymienionych w punkcie 1.1.

1.3. Zakres robót objętych Specyfikacją Techniczną

Ustalenia zawarte w niniejszej Specyfikacji dotyczą zasad prowadzenia robót związanych z rozbiórką elementów dróg i obejmują:

- cięcie nawierzchni,
- cięcie krawędzi jezdni,
- rozebranie nawierzchni bitumicznej
- rozebranie nawierzchni z kostki betonowej,
- rozebranie nawierzchni z tłucznia,
- rozebranie podbudowy na zjazdach
- rozebranie przepustów pod zjazdami
- rozebranie nawierzchni betonowej
- rozbiórka murków czołowych przy przepustach

1.4. Określenia podstawowe

Określenia podane w niniejszej Specyfikacji Technicznej są zgodne z obowiązującymi odpowiednimi polskimi normami i z definicjami podanymi w Specyfikacji ST D.00.00.00 „Wymagania ogólne”, pkt 1.

1.5. Ogólne wymagania dotyczące robót

Ogólne wymagania dotyczące robót podano w Specyfikacji Technicznej D.00.00.00 „Wymagania ogólne”.

2. MATERIAŁY

Ogólne wymagania dotyczące materiałów podano w Specyfikacji Technicznej D.00.00.00 „Wymagania ogólne”

3. SPRZĘT

Sprzęt powinien odpowiadać pod względem typów i ilości wskazaniom zawartym w Specyfikacjach, PZJ lub projekcie organizacji robót, zaakceptowanym przez Kierownika Projektu, a w przypadku braku takich dokumentów powinien być uzgodniony i zaakceptowany przez Kierownika Projektu.

Jakikolwiek sprzęt, maszyny, urządzenia i narzędzia nie gwarantujące zachowania wymagań jakościowych zostaną przez Kierownika Projektu zdyskwalifikowane i niedopuszczone do robót.

Do wykonania robót związanych z rozbiórką elementów dróg należy stosować:

- frezarki,
 - piły,
 - młoty pneumatyczne,
 - sycharki,
 - ładowarki,
 - samochody ciężarowe,
- bądź inny sprzęt zaakceptowany przez Inżyniera.

4. TRANSPORT

4.1. Ogólne wymagania dotyczące transportu

Ogólne wymagania dotyczące transportu podano w Specyfikacji Technicznej D.00.00.00 „Wymagania ogólne”

4.2. Transport materiału z rozbiórki

Materiały pochodzące z rozbiórki powinny być usunięte z placu budowy zaraz po zakończeniu robót rozbiórkowych. Materiały do wykorzystania przez Zamawiającego powinny być odwiezione przez Wykonawcę na miejsce składowania Wykonawcy.

Używając dróg publicznych pojazdy powinny spełniać wymagania dotyczące przepisów ruchu drogowego w odniesieniu do dopuszczalnych obciążeń na osie, wymiarów ładunku i innych parametrów technicznych.

5. WYKONANIE ROBOT

5.1. Ogólne zasady wykonania robót

Ogólne zasady wykonania robót podano w Specyfikacji Technicznej DMU.00.00.00 „Wymagania ogólne”

5.2. Wykonanie robót rozbiórkowych

Roboty rozbiórkowe elementów dróg obejmują usunięcie z Terenu Budowy wszystkich elementów wymienionych w zakresie rzeczowym, zgodnie z lokalizacją podaną w Dokumentacji Projektowej lub dodatkowo wg wskazań Kierownika Projektu.

Warstwy nawierzchni należy usuwać przy zastosowaniu sprzętu wymienionego w ST lub w sposób zalecony przez Kierownika Projektu. Należy zwrócić uwagę aby krawędzie rozbieranych warstw nawierzchni na styku z warstwami istniejącymi były pionowe, obcięte piłą i oczyszczone.

Doły (wykopy) powstałe po rozbiórce elementów dróg na odcinkach wykopów drogowych powinny być tymczasowo zabezpieczone. W szczególności należy zapobiec gromadzeniu się w nich wody opadowej. Doły w miejscach gdzie nie przewiduje się wykonania wykopów należy wypełnić, warstwami, odpowiednim gruntem do poziomu terenu i zagęścić zgodnie z wymaganiami określonymi w D.02.00.00 “Roboty ziemne”.

6. KONTROLA JAKOŚCI ROBÓT

6.1. Ogólne zasady kontroli jakości robót

Ogólne zasady kontroli jakości robót podano w Specyfikacji Technicznej DMU.00.00.00 „Wymagania ogólne”

6.2. Kontrola prawidłowości wykonania rozbiórki

Sprawdzenie jakości robót rozbiórkowych polega na sprawdzeniu ich zgodności z:

- Rysunkami w zakresie kompletności wykonywanych robót,
- wymaganiami podanymi w pkt. 5 niniejszej Specyfikacji.

7. OBMIAR ROBÓT

Jednostką obmiaru Robót związanych z rozbiórką elementów dróg jest dla rozbiórki:

- nawierzchni bitumicznych - metr kwadratowy (m^2),
- nawierzchni z kostki betonowej- metr kwadratowy (m^2),
- nawierzchni z betonu- metr kwadratowy (m^2),
- podbudów - metr kwadratowy (m^2),
- krawężnika betonowego - metr (m),
- obrzeża betonowego - metr (m),
- znaków drogowych i drogowskazowych.
- murków czołowych przepustów-(m^3)
- przepustów pod zjazdami –metr (m)

8. ODBIÓR ROBÓT

8.1. Ogólne zasady odbioru robót

Ogólne zasady odbioru robót podano w Specyfikacji Technicznej DMU.00.00.00 „Wymagania ogólne”.

8.2. Odbiór robót zanikających i ulegających zakryciu

Nie występują.

9. PODSTAWA PŁATNOŚCI

Podstawą płatności jest cena jednostkowa za jednostkę obmiarową określoną w p. 8 wg dokonanego obmiaru i odbioru. Cena jednostkowa obejmuje:

9.1. Dla wszystkich rozbiórek:

- wyznaczenie Robót w terenie,
- dla materiałów zakwalifikowanych przez Kierownika Projektu do wykorzystania - oczyszczenie, załadunek i odwóz materiału z rozbiórki na składowisko,
- dla pozostałych materiałów stanowiących własność Wykonawcy - załadunek i odwóz na wysypisko na odl. 5km.
- koszty utylizacji
- wykonanie wszystkich niezbędnych pomiarów, badań i sprawdzeń,
- uporządkowanie terenu rozbiórki,
- oznakowanie miejsca Robót i jego utrzymanie.

9.2. Dla rozbiórek nawierzchni bitumicznych jezdni:

- odcięcie krawędzi za pomocą piły spalinowej,
- ewentualne powtórne wyrównanie krawędzi w wypadku jej uszkodzenia,
- rozebranie nawierzchni

9.3. Dla rozbiórek nawierzchni betonowej i z kostki betonowej:

- rozebranie elementów betonowych i złożenie w stosy, rozebranie podsypki piaskowej lub piaskowo cementowej mechanicznie i ręcznie,

9.4. Dla rozbiórek podbudów:

- rozebranie podbudów z materiałów sypkich (podsypki piaskowej, piaskowo cementowej) lub kruszywa łamanego mechanicznie i ręcznie,

9.5. Dla rozbiórki krawężnika betonowego:

- rozebranie krawężników
- rozkucie ławy betonowej
- rozebranie ławy piaskowej lub cementowo-piaskowej i ułożenie w stosy
- niezbędne poszerzenia rowka pod krawężnik z odcięciem, rozbiórką i odtworzeniem nawierzchni i podbudowy przy krawężniku.

9.6. Dla rozbiórki obrzeża betonowego:

- rozebranie obrzeża betonowego,
- rozkucie ławy betonowej
- rozebranie ławy piaskowej lub cementowo-piaskowej

9.7. Dla rozbiórki murków czołowych, przepustów pod zjazdami:

- odkopanie przepustu,
- rozkucie murka czołowego ewentualnie
- wyjęcie rury z ziemi
- rozkucie murka czołowego

10. PRZEPISY ZWIĄZANE

1. Ustawa z dnia 27.04.2001 r. Prawo ochrony środowiska. (Dz. U. Nr 62, poz. 628),
2. Rozporządzenie Ministra Środowiska z dnia 27.09.2001 r. w sprawie katalogu odpadów. (Dz. U. Nr 112, poz. 1206),
3. Rozporządzenie Ministra Środowiska z dnia 11.12.2001 r. w sprawie rodzajów odpadów lub ich ilości, dla których nie ma obowiązku prowadzenia ewidencji odpadów, oraz kategorii małych i średnich przedsiębiorstw, które mogą prowadzić uproszczoną ewidencję odpadów. (Dz. U. Nr 152, poz. 1735),
4. Rozporządzenie Ministra Środowiska z dnia 28.05.2002 r. w sprawie listy rodzajów odpadów, które posiadacz odpadów może przekazywać osobom fizycznym lub jednostkom organizacyjnym, nie będącym przedsiębiorcami, do wykorzystania na ich własne potrzeby. (Dz. U. Nr 74, poz. 686),
5. Ustawa z dnia 27.07.2001 r. o wprowadzeniu ustawy - Prawo ochrony środowiska, ustawy o odpadach oraz o zmianie niektórych ustaw. (Dz. U. Nr 100, poz. 1085),
6. Ustawa z dnia 11.05.2001 r. o obowiązkach przedsiębiorców w zakresie gospodarowania niektórymi odpadami oraz o opłacie produktowej i opłacie depozytowej. (Dz. U. Nr 63, poz. 639),
7. Ustawa z dnia 13.09.1996 r. o utrzymaniu czystości i porządku w gminach. (Dz. U. Nr 132, poz. 622)

D-02.00.00. ROBOTY ZIEMNE

D-02.01.01. Wykonanie wykopów

1. WSTĘP

1.1. Przedmiot Specyfikacji Technicznej (ST)

Przedmiotem niniejszej Specyfikacji Technicznej są wymagania dotyczące wykonania i odbioru robót związanych z wykonaniem wykopów w gruntach I-V kategorii.

1.2. Zakres stosowania Specyfikacji Technicznej

Specyfikacja Techniczna jest stosowana jako dokument przetargowy i kontraktowy przy zleceniu i realizacji robót wymienionych w punkcie 1.1.

1.3. Zakres robót objętych Specyfikacją Techniczną

Ustalenia zawarte w niniejszej ST dotyczą zasad prowadzenia robót związanych z wykonaniem wykopów w gruntach I-V kategorii i obejmują:

wykonanie wykopów z przemieszczeniem gruntu na nasypy,
wykonanie wykopów z przemieszczeniem gruntu na odkład.

1.4. Określenia podstawowe

Wykop - usunięcie gruntu w obrębie wyznaczonym projektowanym profilem drogi

Odkład - miejsce poza placem budowy do składowania materiału z wykopów zakwalifikowanego jako niezdatny do użycia w dalszych robotach.

Dokop – miejsce pozyskiwania gruntu do budowy nasypu, położone poza strefą robót ziemnych lub poza pasem drogowym.

Podłoże nawierzchni – grunt rodzimy lub nasypowy znajdujący się bezpośrednio pod warstwami nawierzchni.

Odkład tymczasowy – miejsce składowania materiału z wykopów do użytku w dalszych robotach.

Wskaźnik zagęszczenia – wielkość określająca stan zagęszczenia gruntu wyrażona wzorem:

$$I_s = \frac{P_d}{P_{ds}}$$

gdzie:

P_d – gęstość na sucho [Mg/m³]

P_{ds} – maksymalna gęstość na sucho przy wilgotności optymalnej, określona normalną próbą Proctora zgodnie z normą PN-88/B-04481 użyta do oceny zagęszczania gruntu podczas robót ziemnych, próby wg normy BN-77/8931-12 [Mg/m³]

Pozostałe określenia podane w niniejszej Specyfikacji są zgodne z obowiązującymi odpowiednimi polskimi normami i z definicjami podanymi w Specyfikacji D.00.00.00 „Wymagania ogólne”

1.5. Ogólne wymagania dotyczące robót

Ogólne wymagania dotyczące robót podano w ST D.00.00.00 „Wymagania ogólne”

Przed przystąpieniem do wykonania robót ziemnych należy zakończyć wszelkie roboty przygotowawcze określone w ST D-01.00.00. "Roboty przygotowawcze".

W przypadku wykonywania robót ziemnych w rejonie istniejącego uzbrojenia podziemnego, wszelkie roboty ziemne należy prowadzić zgodnie z dyspozycjami i pod płatnym nadzorem przedstawiciela Właściciela sieci.

Koszty związane z nadzorem ponosi Wykonawca.

Przed przystąpieniem do wykonywania jakichkolwiek wykopów w rejonie sieci uzbrojenia terenu należy wykonać przekopy kontrolne w celu ustalenia dokładnej lokalizacji sieci uzbrojenia terenu. Koszty związane z wykopami kontrolnymi należy ująć w cenie kontraktowej.

2. MATERIAŁY

Charakterystyka gruntów występujących w wykopach została określona w Rysunkach na podstawie przeprowadzonych badań geotechnicznych.

Przed przystąpieniem do robót ziemnych w wykopach, Wykonawca ma obowiązek wykonać analizę jakości gruntu w

wykopach z częstotliwością co ok. 500 m, bądź przy zmianie rodzaju gruntu.

Badania należy wykonać w zakresie:

- wilgotności naturalnej (Wn),
- ciężaru objętościowego,
- składu granulometrycznego,
- zawartości części organicznych,
- wskaźnika plastyczności (Ip),
- wskaźnika zagęszczenia (Is) przy wilgotności optymalnej (Wopt),
- wskaźnika piaskowego (WP).

Na podstawie tych badań i ocenie przydatności gruntu w wykopie do wbudowania w nasypy, Wykonawca opracuje bilans mas ziemnych i przedstawi do akceptacji Inżyniera.

Wykonawca ma obowiązek bieżącej kontroli i oceny warunków gruntowych w trakcie wykonywania wykopów, celem potwierdzenia ich przydatności do budowy nasypów zgodnie z PN-S-02205:1998.

Jeżeli badania laboratoryjne w trakcie budowy nie potwierdzą założeń przyjętych w Specyfikacjach, to grunt nieprzydatny do budowy nasypów powinien być odwieziony na odkład po uzgodnieniu z Inżynierem. Wykonawca jest zobowiązany do wbudowywania w nasypy tylko gruntów przydatnych do ich budowy.

3. SPRZĘT

3.1. Ogólne wymagania dotyczące sprzętu

Ogólne wymagania dotyczące sprzętu podano w ST DMU.00.00.00 „Wymagania ogólne” pkt. 3.

3.2. Sprzęt do wykonania robót

Wykonawca jest zobowiązany do używania jedynie takiego sprzętu, który nie spowoduje niekorzystnego wpływu na właściwości gruntu zarówno w miejscu jego naturalnego zalegania jak też w czasie odspajania, transportu, wbudowania i zagęszczania.

Do wykonania robót ziemnych można stosować następujący sprzęt:

- koparki jednonaczyniowe kołowe, samochodowe lub gąsienicowe,
 - koparko-spycharki,
 - koparko-ładowarki,
 - spycharki gąsienicowe,
 - ładowarki,
 - równiarki samojezdne
 - sprzęt do zagęszczania,
 - ręczny sprzęt do lżejszych robót ziemnych,
- lub inny sprzęt akceptowany przez Inżyniera.

4. TRANSPORT

4.1. Ogólne wymagania dotyczące transportu

Ogólne wymagania dotyczące transportu podano w ST D.00.00.00 „Wymagania ogólne” pkt 4.

4.2. Transport gruntu

Do transportu gruntu uzyskanego z wykopu na trasie celem wbudowania w nasyp mogą być stosowane następujące środki transportu:

- samochody skrzyniowe,
 - samochody samowładowcze,
- lub inne środki transportu zaakceptowane przez Inżyniera.

Wydajność środków transportu powinna być dostosowana do wydajności sprzętu stosowanego do wykonywania wykopów. Przy ruchu po drogach publicznych środki transportu powinny spełniać wymagania podane w Specyfikacji D.00.00.00 „Wymagania ogólne”.

5. WYKONANIE ROBÓT

5.1. Ogólne zasady wykonania robót

Ogólne zasady wykonania robót podano w ST D.00.00.00 „Wymagania ogólne” pkt 5.

5.2. Roboty przygotowawcze

Roboty przygotowawcze - odtworzenie osi trasy i punktów wysokościowych, usunięcie drzew i krzewów należy wykonać zgodnie z Rysunkami, Specyfikacją D.01.01.01, Specyfikacją D.01.02.01 oraz poleceniami Inżyniera. Przed rozpoczęciem robót, wyznaczona zostanie trasa i punkty wysokościowe wraz ze wszystkimi zmianami, zatwierdzonymi przez Inżyniera, Przed rozpoczęciem robót Wykonawca dokona obmiaru terenu.

5.3. Odwodnienie robót ziemnych

Niezależnie od budowy urządzeń stanowiących elementy systemów odwadniających ujętych w projekcie, Wykonawca powinien wykonać urządzenia, które zapewnią odprowadzenie wód poza obszar robót ziemnych tak, aby zabezpieczyć grunty przed nawilgoceniem i nawodnieniem. Wykonawca ma obowiązek takiego wykonania robót, aby powierzchniom wykopów i nasypów nadać w całym okresie trwania robót spadki poprzeczne (min 2%) i podłużne zapewniające prawidłowe odwodnienie (stałe odprowadzenie wód).

Jeśli wskutek zaniedbania Wykonawcy grunty ulegną nawodnieniu, które spowoduje ich długotrwałą nieprzydatność, Wykonawca ma obowiązek usunięcia tych gruntów i zastąpienie ich gruntami przydatnymi na własny koszt bez jakichkolwiek dodatkowych opłat ze strony Zamawiającego za te czynności, jak również za dowieziony grunt. Odprowadzenie wód do istniejących zbiorników naturalnych i urządzeń odwadniających musi być poprzedzone uzgodnieniem z odpowiednimi władzami. Uzgodnienie to znajduje się po stronie Wykonawcy robót.

5.3. Wykopy w gruntach nieskalistych

5.2.1. Zasady prowadzenia robót

Wykopy należy chronić przed dopływem wody. Ponadto wszelkie roboty ziemne należy prowadzić w okresie możliwie suchym z pominięciem okresu zimowego.

Sposób wykonania skarp wykopów powinien gwarantować ich stateczność w całym okresie prowadzenia robót, a naprawa uszkodzeń, wynikających z nieprawidłowego ukształtowania skarp wykopu, ich podcięcia lub innych odstępstw od dokumentacji projektowej obciąża Wykonawcę robót ziemnych.

5.2.2. Wymagania dotyczące zagęszczenia

Zagęszczenie gruntu w wykopach i miejscach zerowych robót ziemnych powinno wynosić $I_s > 0,97$ lub $E_2 > 40 \text{ Mpa}$ oraz $E_2/E_1 < 2,5$ (dla skarp $L > 0,95$). Badanie należy wykonywać wg wymagań Inżyniera lub dwa punkty na działce roboczej jednak nie rzadziej niż raz na 1500 m^2 .

Jeżeli grunty rodzime w wykopach i miejscach zerowych nie mają wymaganego wskaźnika zagęszczenia, to przed ułożeniem konstrukcji nawierzchni należy je dogęścić do wartości podanych powyżej.

Jeżeli wartości wskaźnika zagęszczenia określone w powyższej tabelicy nie mogą być osiągnięte przez bezpośrednie zagęszczenie gruntów rodzimych, to Wykonawca proponuje i przedstawia do akceptacji Inżynierowi możliwe do zastosowania środki, umożliwiające uzyskanie wymaganych wartości wskaźnika zagęszczenia.

5.2.3. Ruch budowlany

Nie należy dopuszczać do ruchu budowlanego po dnie wykopu, o ile grubość warstwy gruntu (nadkładu) powyżej rzędnych robót ziemnych jest mniejsza niż 0,3m.

Z chwilą przystąpienia do ostatecznego profilowania dna wykopu dopuszcza się po nim jedynie ruch maszyn wykonujących tę czynność budowlaną.

Naprawa uszkodzeń powierzchni robót ziemnych, wynikających z niedotrzymania podanych powyżej warunków obciąża Wykonawcę robót ziemnych.

5.2.4. Dokładność wykonania wykopów

Sprawdzeniu podlegają następujące elementy wykonania wykopów:

- Równość podłoża

Nierówności podłużną i poprzeczną podłoża należy mierzyć 3 metrową łatą, co 50m.

Nierówności nie mogą przekraczać $\pm 5 \text{ cm}$.

- Spadki poprzeczne

Spadki poprzeczne należy mierzyć za pomocą 3 metrowej łaty i poziomicy raz na 50m i dodatkowo we wszystkich punktach głównych łuków poziomych.

Spadki poprzeczne podłoża powinny być zgodne z projektem z tolerancją -0,5% i +1,0%.

- *Rzędne podłoża*

Rzędne podłoża należy sprawdzić, co 50m. Różnice pomiędzy rzędnymi zmierzonymi i projektowanymi nie powinny przekraczać +1cm i -5cm.

- *Ukształtowanie osi korpusu*

Ukształtowanie osi koryta należy sprawdzać, co 50m w osi i na jej krawędziach.

Oś w planie nie może być przesunięta w stosunku do osi projektowanej o więcej niż o ± 5 cm.

- *Szerokość korpusu*

Szerokość należy sprawdzić przynajmniej raz na 50m. Szerokość nie może się różnić od szerokości projektowanej o więcej niż +5cm i -5cm a krawędzie dna wykopu nie powinny mieć wyraźnych załamania.

- *Skarpy*

Pochylenie skarp nie może się różnić od projektowanego o więcej niż $\pm 10\%$ jego wartości wyrażonej tangensem kąta. Maksymalna głębokość wklęsłości na powierzchni skarp wykopu nie może przekraczać ± 10 cm przy pomiarze łatą 3 metrową.

5.4. Odkłady

Część gruntu pochodzącego z wykopów która nie będzie użyta do wbudowania w nasyp powinna być natychmiast wywieziona z terenu budowy na odkład.

Lokalizacja odkładu wraz z wszelkimi uzgodnieniami wynikającymi z tego tytułu znajduje się po stronie Wykonawcy.

6. KONTROLA JAKOŚCI ROBÓT

Kontrola jakości robót ziemnych polega na sprawdzeniu dokładności wykonania wykopów w odniesieniu do dokumentacji projektowej. Ponadto sprawdzeniu (wizualnemu) podlega odwodnienie korpusu ziemnego (ujęcie i odprowadzenie wód opadowych).

W czasie kontroli szczególną uwagę należy zwrócić na:

- odspajanie gruntów w sposób nie pogarszający ich właściwości,
- zapewnienie stateczności skarp,
- odwodnienie wykopów w czasie wykonywania robót i po ich zakończeniu,
- dokładność wykonania wykopów (usytuowanie i wykończenie).
- zagęszczenie górnej strefy korpusu w wykopie.

7. OBMIAR ROBÓT

Jednostką obmiarową robót związanych z wykonaniem robót ziemnych jest metr sześcienny [m^3] z wszelkimi czynnościami mającymi na celu transport gruntu zgodnie z zasadami określonymi w niniejszej ST.

8. ODBIÓR ROBOT

Roboty ziemne uznaje się za wykonane zgodnie z dokumentacją projektową, jeżeli wszystkie wyniki badań przeprowadzonych przy odbiorach okazały się zgodne z wymaganiami.

Poszczególne elementy robót ziemnych podlegają odbiorom robót zanikających i ulegających zakryciu.

9. PODSTAWA PŁATNOŚCI

Cena 1 metra sześciennego [m^3] wykonania wykopów obejmuje:

- wszelkie prace pomiarowe,
- prace przygotowawcze,
- dostarczenie odpowiedniego sprzętu,
- wykonanie wykopów,
- wykonanie rowków pod drenaż,
- załadunek i wywiezienie urobku z terenu budowy na miejsce docelowego składowania (na odkład),
- profilowanie dna wykopu i skarp,
- bezpośrednie zagęszczenie powierzchni wykopu,
- plantowanie (obrobienie na czysto) skarp i dna wykopu
- zagęszczenie gruntu w wykopach,
- przeprowadzenie wymaganych pomiarów i badań laboratoryjnych,
- rozplantowanie urobku na odkładzie z nadaniem odpowiedniej formy,
- odwodnienie wykopu,
- wykonanie, a następnie rozebranie dróg dojazdowych,
- bieżące utrzymanie w czystości nawierzchni jezdni – usuwanie zanieczyszczeń nanoszonych samochodami

- przewożącymi grunt,
- oznakowanie i zabezpieczenie Robót i jego utrzymanie,
- przekopy kontrolne,
- koszty nadzoru przedstawicieli Właścicieli sieci uzbrojenia podziemnego,
- rekultywacje terenu.

10. PRZEPISY ZWIĄZANE

1. PN-S-02205:1998 Drogi samochodowe. Roboty ziemne. Wymagania i badania.
2. BN-77/8931-12 Oznaczanie wskaźnika zagęszczenia gruntu.
3. PN-88/B-04481 Grunty budowlane. Badania próbek gruntu.
4. PN-S-02205.1998 Roboty ziemne. Wymagania i badania

D-02.03.01. WYKONANIE NASYPÓW

1. WSTĘP

1.1. Przedmiot Specyfikacji Technicznej (ST)

Przedmiotem niniejszej Specyfikacji Technicznej są wymagania dotyczące wykonania i odbioru robót związanych z wykonaniem nasypów.

1.2. Zakres stosowania Specyfikacji Technicznej

Specyfikacja Techniczna jest stosowana jako dokument przetargowy i kontraktowy przy zlecaniu i realizacji robót wymienionych w punkcie 1.1.

1.3. Zakres robót objętych Specyfikacją Techniczną

Ustalenia zawarte w niniejszej ST dotyczą zasad prowadzenia robót związanych z wykonaniem nasypów.

1.4. Określenia podstawowe

1.4.1. *Nasyp* - budowla ziemna wykonana powyżej powierzchni terenu w obrębie pasa drogowego, zbudowany z odpowiedniego materiału ziemnego.

1.4.2. *Wysokość nasypu* - różnica rzędnej terenu i rzędnej robót ziemnych, wyznaczona w osi nasypu.

1.4.3. *Wskaźnik zagęszczenia gruntu* - wielkość charakteryzująca stan zagęszczenia gruntu określona wg wzoru:

$$I_s = \frac{P_d}{P_{ds}}$$

gdzie:

P_d - gęstość objętościowa szkieletu zagęszczonego gruntu [Mg/m³],

P_{ds} - maksymalna gęstość objętościowa szkieletu gruntowego przy wilgotności optymalnej, określona w normalnej próbie Proctora zgodnie z normą PN-88/B-04481 służąca do oceny zagęszczenia gruntu podczas wykonywania nasypu, zgodnie z normą BN-77/8931-12 [Mg/m³].

1.4.4. *Wskaźnik różnoziarnistości* - wielkość charakteryzująca zagęszczalność gruntu niespoistych określona wg wzoru:

$$U = \frac{d_{60}}{d_{10}}$$

gdzie:

d_{60} - średnica oczek sita, przez które przechodzi 60% gruntu [mm],

d_{10} - średnica oczek sita, przez które przechodzi 10% gruntu [mm]

1.4. *Materiały odpadowe* – materiały powstałe podczas pierwotnego procesu produkcji takie jak: żużel wielkopieczowy, popiół lotny, lub produkt uboczny eksploatacji minerałów: takich jak: łupek węglowy przepalony, odpady z kamieniołomu lub odpady rozbiórkowe z robót budowlanych.

Pozostałe określenia podane w niniejszej Specyfikacji są zgodne z obowiązującymi odpowiednimi polskimi normami i z definicjami podanymi w ST.D.00.00.00 „Wymagania ogólne” pkt. 1.

1.5. Ogólne wymagania dotyczące robót

Ogólne wymagania dotyczące robót podano w ST.D.00.00.00 „Wymagania ogólne” pkt.5.

2. MATERIAŁY

2.1. Warunki ogólne stosowania materiałów

Warunki ogólne stosowania materiałów, ich pozyskiwania i składowania podano w ST.D.00.00.00 „Wymagania ogólne” pkt. 2.

2.2. Przydatność gruntów do budowy nasypów

Wybór gruntu do wykonania nasypów korpusu drogowego, uzyskanego z wykopów na trasie lub z dokopów, powinien być dokonany po przeprowadzeniu badań laboratoryjnych i zakwalifikowaniu go jako przydatnego, to jest

spełniającego wymagania określone w PN-S-02205:1998 oraz dodatkowe wymagania określone w niniejszej Specyfikacji Grunt przeznaczony do wbudowania w nasyp powinien uzyskać akceptację Inżyniera. Akceptacja następuje na bieżąco w czasie trwania robót ziemnych na podstawie przedkładanych przez Wykonawcę wyników badań laboratoryjnych, określonych w niniejszej Specyfikacji.

Wartość wskaźnika różnoziarnistości „U” gruntów użytych do budowy nasypów powinna wynosić dla warstwy położonej poniżej niwelety robót ziemnych:

- do 0,5 m co najmniej 5
- od 0,5 m do 1,2 m powyżej 3,5
- poniżej 1,2 m od 2 do 3,5

Jeżeli Wykonawca wbuduje w nasyp grunty lub materiały nieprzydatne, albo nie uwzględni zastrzeżeń dotyczących gruntów o ograniczonej przydatności określonych w normie PN-S-02205:1998, to wszelkie takie części nasypu zostaną przez Wykonawcę usunięte i wykonane powtórnie z gruntów o odpowiednich właściwościach na jego koszt.

2.3. Grunty uzyskane z dokopów

Brakująca ilość gruntu do wykonania nasypów będzie uzyskana z dokopów określonych przez Wykonawcę i zaakceptowanych przez Inżyniera. Koszt pozyskania gruntów wraz z transportem Wykonawca uwzględni w swoim kosztorysie.

2.4. Użycie materiałów odpadowych

Materiały odpadowe określone w punkcie 1.4. mogą być użyte do wykonania nasypów zgodnie z warunkami ogólnymi zawartymi w ST.D.00.00.00, możliwością ich użycia jako materiału do budowy nasypu oraz gdy spełnione zostaną poniższe warunki:

Materiały mogą być użyte do budowy nasypu jedynie powyżej maksymalnego poziomu wód gruntowych w rejonie nasypu.

Materiał zostanie zagęszczony zgodnie ze Specyfikacją i projektem organizacji robót dla materiału uzgodnionego z dostawcą, odnośnymi władzami i Inżynierem.

Materiał powinien być przykryty co najmniej 0,5 m warstwą odpowiedniego materiału spoistego i powinien znajdować się co najmniej poniżej powierzchni nasypu lub drogi po ukończeniu robót.

Tam, gdzie materiał musi być zmieszany aby zapewnić długotrwałą stabilność lub odpowiednią gęstość, należy tego dokonać przy wbudowaniu materiałów.

Wykonawca powinien zapewnić ciągłe spryskiwanie wodą układanych pyłów. Woda deszczowa z nieukończonych robót powinna być zebrana i odprowadzona rowami umocnionymi przed oczyszczeniem oraz doprowadzona do cieku wodnego zgodnie z systemem uzgodnionym z odpowiednimi władzami.

Materiały powinny rozstać wbudowane natychmiast, nie jest dopuszczalne ich składowanie na placu budowy.

3. SPRZĘT

Sprzęt używany do zagęszczania powinien uzyskać akceptację Inżyniera.

Wykonawca jest zobowiązany do używania jedynie takiego sprzętu, który nie spowoduje niekorzystnego wpływu na właściwości gruntu, zarówno w miejscach jego naturalnego zalegania, jak też w czasie odspajania, transportu, wbudowania i zagęszczania.

Do zagęszczania nasypów należy używać walce ogumione, walce wibracyjne, ubijaki mechaniczne. Dobór sprzętu zagęszczającego zależy od rodzaju gruntu i grubości zagęszczanej warstwy. Dobór sprzętu zagęszczającego Wykonawca ustali doświadczalnie przed przystąpieniem do wykonywania nasypów. Dopuszcza się każdy inny rodzaj sprzętu zagęszczającego zaproponowany przez Wykonawcę i zaakceptowany przez Inżyniera.

4. TRANSPORT

4.1. Ogólne wymagania dotyczące transportu

Ogólne wymagania dotyczące transportu podano w ST.D.00.00.00 „Wymagania ogólne” pkt. 4.

4.2. Wybór środków transportu

Wybór środków transportu powinien być dostosowany do kategorii gruntu, jego objętości, technologii odspajania i załadunku oraz od odległości transportu. Wydajność środków transportu powinna być dostosowana do wydajności

sprzętu używanego do wykonywania wykopów oraz sprzętu używanego do odspajania gruntu pozyskiwanego z dokopu.

Wykonawca zaproponuje i uzasadni typ sprzętu przejeżdżającego przez obiekty inżynierskie i uzyska akceptację Inżyniera. Wykonawca przewidzi i ułoży warstwę ochronną zabezpieczającą izolację na obiektach.

5. WYKONANIE ROBÓT

1.1. Przedmiot Specyfikacji Technicznej (ST)

Przedmiotem niniejszej Specyfikacji Technicznej są wymagania dotyczące wykonania i odbioru robót związanych z wykonaniem nasypów.

1.2. Zakres stosowania Specyfikacji Technicznej

Specyfikacja Techniczna jest stosowana jako dokument przetargowy i kontraktowy przy zleceniu i realizacji robót wymienionych w punkcie 1.1.

1.3. Zakres robót objętych Specyfikacją Techniczną

Ustalenia zawarte w niniejszej ST dotyczą zasad prowadzenia robót związanych z wykonaniem nasypów.

1.4. Określenia podstawowe

1.4.1. *Nasyp* - budowla ziemna wykonana powyżej powierzchni terenu w obrębie pasa drogowego, zbudowany z odpowiedniego materiału ziemnego.

1.4.2. *Wysokość nasypu* - różnica rzędnej terenu i rzędnej robót ziemnych, wyznaczona w osi nasypu.

1.4.3. *Wskaźnik zagęszczenia gruntu* - wielkość charakteryzująca stan zagęszczenia gruntu określona wg wzoru:

$$I_s = \frac{P_d}{P_{ds}}$$

gdzie:

P_d - gęstość objętościowa szkieletu zagęszczonego gruntu [Mg/m³],

P_{ds} - maksymalna gęstość objętościowa szkieletu gruntowego przy wilgotności optymalnej, określona w normalnej próbie Proctora zgodnie z normą PN-88/B-04481 służąca do oceny zagęszczenia gruntu podczas wykonywania nasypu, zgodnie z normą BN-77/8931-12 [Mg/m³].

1.4.4. *Wskaźnik różnoziarnistości* - wielkość charakteryzująca zagęszczalność gruntu niespoistych określona wg wzoru:

$$U = \frac{d_{60}}{d_{10}}$$

gdzie:

d_{60} - średnica oczek sita, przez które przechodzi 60% gruntu [mm],

d_{10} - średnica oczek sita, przez które przechodzi 10% gruntu [mm]

1.4.5. *Materiały odpadowe* – materiały powstałe podczas pierwotnego procesu produkcji takie jak: żużel wielkopiecowy, popiół lotny, lub produkt uboczny eksploatacji minerałów: takich jak: tupek węglowy przepalony, odpady z kamieniołomu lub odpady rozbiórkowe z robót budowlanych.

1.4.6. Pozostałe określenia podane w niniejszej Specyfikacji są zgodne z obowiązującymi odpowiednimi polskimi normami i z definicjami podanymi w ST.D.00.00.00 „Wymagania ogólne” pkt. 1.

1.5. Ogólne wymagania dotyczące robót

Ogólne wymagania dotyczące robót podano w ST.D.00.00.00 „Wymagania ogólne” pkt.5.

2. Materiały (grunty)

2.1. Warunki ogólne stosowania materiałów

Warunki ogólne stosowania materiałów, ich pozyskiwania i składowania podano w ST.D.00.00.00 „Wymagania ogólne” pkt. 2.

2.2. Przydatność gruntów do budowy nasypów

Wybór gruntu do wykonania nasypów korpusu drogowego, uzyskanego z wykopów na trasie lub z dokopów, powinien być dokonany po przeprowadzeniu badań laboratoryjnych i zakwalifikowaniu go jako przydatnego, to jest spełniającego wymagania określone w PN-S-02205:1998 oraz dodatkowe wymagania określone w niniejszej Specyfikacji Grunt przeznaczony do wbudowania w nasyp powinien uzyskać akceptację Inżyniera. Akceptacja następuje na bieżąco w czasie trwania robót ziemnych na podstawie przedkładanych przez Wykonawcę wyników badań laboratoryjnych, określonych w niniejszej Specyfikacji.

Wartość wskaźnika różnoziarnistości „U” gruntów użytych do budowy nasypów powinna wynosić dla warstwy położonej poniżej niwelety robót ziemnych:

- do 0,5 m co najmniej 5
- od 0,5 m do 1,2 m powyżej 3,5
- poniżej 1,2 m od 2 do 3,5

Jeżeli Wykonawca wbuduje w nasyp grunty lub materiały nieprzydatne, albo nie uwzględni zastrzeżeń dotyczących gruntów o ograniczonej przydatności określonych w normie PN-S-02205:1998, to wszelkie takie części nasypu zostaną przez Wykonawcę usunięte i wykonane powtórnie z gruntów o odpowiednich właściwościach na jego koszt.

2.3. Grunty uzyskane z dokopów

Zgodnie z Rysunkami, brakująca ilość gruntu do wykonania nasypów będzie uzyskana z dokopów określonych przez Wykonawcę i zaakceptowanych przez Inżyniera. Koszt pozyskania gruntów wraz z transportem Wykonawca uwzględni w swoim kosztorysie.

2.4. Użycie materiałów odpadowych

Materiały odpadowe określone w punkcie 1.4. mogą być użyte do wykonania nasypów zgodnie z warunkami ogólnymi zawartymi w ST.D.00.00.00, możliwością ich użycia jako materiału do budowy nasypu oraz gdy spełnione zostaną poniższe warunki:

Materiały mogą być użyte do budowy nasypu jedynie powyżej maksymalnego poziomu wód gruntowych w rejonie nasypu.

Materiał zostanie zagęszczony zgodnie ze Specyfikacją i projektem organizacji robót dla materiału uzgodnionego z dostawcą, odnośnymi władzami i Inżynierem.

Materiał powinien być przykryty co najmniej 0,5 m warstwą odpowiedniego materiału spoistego i powinien znajdować się co najmniej poniżej powierzchni nasypu lub drogi po ukończeniu robót.

Tam, gdzie materiał musi być zmieszany aby zapewnić długotrwałą stabilność lub odpowiednią gęstość, należy tego dokonać przy wbudowaniu materiałów.

Wykonawca powinien zapewnić ciągłe spryskiwanie wodą układanych pyłów. Woda deszczowa z nieukończonych robót powinna być zebrana i odprowadzona rowami umocnionymi przed oczyszczeniem oraz doprowadzona do cieku wodnego zgodnie z systemem uzgodnionym z odpowiednimi władzami.

Materiały powinny rozstać wbudowane natychmiast, nie jest dopuszczalne ich składowanie na placu budowy.

3. Sprzęt

3.1. Ogólne wymagania dotyczące sprzętu

Ogólne wymagania dotyczące sprzętu podano w ST.D.00.00.00 „Wymagania ogólne” pkt. 3.

3.2. Sprzęt do zagęszczania

Sprzęt używany do zagęszczania powinien uzyskać akceptację Inżyniera.

Wykonawca jest zobowiązany do używania jedynie takiego sprzętu, który nie spowoduje niekorzystnego wpływu na właściwości gruntu, zarówno w miejscach jego naturalnego zalegania, jak też w czasie odpajania, transportu, wbudowania i zagęszczania.

Do zagęszczania nasypów należy używać walce ogumione, walce wibracyjne, ubijaki mechaniczne. Dobór sprzętu zagęszczającego zależy od rodzaju gruntu i grubości zagęszczanej warstwy. Dobór sprzętu zagęszczającego Wykonawca ustali doświadczalnie przed przystąpieniem do wykonywania nasypów. Dopuszcza się każdy inny rodzaj sprzętu zagęszczającego zaproponowany przez Wykonawcę i zaakceptowany przez Inżyniera.

4. Transport

4.1. Ogólne wymagania dotyczące transportu

Ogólne wymagania dotyczące transportu podano w ST.D.00.00.00 „Wymagania ogólne” pkt. 4.

4.2. Wybór środków transportu

Wybór środków transportu powinien być dostosowany do kategorii gruntu, jego objętości, technologii odspajania i załadunku oraz odległości transportu. Wydajność środków transportu powinna być dostosowana do wydajności sprzętu używanego do wykonywania wykopów oraz sprzętu używanego do odspajania gruntu pozyskiwanego z dokopu.

Wykonawca zaproponuje i uzasadni typ sprzętu przejeżdżającego przez obiekty inżynierskie i uzyska akceptację Inżyniera. Wykonawca przewidzi i ułoży warstwę ochronną zabezpieczającą izolację na obiektach.

5. Wykonanie robót

5.1. Ogólne zasady wykonania robót

Ogólne zasady wykonania robót podano w ST.DMU.00.00.00 „Wymagania ogólne” pkt. 5.

5.2. Przygotowanie podłoża w obrębie podstawy nasypu

Przed przystąpieniem do wykonywania nasypu należy w obrębie jego podstawy zakończyć roboty przygotowawcze, określone w Rysunkach oraz w ST.D.01.01.01, ST.D.01.02.01.. Wykonawca przy użyciu widocznych palików wyznaczy zarysy skarp nasypów zgodnie z normą PN-S-02205:1998 i ST.D.01.01.01.. Przed przystąpieniem do wykonywania nasypów Wykonawca dokona obmiaru terenu.

5.3. Zagęszczanie i nośność gruntów w podłożu nasypów

Zagęszczanie i nośność gruntów w podłożu nasypów powinno być zgodne z wymaganiami podanymi w normie „Drogi samochodowe. Roboty ziemne PN-S-02205:1998”.

Wykonawca powinien skontrolować wskaźnik zagęszczenia gruntów rodzimych, zalegających w górnej strefie podłoża nasypu, do głębokości 0,5 m od powierzchni terenu. Jeżeli wartość wskaźnika zagęszczenia jest mniejsza niż określona w Tabelcy 1, Wykonawca powinien dowieść podłoża tak, aby powyższe wymaganie zostało spełnione.

Jeżeli wartość wskaźnika zagęszczenia określona w Tabelcy 1 nie może być osiągnięta przez bezpośrednie zagęszczenie podłoża, to należy podjąć środki w celu ulepszenia podłoża, umożliwiające uzyskanie wymaganych wartości wskaźnika zagęszczenia.

Tabela 1. Minimalne wartości wskaźnika zagęszczenia IS dla podłoża nasypów do głębokości 0,5 m od powierzchni terenu

Nasypy o wysokości	Minimalna wartość IS dla:		
	Autostrada	Ruch ciężki i bardzo ciężki	Ruch mniejszy od ciężkiego
do 2 m	1,00	0,97	
ponad 2 m	0,97	0,97	

Dla kontroli nośności podłoża nasypów należy stosować metody obciążeń płytowych wg PN-S-02205, Załącznik B albo innej metody zaakceptowanej przez Inżyniera np. przy użyciu belki Benkelmana.

Dla kontroli na podstawie porównania pierwotnego i wtórnego modułu odkształcenia, wymagania dla podłoża nasypów są następujące:

- dla żwirów, pospótek, i piasków:
- wskaźnik odkształcenia $Io \leq 2,2$, przy wymaganej wartości $Is \geq 1,0$
- wskaźnik odkształcenia $Io \leq 2,5$, przy wymaganej wartości $Is < 1,0$.
- dla gruntów drobnoziarnistych o równomiernym uziarnieniu (pyłów, glin pylastych, glin zwięzłych, iłłów) - wskaźnik odkształcenia $Io \leq 2,0$.
- dla gruntów różnoziarnistych (żwirów gliniastych, pospótek gliniastych, piasków gliniastych, glin piaszczystych, glin piaszczystych zwięzłych) - wskaźnik odkształcenia $Io \leq 3,0$.
- dla narzutów kamiennych, rumoszy - wskaźnik odkształcenia $Io \leq 4,0$.

Moduł wtórny podłoża $E2 \geq 80$ MPa.

Częstotliwość badań wskaźnika zagęszczenia I_s i wtórnego modułu odkształcenia E_2 powinna wynosić 4 pomiary na odcinku projektowanego chodnika.

5.4. Wykonywanie nasypów

5.4.1. Zasady wykonywania nasypów

Nasypy powinny być wykonywane przy zachowaniu przekroju poprzecznego i profilu podłużnego, zgodnie z rysunkami i ewentualnymi zmianami wprowadzanymi przez Inżyniera.

Grunt przywieziony w miejsce wbudowania musi być bezzwłocznie wbudowany w nasyp. Nasypy należy wykonywać metodą warstwową równomiernie na całej szerokości nasypu. Warstwy gruntu przepuszczalnego należy układać poziomo, a grunty mało przepuszczalne ze spadkiem górnej powierzchni około 4%

Grubość warstwy gruntu w stanie luźnym powinna być odpowiednio dobrana w zależności od rodzaju gruntu i sprzętu używanego do zagęszczania. Grubość warstw zostanie ustalona na próbnym odcinku w obecności Inżyniera lub jego reprezentanta. Przystąpienie do wbudowania kolejnej warstwy nasypu może nastąpić dopiero po stwierdzeniu przez Inżyniera prawidłowego wykonania i zagęszczenia warstwy poprzedniej, zgodnie z pkt. 5.5.3 niniejszej Specyfikacji.

Grunty o różnych właściwościach należy wbudowywać w oddzielnych warstwach o jednakowej grubości na całej szerokości nasypu. Grunty spoiste należy wbudowywać w dolne, a grunty niespoiste w górne warstwy nasypu.

5.4.2. Poszerzenie nasypów

Przy poszerzeniach istniejącego nasypu należy wykonywać w jego skarpie po zdjęciu humusu stopnie, o szerokości 1,0 m. Spadek górnej powierzchni stopni powinien wynosić 4% - \pm 1% w kierunku zgodnym z pochyleniem skarpy.

Wycięcie stopni obowiązuje zawsze przy poszerzaniu istniejącego nasypu.

5.4.3. Wykonywanie nasypów w okresie deszczów

Nie zezwala się na wbudowywanie gruntów przewilgoconych, których stan uniemożliwia osiągnięcie wymaganego wskaźnika zagęszczenia. Wykonywanie nasypów należy przerwać, jeżeli wilgotność gruntu przekracza wartość dopuszczalną, wyznaczoną w pkt. 5.5.3.

Na warstwie gruntu spoistego, uplastycznionego na skutek nadmiernego zawilgocenia, przed jej osuszeniem i powtórным zagęszczeniem nie wolno układać następnej warstwy gruntu.

Osuszenie można przeprowadzić w sposób mechaniczny lub chemiczny, zaakceptowany przez Inżyniera. W okresie deszczowym nie należy pozostawiać nie zagęszczonej warstwy do dnia następnego. Jeżeli warstwa gruntu niezagęszczonego uległa przewilgoceniu a Wykonawca nie jest w stanie osuszyć jej i zagęścić w czasie zaakceptowanym przez Inżyniera, to może on nakazać Wykonawcy usunięcie wadliwej warstwy.

5.4.4. Wykonywanie nasypów w niekorzystnych warunkach atmosferycznych

Nie należy wbudowywać gruntów przewilgoconych ($W > W_{opt.}$), zamrzniętych i przemieszanych ze śniegiem lub lodem. Niedopuszczalne jest wykonywanie nasypów w temperaturze, przy której nie jest możliwe osiągnięcie w nasypie wymaganego wskaźnika zagęszczenia gruntów. W czasie dużych opadów śniegu wykonywanie nasypów powinno być przerwane, a przed wznowieniem prac należy usunąć śnieg z powierzchni nasypu.

5.4.5. Formowanie nasypów

Skarpom nasypu należy nadać pochylenie zgodne z rysunkami z dokładnością podaną w pkt. 5.6.

5.5. Zagęszczenie gruntu

5.5.1. Warunki ogólne zagęszczenia

Każda warstwa gruntu jak najszybciej po jej rozłożeniu, powinna być zagęszczona z zastosowaniem sprzętu odpowiadającego dla danego rodzaju gruntu oraz występujących warunków. Kolejną warstwę gruntu można nakładać po stwierdzeniu uzyskania wymaganych parametrów już ułożonej warstwy. Wykonawca proponuje typ sprzętu do zagęszczania nasypów w rejonie obiektów i uzyska akceptację Inżyniera.

5.5.2. Grubość warstwy

Grubość warstwy zagęszczanego gruntu oraz wybór sprzętu i liczba przejść sprzętu zagęszczającego, powinna być ustalona przez Wykonawcę doświadczalnie przed przystąpieniem do wykonywania nasypów. Poletko doświadczalne dla próbnego zagęszczenia gruntu powinno być wykonane na terenie oczyszczonym z gleby.

5.5.3. Wilgotność zagęszczanego gruntu

Wilgotność gruntu w czasie jego zagęszczania powinna być równa wilgotności optymalnej, oznaczonej na podstawie próby normalnej metodą wg PN-88/B-04481. Odchylenia od wilgotności optymalnej nie powinny przekraczać następujących wartości:

- w gruntach niespoistych $\pm 2\%$,
- w gruntach mało i średniospoistych - $+0\% -2\%$.

Jeżeli wilgotność gruntu przeznaczanego do zagęszczenia jest większa od wilgotności optymalnej o wartość większą od podanych odchyień, to grunt należy przesuszyć w sposób naturalny lub przez zastosowanie dodatku spoiw. Gdy wilgotność gruntu jest mniejsza, to zaleca się jej zwiększenie przez polewanie wodą. Sprawdzenie wilgotności gruntu należy przeprowadzić laboratoryjnie lub w terenie.

5.5.4. Wymagania dotyczące zagęszczenia

W zależności od uziarnienia stosowanych materiałów do wykonywania nasypów, zagęszczenie gruntów określane jest na podstawie:

- wskaźnika zagęszczenia IS,
- modułu odkształcania E2.

albo innej metody zaakceptowanej przez Inżyniera, np. metoda belki Benkelmana.

Wskaźnik zagęszczenia - IS, gruntów w nasypach określony wg normy BN-77/8931-12, powinien na całej szerokości korpusów nasypów spełniać wymagania podane w Tablicy 2. Wymagania odnośnie wartości IS są zgodne z normą „Drogi samochodowe. Roboty ziemne PN-S-02205:1998”.

Tablica 2 Minimalne wartości wskaźnika zagęszczenia gruntu Is, w nasypach

Strefa nasypu	Minimalna wartość IS dla:		
	Autostrady	Innych dróg	
		Ruch ciężki i bardzo ciężki	Ruch mniejszy od ciężkiego
Górna warstwa o grubości 20 cm	1,03	1,00	1,00
Niżej leżące warstwy nasypu do głębokości od powierzchni robót ziemnych: - 2,0 m (autostrada) - 1,2 m (inne drogi)	1,00 ---	--- 1,00	--- 0,97
Warstwy nasypu na głębokości od powierzchni robót ziemnych poniżej: - 2,0 m (autostrady) - 1,2 m (inne drogi)	0,97 ---	--- 0,97	--- 0,95

Dla kontroli zagęszczenia na podstawie porównania pierwotnego i wtórnego modułu odkształcania, określonych zgodnie z normą PN-S-02205, Załącznik B, wymagania są następujące:

dla żwirów, pospółek, i piasków:

- wskaźnik odkształcania $Io \leq 2,2$, przy wymaganej wartości $Is \geq 1,0$
- wskaźnik odkształcania $Io \leq 2,5$, przy wymaganej wartości $Is < 1,0$.

dla gruntów drobnoziarnistych o równomiernym uziarnieniu (pyłów, glin pylastych, glin zwięzłych, iltów)

- wskaźnik odkształcania $Io \leq 2,0$.

- dla gruntów różnoziarnistych (żwirów gliniastych, pospółek gliniastych, piasków gliniastych, glin piaszczystych, glin piaszczystych zwięzłych) - wskaźnik odkształcania $Io \leq 3,0$.

- dla narzutów kamiennych, rumoszy - wskaźnik odkształcenia $l_0 \leq 4,0$.

Moduł wtórny na powierzchni górnej warstwy korpusu robót ziemnych w nasypie $E_2 \geq 80$ MPa.

Jeżeli badania kontrolne wykażą, że zagęszczenie warstwy nie jest wystarczające, to Wykonawca powinien spulchnić warstwę, doprowadzić grunt do wilgotności optymalnej i powtórnie zagęścić. Jeżeli powtórne zagęszczenie nie spowoduje uzyskania wymaganego wskaźnika zagęszczenia, Wykonawca powinien usunąć warstwę i wbudować nowy materiał, o ile Inżynier nie zezwoli na ponowne próby prawidłowego zagęszczenia warstwy.

Na skarpach powierzchniowa warstwa gruntu grubości 20 cm powinna mieć wskaźnik zagęszczenia $IS \geq 0,95$.

5.6. Dokładność wykonywania nasypów

Przy wykonywaniu nasypów obowiązują następujące wymagania:

- docelowa szerokość nasypu nie może różnić się od szerokości wymaganej o więcej niż ± 10 cm a krawędzie korony nie powinny różnić się od poziomu pokazanych na Rysunkach ,
- rzędne robót ziemnych w stosunku do wymaganych nie mogą przekraczać +1 cm i -3 cm,
- pochylenie poprzeczne górnej powierzchni nasypu z tolerancją $\pm 1\%$,
- pochylenia skarp nasypów nie mogą różnić się od wymaganych o więcej niż $\pm 10\%$ ich wartości wyrażonej tangensem kąta,
- wybrzuszenia i wklęsnięcia skarpy nie mogą być większe niż 10 cm przy pomiarze łatą 3 m,
- spadek podłużny powierzchni korpusu ziemnego lub dna rowu, sprawdzony przez pomiar niwelatorem rzędnych wysokościowych, nie może dawać różnic, w stosunku do rzędnych wymaganych, większych niż - 3 cm lub + 1 cm.

6. KONTROLA JAKOŚCI ROBÓT

6.1. Ogólne zasady kontroli jakości robót

Ogólne zasady kontroli jakości robót podano w Specyfikacji DMU.00.00.00 „Wymagania ogólne” pkt.6.

6.2. Kontrola wykonania nasypów

Sprawdzenie wykonania nasypów polega na kontrolowaniu zgodności z wymaganiami określonymi w niniejszej specyfikacji oraz w Dokumentacji Projektowej. W czasie kontroli szczególną uwagę należy zwrócić na:

- a) badania przydatności gruntów do budowy nasypów,
- b) badania prawidłowości wykonania poszczególnych warstw nasypu,
- c) badania zagęszczenia nasypu,
- d) pomiary kształtu nasypu,
- e) zagęszczenie należy kontrolować dla korpusu nasypu - nie mniej niż 3 pomiary co 25 m zagęszczanych warstw nasypu oraz dodatkowo w miejscach wskazanych przez Inżyniera.

6.2.1. Badania przydatności gruntów do budowy nasypów

Badania powinny być przeprowadzone na próbkach pobranych z każdej partii przeznaczonej do wbudowania w korpus ziemny, pochodzącej z nowego źródła, jednak nie rzadziej niż 2 razy na całość robót.

Każde badanie powinno określać:

- skład granulometryczny, wg PN-B-04481,
- zawartość części organicznych, metodą chemiczną przez utlenianie za pomocą dwuchromianu potasu,
- zawartość siarczanów, można określać dowolną metodą zapewniającą uzyskanie wyniku o dokładności nie mniejszej niż $\pm 0,1\%$,
- wilgotność naturalną, wg PN-B-04481,
- wilgotność optymalną i maksymalną gęstość objętościową szkieletu gruntowego, wg PN-B- 04481,
- granicę płynności, wg PN-B-04481,
- kapiłamość bierną, wg PN-B-04493,
- wskaźnik piaskowy gruntu wg BN-64/8931-01,
- wskaźnik filtracji i wg BN-76/895 0-03.

6.2.2. Badania prawidłowości wykonania poszczególnych warstw

Badania polegają na sprawdzeniu:

- a) prawidłowości rozmieszczenia gruntów o różnych właściwościach w nasypie,
- b) odwodnienia każdej warstwy,

- c) grubości każdej warstwy i jej wilgotności przy zagęszczaniu, badania należy prowadzić nie rzadziej niż raz na 500 m ,
- d) nadania spadków warstwom z gruntów spoistych,
- e) przestrzegania ograniczeń dotyczących wbudowania gruntów w okresie deszczów i mrozów.

6.2.3. Badania zagęszczenia nasypu

Sprawdzenie polega na skontrolowaniu zgodności wartości wskaźnika zagęszczenia I_s lub stosunku modułów odkształcenia z wartościami określonymi w ST.

Wyniki kontroli należy wpisywać do dokumentów kontrolnych. Prawidłowość zagęszczenia konkretnej warstwy nasypu lub podłoża pod nasypem powinna być potwierdzona przez Kierownika Projektu w dokumentach stanowiących załącznik do Dziennika Budowy.

6.2.4. Pomiary kształtu nasypu

Pomiary obejmują kontrolę:

- prawidłowości wykonania skarp poprzez skontrolowanie zgodności w wymaganiami dotyczącymi pochyleń i dokładności wykonania skarp,
- szerokości korony korpusu poprzez porównanie szerokości korony korpusu na poziomie wykonywanej warstwy gruntu z szerokością wynikającą z wymiarów geometrycznych korpusu określonych w Dokumentacji Projektowej.

6.3. Dokładność wykonania robót

Dokładność wykonania robót ma być sprawdzana z zastosowaniem sprzętu geodezyjnego. Sprawdzenia należy wykonać w przekrojach oddalonych od siebie nie więcej niż 30 m.

7. **OBMIAR ROBÓT**

Jednostką obmiarową robót związanych z wykonaniem robót ziemnych jest metr sześcienny [m^3] z wszelkimi czynnościami mającymi na celu transport zgodnie z zasadami określonymi w niniejszej ST.

8. **ODBIÓR ROBOT**

Roboty ziemne uznaje się za wykonane zgodnie z Dokumentacją Projektową, jeżeli wszystkie wyniki badań przeprowadzonych przy odbiorach okazały się zgodne z wymogami.

W przypadku niezgodności choć jednego elementu Robót z wymaganiami Roboty ziemne uznaje się za niezgodne z Dokumentacją Projektową i Wykonawca zobowiązany jest do ich poprawy na własny koszt.

Przy odbiorze sprawdza się pochYLENIE na nasypie.

Pomiary w czasie odbioru powinny być przeprowadzone przez Wykonawcę w obecności Kierownika Projektu na zasadach określonych dla Robót zanikających i ulegających zakryciu.

9. **PODSTAWA PŁATNOŚCI**

Cena 1 metra sześciennego [m^3] wykonania nasypów obejmuje:

- wszelkie prace pomiarowe,
- prace przygotowawcze,
- dostarczenie sprzętu,
- przygotowanie podłoża pod nasypy (oczyszczenie, zagęszczenie),
- załadunek i transport materiału z rozbiórki do miejsca wbudowania,
- pozyskanie gruntu z dokopu, jego odspojenie, załadunek na środki transportowe i transport do miejsca wbudowania,
- oczyszczenie, sortowanie i rozdrobienie, załadunek na środki transportowe i transport do miejsca wbudowania gruzu betonowego lub kruszywa z rozbiórek nawierzchni,
- wbudowanie dostarczonego materiału w nasyp,
- zagęszczenie nasypu do wielkości podanej w ST,
- profilowanie korony i skarp nasypu zgodnie z dokumentacją projektową,
- profilowanie skarp dokopu,
- odwodnienie terenu robót ziemnych,
- przeprowadzenie wymaganych pomiarów i badań laboratoryjnych,
- wykonanie, a następnie rozebranie dróg dojazdowych,

- rekultywacje terenu.

10. PRZEPISY ZWIĄZANE

1. PN-S-02205:1998 Drogi samochodowe. Roboty ziemne. Wymagania i badania.
2. PN-88/B-04481 Grunty budowlane. Badania próbek gruntu.
3. BN-77/8931-12 Drogi samochodowe. Oznaczenie wskaźnika zagęszczenia gruntu.
4. BN-64/8931-02 Drogi samochodowe. Oznaczanie modułu odkształcania nawierzchni podatnych i podłoża przez obciążenie płyt.

D-04.05.01 ULEPSZONE PODŁOŻE Z GRUNTU LUB KRUSZYWA STABILIZOWANEGO CEMENTEM LUB WAPNEM

1. WSTĘP

1.1. Przedmiot SST

Przedmiotem niniejszej szczegółowej specyfikacji technicznej (SST) są wymagania ogólne dotyczące wykonania i odbioru robót związanych z wykonywaniem podbudowy z gruntu stabilizowanego cementem lub wapnem

Szczegółowa specyfikacja techniczna (SST) jest stosowana jako dokument przetargowy i kontraktowy przy zleceniu i realizacji robót wymienionych w pkt.1.1.

1.3. Zakres robót objętych SST

Ustalenia zawarte w niniejszej specyfikacji dotyczą zasad prowadzenia robót związanych z wykonaniem podbudowy i ulepszonego podłoża z gruntu lub kruszywa stabilizowanego cementem wg PN-S-96012 [17].

Grunty lub kruszywa stabilizowane cementem mogą być stosowane do wykonania podbudów zasadniczych, pomocniczych i ulepszonego podłoża wg Katalogu typowych konstrukcji nawierzchni podatnych i półsztywnych [29].

1.4. Określenia podstawowe

1.4.1. Podbudowa z gruntu stabilizowanego cementem - jedna lub dwie warstwy zagęszczonej mieszanki cementowo-gruntowej, która po osiągnięciu właściwej wytrzymałości na ściskanie, stanowi fragment nośnej części nawierzchni drogowej.

1.4.2. Mieszanka cementowo-gruntowa - mieszanka gruntu, cementu i wody, a w razie potrzeby również dodatków ulepszających, np. popiołów lotnych lub chlorku wapniowego, dobranych w optymalnych ilościach.

1.4.3. Grunt stabilizowany cementem - mieszanka cementowo-gruntowa zagęszczona i stwardniała w wyniku ukończenia procesu wiązania cementu.

1.4.4. Kruszywo stabilizowane cementem - mieszanka kruszywa naturalnego, cementu i wody, a w razie potrzeby dodatków ulepszających, np. popiołów lotnych lub chlorku wapniowego, dobranych w optymalnych ilościach, zagęszczona i stwardniała w wyniku ukończenia procesu wiązania cementu.

1.4.5. Podłoże gruntowe ulepszone cementem - jedna lub dwie warstwy zagęszczonej mieszanki cementowo-gruntowej, na której układana jest warstwa podbudowy.

1.4.6. Pozostałe określenia są zgodne z obowiązującymi, odpowiednimi polskimi normami i z definicjami podanymi w SST D-M-00.00.00 „Wymagania ogólne” pkt 1.4.

1.5. Ogólne wymagania dotyczące robót

Ogólne wymagania dotyczące robót podano w SST D-M-00.00.00 „Wymagania ogólne” pkt 1.5.

2. materiały

2.1. Ogólne wymagania dotyczące materiałów

Ogólne wymagania dotyczące materiałów, ich pozyskiwania i składowania, podano w SST D-M-00.00.00 „Wymagania ogólne” pkt 2.

2.2. Cement

Należy stosować cement portlandzki klasy 32,5 wg PN-B-19701 [11], portlandzki z dodatkami wg PN-B-19701 [11] lub hutniczy wg PN-B-19701 [11].

Wymagania dla cementu zestawiono w tablicy 1.

Tablica 1. Właściwości mechaniczne i fizyczne cementu wg PN-B-19701 [11]

Lp.	Właściwości	Klasa cementu
		32,5
1	Wytrzymałość na ściskanie (MPa), po 7 dniach, nie mniej niż:	
	- cement portlandzki bez dodatków	16
	- cement hutniczy	16
	- cement portlandzki z dodatkami	16
2	Wytrzymałość na ściskanie (MPa), po 28 dniach, nie mniej niż:	32,5
3	Czas wiązania:	
	- początek wiązania, najwcześniej po upływie, min.	60
	- koniec wiązania, najpóźniej po upływie, h	12
4	Stałość objętości, mm, nie więcej niż	10

Badania cementu należy wykonać zgodnie z PN-B-04300 [1].

Przechowywanie cementu powinno odbywać się zgodnie z BN-88/6731-08 [19].

W przypadku, gdy czas przechowywania cementu będzie dłuższy od trzech miesięcy, można go stosować za zgodą Inżyniera tylko wtedy, gdy badania laboratoryjne wykażą jego przydatność do robót.

2.3. Grunty

Przydatność gruntów przeznaczonych do stabilizacji cementem należy ocenić na podstawie wyników badań laboratoryjnych, wykonanych według metod podanych w PN-S-96012 [17].

Do wykonania podbudów i ulepszonych podłoża z gruntów stabilizowanych cementem należy stosować grunty spełniające wymagania podane w tablicy 2.

Grunt można uznać za przydatny do stabilizacji cementem wtedy, gdy wyniki badań laboratoryjnych wykażą, że wytrzymałość na ściskanie i mrozoodporność próbek gruntu stabilizowanego są zgodne z wymaganiami określonymi w p. 2.7 tablica 4.

Tablica 2. Wymagania dla gruntów przeznaczonych do stabilizacji cementem wg PN-S-96012 [17]

Lp.	Właściwości	Wymagania	Badania według
1	Uziarnienie a) ziarn przechodzących przez sito # 40 mm, % (m/m), nie mniej niż: b) ziarn przechodzących przez sito # 20 mm, % (m/m), powyżej c) ziarn przechodzących przez sito # 4 mm, % (m/m), powyżej d) cząstek mniejszych od 0,002 mm, % (m/m), poniżej	100 85 50 20	PN-B-04481 [2]
2	Granica płynności, % (m/m), nie więcej niż:	40	PN-B-04481 [2]
3	Wskaźnik plastyczności, % (m/m), nie więcej niż:	15	PN-B-04481 [2]
4	Odczyn pH	od 5 do 8	PN-B-04481 [2]
5	Zawartość części organicznych, % (m/m), nie więcej niż:	2	PN-B-04481 [2]
6	Zawartość siarczanów, w przeliczeniu na SO ₃ , % (m/m), nie więcej niż:	1	PN-B-06714-28 [6]

Grunty nie spełniające wymagań określonych w tablicy 2, mogą być poddane stabilizacji po uprzednim ulepszeniu chlorkiem wapniowym, wapnem, popiołami lotnymi.

Grunty o granicy płynności od 40 do 60 % i wskaźniku plastyczności od 15 do 30 % mogą być stabilizowane cementem dla podbudów pomocniczych i ulepszonych podłoża pod warunkiem użycia specjalnych maszyn, umożliwiających ich rozdrobnienie i przemieszanie z cementem.

Dodatkowe kryteria oceny przydatności gruntu do stabilizacji cementem; zaleca się użycie gruntów o:

- wskaźniku piaskowym od 20 do 50, wg BN-64/8931-01 [20],
- zawartości ziarn pozostających na sicie # 2 mm - co najmniej 30%,
- zawartości ziarn przechodzących przez sito 0,075 mm - nie więcej niż 15%.

Decydującym sprawdzianem przydatności gruntu do stabilizacji cementem są wyniki wytrzymałości na ściskanie próbek gruntu stabilizowanego cementem.

2.4. Kruszywa

Do stabilizacji cementem można stosować piaski, mieszanki i żwiry albo mieszanek tych kruszyw, spełniające wymagania podane w tablicy 3.

Kruszywo można uznać za przydatne do stabilizacji cementem wtedy, gdy wyniki badań laboratoryjnych wykażą, że wytrzymałość na ściskanie i mrozoodporność próbek kruszywa stabilizowanego będą zgodne z wymaganiami określonymi w p. 2.7 tablica 4.

Tablica 3. Wymagania dla kruszyw przeznaczonych do stabilizacji cementem

Lp.	Właściwości	Wymagania	Badania według
1	Uziarnienie a) ziarn pozostających na sicie # 2 mm, %, nie mniej niż: b) ziarn przechodzących przez sito 0,075 mm, %	30	PN-B-06714-15 [4]

	nie więcej niż:	15	
2	Zawartość części organicznych, barwa cieczy nad kruszywem nie ciemniejsza niż:	wzorcowa	PN-B-06714-26 [5]
3	Zawartość zanieczyszczeń obcych, %, nie więcej niż:	0,5	PN-B-06714-12 [3]
4	Zawartość siarczanów, w przeliczeniu na SO ₃ , %, poniżej:	1	PN-B-06714-28 [6]

Jeżeli kruszywo przeznaczone do wykonania warstwy nie jest wbudowane bezpośrednio po dostarczeniu na budowę i zachodzi potrzeba jego okresowego składowania na terenie budowy, to powinno być ono składowane w przyrmach, na utwardzonym i dobrze odwodnionym placu, w warunkach zabezpieczających przed zanieczyszczeniem i przed wymieszaniem różnych rodzajów kruszyw.

2.5. Woda

Woda stosowana do stabilizacji gruntu lub kruszywa cementem i ewentualnie do pielęgnacji wykonanej warstwy powinna odpowiadać wymaganiom PN-B-32250 [13]. Bez badań laboratoryjnych można stosować wodociągową wodę pitną. Gdy woda pochodzi z wątpliwych źródeł nie może być użyta do momentu jej przebadania, zgodnie z wyżej podaną normą lub do momentu porównania wyników wytrzymałości na ściskanie próbek gruntowo-cementowych wykonanych z wodą wątpliwą i z wodą wodociągową. Brak różnic potwierdza przydatność wody do stabilizacji gruntu lub kruszywa cementem.

2.6. Dodatki ulepszające

Przy stabilizacji gruntów cementem, w przypadkach uzasadnionych, stosuje się następujące dodatki ulepszające:

- wapno wg PN-B-30020 [12],
- popioły lotne wg PN-S-96035 [18],
- chlorek wapniowy wg PN-C-84127 [15].

Za zgodą Inżyniera mogą być stosowane inne dodatki o sprawdzonym działaniu, posiadające aprobatę techniczną wydaną przez uprawnioną jednostkę.

2.7. Grunt lub kruszywo stabilizowane cementem

W zależności od rodzaju warstwy w konstrukcji nawierzchni drogowej, wytrzymałość gruntu lub kruszywa stabilizowanego cementem wg PN-S-96012 [17], powinna spełniać wymagania określone w tablicy 4.

Tablica 4. Wymagania dla gruntów lub kruszyw stabilizowanych cementem dla poszczególnych warstw podbudowy i ulepszanego podłoża

Lp.	Rodzaj warstwy w konstrukcji nawierzchni drogowej	Wytrzymałość na ściskanie próbek nasyconych wodą (MPa)		Wskaźnik mrozoodporności
		po 7 dniach	po 28 dniach	
1	Podbudowa zasadnicza dla KR1 lub podbudowa pomocnicza dla KR2 do KR6	od 1,6 do 2,2	od 2,5 do 5,0	0,7
2	Górna część warstwy ulepszanego podłoża gruntowego o grubości co najmniej 10 cm dla KR5 i KR6 lub górna część warstwy ulepszenia słabego podłoża z gruntów wątpliwych oraz wysadzinowych	od 1,0 do 1,6	od 1,5 do 2,5	0,6
3	Dolna część warstwy ulepszanego podłoża gruntowego w przypadku posadowienia konstrukcji nawierzchni na podłożu z gruntów wątpliwych i wysadzinowych	-	od 0,5 do 1,5	0,6

3. sprzęt

3.1. Ogólne wymagania dotyczące sprzętu

Ogólne wymagania dotyczące sprzętu podano w SST D-M-00.00.00 „Wymagania ogólne” pkt 3.

3.2. Sprzęt do wykonania robót

Wykonawca przystępujący do wykonania podbudowy lub ulepszanego podłoża stabilizowanego spoiwami

powinien wykazać się możliwością korzystania z następującego sprzętu:

- a) w przypadku wytwarzania mieszanek kruszywowo-spoiwowych w mieszarkach:
 - mieszarek stacjonarnych,
 - układarek lub równiarek do rozkładania mieszanki,
 - walców ogumionych i stalowych wibracyjnych lub statycznych do zagęszczania,
 - zagęszczarek płytowych, ubijaków mechanicznych lub małych walców wibracyjnych do zagęszczania w miejscach trudnodostępnych,
- b) w przypadku wytwarzania mieszanek gruntowo-spoiwowych na miejscu:
 - mieszarek jedno lub wielowirnikowych do wymieszania gruntu ze spoiwami,
 - spycharek, równiarek lub sprzętu rolniczego (pługi, brony, kultywatory) do spulchniania gruntu,
 - ciężkich szablonów do wyprofilowania warstwy,
 - rozsypywarek wyposażonych w osłony przeciwpylne i szczeliny o regulowanej szerokości do rozsypywania spoiw,
 - przewoźnych zbiorników na wodę, wyposażonych w urządzenia do równomiernego i kontrolowanego dozowania wody,
 - walców ogumionych i stalowych wibracyjnych lub statycznych do zagęszczania,
 - zagęszczarek płytowych, ubijaków mechanicznych lub małych walców wibracyjnych do zagęszczania w miejscach trudnodostępnych.

4. transport

4.1. Ogólne wymagania dotyczące transportu

Ogólne wymagania dotyczące transportu podano w SST D-M-00.00.00 „Wymagania ogólne” pkt 4.

4.2. Transport materiałów

Transport cementu powinien odbywać się zgodnie z BN-88/6731-08 [19].

Transport wapna powinien odbywać się zgodnie z PN-B-30020 [12].

Transport popiołów lotnych powinien odbywać się zgodnie z PN-S-96035 [18].

Żużel wielkopiecowy granulowany można przewozić dowolnymi środkami transportu w sposób zabezpieczony przed zanieczyszczeniem i zawilgoceniem.

Mieszankę kruszywowo-spoiwową można przewozić dowolnymi środkami transportu, w sposób zabezpieczony przed zanieczyszczeniem, rozsegregowaniem i wysuszeniem lub nadmiernym zawilgoceniem

5. wykonanie robót

5.1. Ogólne zasady wykonania robót

Ogólne zasady wykonania robót podano w SST D-M-00.00.00 „Wymagania ogólne” pkt 5.

5.2. Warunki przystąpienia do robót

Podbudowa z gruntu lub kruszywa stabilizowanego cementem nie może być wykonywana wtedy, gdy podłoże jest zamrożone i podczas opadów deszczu. Nie należy rozpoczynać stabilizacji gruntu lub kruszywa cementem, jeżeli prognozy meteorologiczne wskazują na możliwy spadek temperatury poniżej 5°C w czasie najbliższych 7 dni.

5.3. Przygotowanie podłoża

Podłoże gruntowe powinno być przygotowane zgodnie z wymaganiami określonymi w SST D-04.01.01 „Koryto wraz z profilowaniem i zagęszczeniem podłoża”

Paliki lub szpilki do prawidłowego ukształtowania podbudowy i ulepszonych podłoża powinny być wcześniej przygotowane.

Paliki lub szpilki powinny być ustawione w osi drogi i w rzędach równoległych do osi drogi, lub w inny sposób zaakceptowany przez Inżyniera.

Rozmieszczenie palików lub szpilek powinno umożliwiać naciągnięcie sznurków lub linek do wytyczenia robót w odstępach nie większych niż co 10 m.

Jeżeli warstwa mieszanki gruntu lub kruszywa ze spoiwami hydraulicznymi ma być układana w prowadnicach, to po wytyczeniu podbudowy należy ustawić na podłożu prowadnice w taki sposób, aby wyznaczały one ściśle linie krawędzi układanej warstwy według dokumentacji projektowej. Wysokość prowadnic powinna odpowiadać grubości warstwy mieszanki gruntu lub kruszywa ze spoiwami hydraulicznymi, w stanie niezagęszczonym. Prowadnice powinny być ustawione stabilnie, w sposób wykluczający ich przesuwanie się pod wpływem oddziaływania maszyn użytych do wykonania warstwy.

5.4. Skład mieszanki cementowo-gruntowej i cementowo-kruszywowej

Zawartość cementu w mieszance nie może przekraczać wartości podanych w tablicy 5. Zaleca się taki dobór mieszanki, aby spełnić wymagania wytrzymałościowe określone w p. 2.7 tablica 4, przy jak najmniejszej zawartości cementu.

Tablica 5. Maksymalna zawartość cementu w mieszance cementowo-gruntowej lub w mieszance kruszywa stabilizowanego cementem dla poszczególnych warstw podbudowy i ulepszonych podłoża

Lp.	Kategoria ruchu	Maksymalna zawartość cementu, % w stosunku do masy suchego gruntu lub kruszywa		
		podbudowa zasadnicza	podbudowa pomocnicza	ulepszone podłoże
1	KR 2 do KR 6	-	6	8
2	KR 1	8	10	10

Zawartość wody w mieszance powinna odpowiadać wilgotności optymalnej, określonej według normalnej próby Proctora, zgodnie z PN-B-04481 [2], z tolerancją +10%, -20% jej wartości.

Zaprojektowany skład mieszanki powinien zapewniać otrzymanie w czasie budowy właściwości gruntu lub kruszywa stabilizowanego cementem zgodnych z wymaganiami określonymi w tablicy 4.

5.5. Stabilizacja metodą mieszania na miejscu

Do stabilizacji gruntu metodą mieszania na miejscu można użyć specjalistycznych mieszarek wieloprześciowych lub jednoprześciowych albo maszyn rolniczych.

Grunt przewidziany do stabilizacji powinien być spulchniony i rozdrobniony.

Po spulchnieniu gruntu należy sprawdzić jego wilgotność i w razie potrzeby ją zwiększyć w celu ułatwienia rozdrobnienia. Woda powinna być dozowana przy użyciu beczkowsów zapewniających równomierne i kontrolowane dozowanie. Wraz z wodą można dodawać do gruntu dodatki ulepszające rozpuszczalne w wodzie, np. chlorek wapniowy.

Jeżeli wilgotność naturalna gruntu jest większa od wilgotności optymalnej o więcej niż 10% jej wartości, grunt powinien być osuszony przez mieszanie i napowietrzanie w czasie suchej pogody.

Po spulchnieniu i rozdrobnieniu gruntu należy dodać i przemieszać z gruntem dodatki ulepszające, np. wapno lub popioły lotne, w ilości określonej w receptce laboratoryjnej, o ile ich użycie jest przewidziane w tejże receptce.

Cement należy dodawać do rozdrobnionego i ewentualnie ulepszanego gruntu w ilości ustalonej w receptce laboratoryjnej. Cement i dodatki ulepszające powinny być dodawane przy użyciu rozsypywarek cementu lub w inny sposób zaakceptowany przez Inżyniera.

Grunt powinien być wymieszany z cementem w sposób zapewniający jednorodność na określonej głębokości, gwarantującą uzyskanie projektowanej grubości warstwy po zagęszczeniu. W przypadku wykonywania stabilizacji w prowadnicach, szczególną uwagę należy zwrócić na jednorodność wymieszania gruntu w obrębie skrajnych pasów o szerokości od 30 do 40 cm, przyległych do prowadnic.

Po wymieszaniu gruntu z cementem należy sprawdzić wilgotność mieszanki. Jeżeli jej wilgotność jest mniejsza od optymalnej o więcej niż 20%, należy dodać odpowiednią ilość wody i mieszankę ponownie dokładnie wymieszać. Wilgotność mieszanki przed zagęszczeniem nie może różnić się od wilgotności optymalnej o więcej niż +10%, -20% jej wartości.

Czas od momentu rozłożenia cementu na gruncie do momentu zakończenia mieszania nie powinien być dłuższy od 2 godzin.

Po zakończeniu mieszania należy powierzchnię warstwy wyrównać i wyprofilować do wymaganych w dokumentacji projektowej rzędnych oraz spadków poprzecznych i podłużnych. Do tego celu należy użyć równiarek i wykorzystać prowadnice podłużne, układane każdorazowo na odcinku roboczym. Od użycia prowadnic można odstąpić przy zastosowaniu specjalistycznych mieszarek i technologii gwarantującej odpowiednią równość warstwy, po uzyskaniu zgody Inżyniera. Po wyprofilowaniu należy natychmiast przystąpić do zagęszczania warstwy. Zagęszczenie należy przeprowadzić w sposób określony w p. 5.8.

5.6. Stabilizacja metodą mieszania w mieszarkach stacjonarnych

Składniki mieszanki i w razie potrzeby dodatki ulepszające, powinny być dozowane w ilości określonej w receptce laboratoryjnej. Mieszarka stacjonarna powinna być wyposażona w urządzenia do wagowego dozowania kruszywa lub gruntu i cementu oraz objętościowego dozowania wody.

Czas mieszania w mieszarkach cyklicznych nie powinien być krótszy od 1 minuty, o ile krótszy czas mieszania nie zostanie dozwolony przez Inżyniera po wstępnych próbach. W mieszarkach typu ciągłego prędkość podawania materiałów powinna być ustalona i na bieżąco kontrolowana w taki sposób, aby zapewnić jednorodność mieszanki.

Wilgotność mieszanki powinna odpowiadać wilgotności optymalnej z tolerancją +10% i -20% jej wartości.

Przed ułożeniem mieszanki należy ustawić prowadnice i podłoże zwilżyć wodą.

Mieszanka dowieziona z wytwórni powinna być układana przy pomocy układarek lub równiarek. Grubość układania mieszanki powinna być taka, aby zapewnić uzyskanie wymaganej grubości warstwy po zagęszczeniu.

Przed zagęszczeniem warstwa powinna być wyprofilowana do wymaganych rzędnych, spadków podłużnych i poprzecznych. Przy użyciu równiarek do rozkładania mieszanki należy wykorzystać prowadnice, w celu uzyskania odpowiedniej równości profilu warstwy. Od użycia prowadnic można odstąpić przy zastosowaniu technologii gwarantującej odpowiednią równość warstwy, po uzyskaniu zgody Inżyniera. Po wyprofilowaniu należy natychmiast przystąpić do zagęszczania warstwy.

5.7. Grubość warstwy

Orientacyjna grubość poszczególnych warstw podbudowy z gruntu lub kruszywa stabilizowanego cementem nie powinna przekraczać:

- 15 cm - przy mieszaniu na miejscu sprzętem rolniczym,
- 30 cm - przy mieszaniu na miejscu sprzętem specjalistycznym,
- 22 cm - przy mieszaniu w mieszarce stacjonarnej.

Jeżeli projektowana grubość warstwy podbudowy jest większa od maksymalnej, to stabilizację należy wykonywać w dwóch warstwach.

Jeżeli stabilizacja będzie wykonywana w dwóch lub więcej warstwach, to tylko najniżej położona warstwa może być wykonana przy zastosowaniu technologii mieszania na miejscu. Wszystkie warstwy leżące wyżej powinny być wykonywane według metody mieszania w mieszarkach stacjonarnych.

Warstwy podbudowy zasadniczej powinny być wykonywane według technologii mieszania w mieszarkach stacjonarnych.

5.8. Zagęszczanie

Zagęszczanie warstwy gruntu lub kruszywa stabilizowanego cementem należy prowadzić przy użyciu walców gładkich, wibracyjnych lub ogumionych, w zestawie wskazanym w SST.

Zagęszczanie podbudowy oraz ulepszonego podłoża o przekroju daszkowym powinno rozpocząć się od krawędzi i przesuwać pasami podłużnymi, częściowo nakładającymi się w stronę osi jezdni. Zagęszczenie warstwy o jednostronnym spadku poprzecznym powinno rozpocząć się od niżej położonej krawędzi i przesuwać pasami podłużnymi, częściowo nakładającymi się, w stronę wyżej położonej krawędzi. Pojawiające się w czasie zagęszczania zaniżenia, ubytki, rozwarstwienia i podobne wady, muszą być natychmiast naprawiane przez wymianę mieszanki na pełną głębokość, wyrównanie i ponowne zagęszczenie. Powierzchnia zagęszczonej warstwy powinna mieć prawidłowy przekrój poprzeczny i jednolity wygląd.

W przypadku technologii mieszania w mieszarkach stacjonarnych operacje zagęszczania i obróbki powierzchniowej muszą być zakończone przed upływem dwóch godzin od chwili dodania wody do mieszanki.

W przypadku technologii mieszania na miejscu, operacje zagęszczania i obróbki powierzchniowej muszą być zakończone nie później niż w ciągu 5 godzin, licząc od momentu rozpoczęcia mieszania gruntu z cementem.

Zagęszczanie należy kontynuować do osiągnięcia wskaźnika zagęszczenia mieszanki określonego wg BN-77/8931-12 [25] nie mniejszego od podanego w PN-S-96012 [17] i SST.

Specjalną uwagę należy poświęcić zagęszczeniu mieszanki w sąsiedztwie spoin roboczych podłużnych i poprzecznych oraz wszelkich urządzeń obcych.

Wszelkie miejsca luźne, rozsegregowane, spękane podczas zagęszczania lub w inny sposób wadliwe, muszą być naprawione przez zerwanie warstwy na pełną grubość, wbudowanie nowej mieszanki o odpowiednim składzie i ponowne zagęszczenie. Roboty te są wykonywane na koszt Wykonawcy.

5.9. Spoiny robocze

W miarę możliwości należy unikać podłużnych spoin roboczych, poprzez wykonanie warstwy na całej szerokości.

Jeśli jest to niemożliwe, przy warstwie wykonywanej w prowadnicach, przed wykonaniem kolejnego pasa należy pionową krawędź wykonanego pasa zwilżyć wodą. Przy warstwie wykonanej bez prowadnic w ułożonej i zagęszczonej mieszance, należy niezwłocznie obciąć pionową krawędź. Po zwilżeniu jej wodą należy wbudować kolejny pas. W podobny sposób należy wykonać poprzeczną spoinę roboczą na połączeniu działek roboczych. Od obcięcia pionowej krawędzi w wykonanej mieszance można odstąpić wtedy, gdy czas pomiędzy zakończeniem zagęszczania jednego pasa, a rozpoczęciem wbudowania sąsiedniego pasa, nie przekracza 60 minut.

Jeżeli w niżej położonej warstwie występują spoiny robocze, to spoiny w warstwie leżącej wyżej powinny być względem nich przesunięte o co najmniej 30 cm dla spoiny podłużnej i 1 m dla spoiny poprzecznej.

5.10. Pielęgnacja warstwy z gruntu lub kruszywa stabilizowanego cementem

Pielęgnacja powinna być przeprowadzona według jednego z następujących sposobów:

- a) skropienie warstwy emulsją asfaltową, albo asfaltem D200 lub D300 w ilości od 0,5 do 1,0 kg/m²,
- b) skropienie specjalnymi preparatami powłokotwórczymi posiadającymi aprobatę techniczną wydaną przez uprawnioną jednostkę, po uprzednim zaakceptowaniu ich użycia przez Inżyniera,
- c) utrzymanie w stanie wilgotnym poprzez kilkakrotne skrapianie wodą w ciągu dnia, w czasie co najmniej 7 dni,
- d) przykrycie na okres 7 dni nieprzepuszczalną folią z tworzywa sztucznego, ułożoną na zakład o szerokości co najmniej 30 cm i zabezpieczoną przed zerwaniem z powierzchni warstwy przez wiatr,
- e) przykrycie warstwą piasku lub grubej włókniny technicznej i utrzymywanie jej w stanie wilgotnym w czasie co najmniej 7 dni.

Inne sposoby pielęgnacji, zaproponowane przez Wykonawcę i inne materiały przeznaczone do pielęgnacji mogą być zastosowane po uzyskaniu akceptacji Inżyniera.

Nie należy dopuszczać żadnego ruchu pojazdów i maszyn po podbudowie w okresie 7 dni po wykonaniu. Po tym czasie ewentualny ruch technologiczny może odbywać się wyłącznie za zgodą Inżyniera.

5.11. Odcinek próbny

Jeżeli w SST przewidziano konieczność wykonania odcinka próbnego, to co najmniej na 3 dni przed rozpoczęciem robót, Wykonawca powinien wykonać odcinek próbny w celu:

- stwierdzenia czy sprzęt budowlany do spulchnienia, mieszania, rozkładania i zagęszczania jest właściwy,
- określenia grubości warstwy materiału w stanie luźnym, koniecznej do uzyskania wymaganej grubości warstwy po zagęszczeniu,
- określenia potrzebnej liczby przejść walców do uzyskania wymaganego wskaźnika zagęszczenia warstwy.

Na odcinku próbnym Wykonawca powinien użyć materiałów oraz sprzętu takich, jakie będą stosowane do wykonywania podbudowy lub ulepszonego podłoża.

Powierzchnia odcinka próbnego powinna wynosić od 400 do 800 m².

Odcinek próbny powinien być zlokalizowany w miejscu wskazanym przez Inżyniera.

Wykonawca może przystąpić do wykonywania podbudowy lub ulepszonego podłoża po zaakceptowaniu odcinka próbnego przez Inżyniera.

5.12. Utrzymanie podbudowy i ulepszonego podłoża

Podbudowa i ulepszone podłoże po wykonaniu, a przed ułożeniem następnej warstwy, powinny być utrzymywane w dobrym stanie. Jeżeli Wykonawca będzie wykorzystywał, za zgodą Inżyniera, gotową podbudowę lub ulepszone podłoże do ruchu budowlanego, to jest obowiązany naprawić wszelkie uszkodzenia podbudowy, spowodowane przez ten ruch. Koszt napraw wynikłych z niewłaściwego utrzymania podbudowy lub ulepszonego podłoża obciąża Wykonawcę robót.

Wykonawca jest zobowiązany do przeprowadzenia bieżących napraw podbudowy lub ulepszonego podłoża uszkodzonych wskutek oddziaływania czynników atmosferycznych, takich jak opady deszczu i śniegu oraz mróz.

Wykonawca jest zobowiązany wstrzymać ruch budowlany po okresie intensywnych opadów deszczu, jeżeli wystąpi możliwość uszkodzenia podbudowy lub ulepszonego podłoża.

Warstwa stabilizowana spoiwami hydraulicznymi powinna być przykryta przed zimą warstwą nawierzchni lub zabezpieczona przed niszczącym działaniem czynników atmosferycznych w inny sposób zaakceptowany przez Inżyniera.

6. KONTROLA JAKOŚCI ROBÓT

6.1. Ogólne zasady kontroli jakości robót

Ogólne zasady kontroli jakości robót podano w SST D-M-00.00.00 „Wymagania ogólne” pkt 6.

6.2. Badania przed przystąpieniem do robót

Przed przystąpieniem do robót Wykonawca powinien wykonać badania spoiw, kruszyw i gruntów przeznaczonych do wykonania robót i przedstawić wyniki tych badań Inżynierowi w celu akceptacji.

6.3. Badania w czasie robót

6.3.1. Częstotliwość oraz zakres badań i pomiarów

Częstotliwość oraz zakres badań i pomiarów w czasie wykonywania podbudowy lub ulepszonego podłoża stabilizowanych spoiwami podano w tablicy 1.

Tablica 1. Częstotliwość badań i pomiarów

Lp.	Wyszczególnienie badań	Częstotliwość badań	
		Minimalna liczba badań na dziennej działce roboczej	Maksymalna powierzchnia podbudowy lub ulepszonego podłoża przypadająca na jedno badanie
1	Uziarnienie mieszanki gruntu lub kruszywa	2	600 m ²
2	Wilgotność mieszanki gruntu lub kruszywa ze spoiwem		
3	Rozdrobnienie gruntu ¹⁾		
4	Jednorodność i głębokość wymieszania ²⁾		
5	Zagęszczenie warstwy		
6	Grubość podbudowy lub ulepszonego podłoża	3	400 m ²
7	Wytrzymałość na ściskanie	6 próbek	400 m ²
	– 7 i 28-dniowa przy stabilizacji cementem i wapnem		
	– 14 i 42-dniowa przy stabilizacji popiołami lotnymi		
	– 90-dniowa przy stabilizacji żużlem granulowa-		

	nym	3 próbki
8	Mrozoodporność ³⁾	przy projektowaniu i w przypadkach wątpliwych
9	Badanie spoiwa:	przy projektowaniu składu mieszanki i przy każdej zmianie
10	- cementu,	
11	- wapna,	
12	- popiołów lotnych, - żużla granulowanego	
13	Badanie wody	dla każdego wątpliwego źródła
14	Badanie właściwości gruntu lub kruszywa	dla każdej partii i przy każdej zmianie rodzaju gruntu lub kruszywa
15	Wskaźnik nośności CBR ⁴⁾	w przypadkach wątpliwych i na zlecenie Inżyniera

- 1) Badanie wykonuje się dla gruntów spoistych
- 2) Badanie wykonuje się przy stabilizacji gruntu metodą mieszania na miejscu
- 3) Badanie wykonuje się przy stabilizacji gruntu lub kruszyw cementem, wapnem i popiołami lotnymi
- 4) Badanie wykonuje się przy stabilizacji gruntu wapnem.

6.3.2. Uziarnienie gruntu lub kruszywa

Próbki do badań należy pobierać z mieszarek lub z podłoża przed podaniem spoiwa. Uziarnienie kruszywa lub gruntu powinno być zgodne z wymaganiami podanymi w SST dotyczących poszczególnych rodzajów podbudów i ulepszonych podłoża.

6.3.3. Wilgotność mieszanki gruntu lub kruszywa ze spoiwami

Wilgotność mieszanki powinna być równa wilgotności optymalnej, określonej w projekcie składu tej mieszanki, z tolerancją +10% -20% jej wartości.

6.3.4. Rozdrobnienie gruntu

Grunt powinien być spulchniony i rozdrobniony tak, aby wskaźnik rozdrobnienia był co najmniej równy 80% (przez sito o średnicy 4 mm powinno przejść 80% gruntu).

6.3.5. Jednorodność i głębokość wymieszania

Jednorodność wymieszania gruntu ze spoiwem polega na ocenie wizualnej jednolitego zabarwienia mieszanki.

Głębokość wymieszania mierzy się w odległości min. 0,5 m od krawędzi podbudowy czy ulepszonych podłoża. Głębokość wymieszania powinna być taka, aby grubość warstwy po zagęszczeniu była równa projektowanej.

6.3.6. Zagęszczenie warstwy

Mieszanka powinna być zagęszczana do osiągnięcia wskaźnika zagęszczenia nie mniejszego od 1,00 oznaczonego zgodnie z BN-77/8931-12 [25].

6.3.7. Grubość podbudowy lub ulepszonych podłoża

Grubość warstwy należy mierzyć bezpośrednio po jej zagęszczeniu w odległości co najmniej 0,5 m od krawędzi. Grubość warstwy nie może różnić się od projektowanej o więcej niż ± 1 cm.

6.3.8. Wytrzymałość na ściskanie

Wytrzymałość na ściskanie określa się na próbkach walcowych o średnicy i wysokości 8 cm. Próbki do badań należy pobierać z miejsc wybranych losowo, w warstwie rozłożonej przed jej zagęszczeniem. Próbki w ilości 6 sztuk należy formować i przechowywać zgodnie z normami dotyczącymi poszczególnych rodzajów stabilizacji spoiwami. Trzy próbki należy badać po 7 lub 14 dniach oraz po 28 lub 42 dniach przechowywania, a w przypadku stabilizacji żużlem granulowanym po 90 dniach przechowywania. Wyniki wytrzymałości na ściskanie powinny być zgodne z wymaganiami podanymi w SST dotyczących poszczególnych rodzajów podbudów i ulepszonych podłoża.

6.3.9. Mrozoodporność

Wskaźnik mrozoodporności określany przez spadek wytrzymałości na ściskanie próbek poddawanych cykлом zamrażania i odmrażania powinien być zgodny z wymaganiami podanymi w OST dotyczących poszczególnych rodzajów podbudów i ulepszonych podłoża.

6.3.10. Badanie spoiwa

Dla każdej dostawy cementu, wapna, popiołów lotnych, żużla granulowanego, Wykonawca powinien określić właściwości podane w SST dotyczących poszczególnych rodzajów podbudów i ulepszonych podłoża.

6.3.11. Badanie wody

W przypadkach wątpliwych należy przeprowadzić badania wody wg PN-B-32250 [13].

6.3.12. Badanie właściwości gruntu lub kruszywa

Właściwości gruntu lub kruszywa należy badać przy każdej zmianie rodzaju gruntu lub kruszywa. Właściwości powinny być zgodne z wymaganiami podanymi w SST dotyczących poszczególnych rodzajów podbudów i ulepszonego podłoża.

6.3.13. Wskaźnik nośności CBR

Wskaźnik nośności CBR określa się wg normy BN-70/8931-05 [13] dla próbek gruntu stabilizowanego wapnem, pielęgnowanych zgodnie z wymaganiami PN-S-96011 [16].

6.4. Wymagania dotyczące cech geometrycznych podbudowy i ulepszonego podłoża

6.4.1. Częstotliwość oraz zakres badań i pomiarów

Częstotliwość oraz zakres badań i pomiarów dotyczących cech geometrycznych podaje tablica 2.

Tablica 2. Częstotliwość oraz zakres badań i pomiarów wykonanej podbudowy lub ulepszonego podłoża stabilizowanych spoiwami

Lp.	Wyszczególnienie badań i pomiarów	Minimalna częstotliwość badań i pomiarów
1	Szerokość	10 razy na 1 km
2	Równość podłużna	w sposób ciągły planografem albo co 20 m łata na każdym pasie ruchu
3	Równość poprzeczna	10 razy na 1 km
4	Spadki poprzeczne ^{*)}	10 razy na 1 km
5	Rzędne wysokościowe	co 100 m
6	Ukształtowanie osi w planie ^{*)}	
7	Grubość podbudowy i ulepszonego podłoża	w 3 punktach, lecz nie rzadziej niż raz na 2000 m ²

*) Dodatkowe pomiary spadków poprzecznych i ukształtowania osi w planie należy wykonać w punktach głównych łuków poziomych.

6.4.2. Szerokość podbudowy i ulepszonego podłoża

Szerokość podbudowy i ulepszonego podłoża nie może różnić się od szerokości projektowanej o więcej niż +10 cm, -5 cm.

Na jezdniach bez krawężników szerokość podbudowy powinna być większa od szerokości warstwy wyżej leżącej o co najmniej 25 cm lub o wartość wskazaną w dokumentacji projektowej.

6.4.3. Równość podbudowy i ulepszonego podłoża

Nierówności podłużne podbudowy i ulepszonego podłoża należy mierzyć 4-metrową łata lub planografem, zgodnie z normą BN-68/8931-04 [22].

Nierówności poprzeczne podbudowy i ulepszonego podłoża należy mierzyć 4-metrową łata.

Nierówności nie powinny przekraczać:

- 12 mm dla podbudowy zasadniczej,
- 15 mm dla podbudowy pomocniczej i ulepszonego podłoża.

6.4.4. Spadki poprzeczne podbudowy i ulepszonego podłoża

Spadki poprzeczne podbudowy i ulepszonego podłoża powinny być zgodne z dokumentacją projektową z tolerancją $\pm 0,5\%$.

6.4.5. Rzędne wysokościowe podbudowy i ulepszonego podłoża

Różnice pomiędzy rzędnymi wykonanej podbudowy i ulepszonego podłoża a rzędnymi projektowanymi nie powinny przekraczać + 1 cm, -2 cm.

6.4.6. Ukształtowanie osi podbudowy i ulepszonego podłoża

Oś podbudowy i ulepszonego podłoża w planie nie może być przesunięta w stosunku do osi projektowanej o

więcej niż ± 5 cm.

6.4.7. Grubość podbudowy i ulepszanego podłoża

Grubość podbudowy i ulepszanego podłoża nie może różnić się od grubości projektowanej o więcej niż:

- dla podbudowy zasadniczej $\pm 10\%$,
- dla podbudowy pomocniczej i ulepszanego podłoża $+10\%$, -15% .

6.5. Zasady postępowania z wadliwie wykonanymi odcinkami podbudowy i ulepszanego podłoża

6.5.1. Niewłaściwe cechy geometryczne podbudowy i ulepszanego podłoża

Jeżeli po wykonaniu badań na stwardniałej podbudowie lub ulepszonym podłożu stwierdzi się, że odchylenia cech geometrycznych przekraczają wielkości określone w p. 6.4, to warstwa zostanie zerwana na całą grubość i ponownie wykonana na koszt Wykonawcy. Dopuszcza się inny rodzaj naprawy wykonany na koszt Wykonawcy, o ile zostanie on zaakceptowany przez Inżyniera.

Jeżeli szerokość podbudowy lub ulepszanego podłoża jest mniejsza od szerokości projektowanej o więcej niż 5 cm i nie zapewnia podparcia warstwom wyżej leżącym, to Wykonawca powinien poszerzyć podbudowę lub ulepszone podłoże przez zerwanie warstwy na pełną grubość do połowy szerokości pasa ruchu i wbudowanie nowej mieszanki.

Nie dopuszcza się mieszania składników mieszanki na miejscu. Roboty te Wykonawca wykona na własny koszt.

6.5.2. Niewłaściwa grubość podbudowy i ulepszanego podłoża

Na wszystkich powierzchniach wadliwych pod względem grubości Wykonawca wykona naprawę podbudowy lub ulepszanego podłoża przez zerwanie wykonanej warstwy, usunięcie zerwanego materiału i ponowne wykonanie warstwy o odpowiednich właściwościach i o wymaganej grubości. Roboty te Wykonawca wykona na własny koszt. Po wykonaniu tych robót nastąpi ponowny pomiar i ocena grubości warstwy, na koszt Wykonawcy.

6.5.3. Niewłaściwa wytrzymałość podbudowy i ulepszanego podłoża

Jeżeli wytrzymałość średnia próbek będzie mniejsza od dolnej granicy określonej w SST dla poszczególnych rodzajów podbudów i ulepszanego podłoża, to warstwa wadliwie wykonana zostanie zerwana i wymieniona na nową o odpowiednich właściwościach na koszt Wykonawcy.

7. obmiar robót

7.1. Ogólne zasady obmiaru robót

Ogólne zasady obmiaru robót podano w SST D-M-00.00.00 „Wymagania ogólne” pkt 7.

7.2. Jednostka obmiarowa

Jednostką obmiarową jest m^2 (metr kwadratowy) podbudowy i ulepszanego podłoża z gruntów lub kruszyw stabilizowanych spoiwami hydraulicznymi

8. odbiór robót

Ogólne zasady odbioru robót podano w SST D-M-00.00.00 „Wymagania ogólne” pkt 8.

Roboty uznaje się za zgodne z dokumentacją projektową, SST i wymaganiami Inżyniera, jeżeli wszystkie pomiary i badania z zachowaniem tolerancji wg pkt 6 dały wyniki pozytywne.

9. podstawa płatności

9.1. Ogólne ustalenia dotyczące podstawy płatności

Ogólne ustalenia dotyczące podstawy płatności podano w SST D-M-00.00.00 „Wymagania ogólne” pkt 9.

9.2. Cena jednostki obmiarowej

Cena wykonania $1 m^2$ podbudowy i ulepszanego podłoża z gruntów lub kruszyw stabilizowanych spoiwami hydraulicznymi obejmuje:

a) w przypadku wytwarzania mieszanek kruszywowo-spoiwowych w mieszarkach:

- prace pomiarowe i roboty przygotowawcze,
- oznakowanie robót,
- dostarczenie materiałów, wyprodukowanie mieszanki i jej transport na miejsce wbudowania,
- dostarczenie, ustawienie, rozebranie i odwiezienie prowadnic oraz innych materiałów i urządzeń pomocniczych,
- rozłożenie i zagęszczenie mieszanki,
- pielęgnacja wykonanej warstwy
- przeprowadzenie pomiarów i badań laboratoryjnych, wymaganych w specyfikacji technicznej,

b) w przypadku wytwarzania mieszanek gruntowo-spoiwowych na miejscu:

- prace pomiarowe i roboty przygotowawcze,

- oznakowanie robót,
- spulchnienie gruntu,
- dostarczenie, ustawienie, rozebranie i odwiezienie prowadnic oraz innych materiałów i urządzeń pomocniczych,
- dostarczenie i rozścielenie składników zgodnie z receptą laboratoryjną,
- wymieszanie gruntu rodzimego lub ulepszonego kruszywem ze spoiwem w korycie drogi,
- zagęszczenie warstwy,
- pielęgnacja wykonanej warstwy
- przeprowadzenie pomiarów i badań laboratoryjnych, wymaganych w specyfikacji technicznej,

10. przepisy związane

10.1. Normy

- | | | |
|-----|---------------|-----------------------------------------------------------------------------------------------------------|
| 1. | PN-B-04300 | Cement. Metody badań. Oznaczanie cech fizycznych |
| 2. | PN-B-04481 | Grunty budowlane. Badania próbek gruntu |
| 3. | PN-B-06714-12 | Kruszywa mineralne. Badania. Oznaczanie zawartości zanieczyszczeń obcych |
| 4. | PN-B-06714-15 | Kruszywa mineralne. Badania. Oznaczanie składu ziarnowego |
| 5. | PN-B-06714-26 | Kruszywa mineralne. Badania. Oznaczanie zawartości zanieczyszczeń organicznych |
| 6. | PN-B-06714-28 | Kruszywa mineralne. Badania. Oznaczanie zawartości siarki metodą bromową |
| 7. | PN-B-06714-37 | Kruszywa mineralne. Badania. Oznaczanie rozpadu krzemianowego |
| 8. | PN-B-06714-38 | Kruszywa mineralne. Badania. Oznaczanie rozpadu wapniowego |
| 9. | PN-B-06714-39 | Kruszywa mineralne. Badania. Oznaczanie rozpadu żelazawego |
| 10. | PN-B-06714-42 | Kruszywa mineralne. Badania. Oznaczanie ścieralności w bębnie Los Angeles |
| 11. | PN-B-19701 | Cement. Cement powszechnego użytku. Skład, wymagania i ocena zgodności |
| 12. | PN-B-30020 | Wapno |
| 13. | PN-B-32250 | Materiały budowlane. Woda do betonów i zapraw |
| 14. | PN-C-84038 | Wodorotlenek sodowy techniczny |
| 15. | PN-C-84127 | Chlorek wapniowy techniczny |
| 16. | PN-S-96011 | Drogi samochodowe. Stabilizacja gruntów wapnem do celów drogowych |
| 17. | PN-S-96012 | Drogi samochodowe. Podbudowa i ulepszone podłoże z gruntu stabilizowanego cementem |
| 18. | PN-S-96035 | Drogi samochodowe. Popioły lotne |
| 19. | BN-88/6731-08 | Cement. Transport i przechowywanie |
| 20. | BN-64/8931-01 | Drogi samochodowe. Oznaczanie wskaźnika piaskowego |
| 21. | BN-64/8931-02 | Drogi samochodowe. Oznaczanie modułu odkształcenia nawierzchni podatnych i podłoża przez obciążenie płytą |
| 22. | BN-68/8931-04 | Drogi samochodowe. Pomiar równości nawierzchni planografem i łata |
| 23. | BN-70/8931-05 | Drogi samochodowe. Oznaczanie wskaźnika nośności gruntu jako podłoża nawierzchni podatnych |
| 24. | BN-73/8931-10 | Drogi samochodowe. Oznaczanie wskaźnika aktywności pucolanowej popiołów lotnych z węgla kamiennego |
| 25. | BN-77/8931-12 | Oznaczanie wskaźnika zagęszczenia gruntu |
| 26. | BN-71/8933-10 | Drogi samochodowe. Podbudowa z gruntów stabilizowanych aktywnymi popiołami lotnymi. |

10.2. Inne dokumenty

27. Instrukcja CZDP 1980 „Badanie wskaźnika aktywności żużla granulowanego”
 28. Wytyczne MK CZDP „Stabilizacja kruszyw i gruntów żużlem wielkopieczowym granulowanym”, Warszawa 1979
- Katalog typowych konstrukcji nawierzchni podatnych i półsztywnych, IBDiM - 1997.

D-03.00.00. ODWODNIENIE KORPUSU

D.03.02.01 KANALIZACJA DESZCZOWA

1. WSTĘP

1.1. Przedmiot Specyfikacji

Przedmiotem niniejszej Specyfikacji są wymagania dotyczące wykonania i odbioru robót związanych z budową kanalizacji deszczowej dla odprowadzenia wód opadowych, objętych niniejszym kontraktem.

1.2. Zakres stosowania Specyfikacji

Specyfikacja jest stosowana jako dokument przetargowy i kontraktowy przy zlecaniu i realizacji robót wymienionych w pkt.1.1.

1.3. Zakres robót objętych Specyfikacją

Roboty, których dotyczy Specyfikacja obejmują wszystkie czynności umożliwiające i mające na celu wykonanie kanalizacji deszczowej.

W zakres tych robót wchodzi:

- roboty przygotowawcze,
- roboty ziemne,
- roboty montażowe,
- przekroczenia pod obiektami terenowymi,
- zabudowa studni i osadnika,
- ochrona przed korozją,
- kontrola jakości.

1.4. Określenia podstawowe

Określenia podane w niniejszej Specyfikacji są zgodne z odpowiednimi normami i określeniami podanymi w Specyfikacji D.00.00.00.

- 1.4.1. *Kanał* - liniowy obiekt inżynierski przeznaczony do grawitacyjnego odprowadzenia ścieków.
- 1.4.2. *Kanał deszczowy* - kanał przeznaczony do odprowadzenia ścieków opadowych.
- 1.4.3. *Kanał doprowadzający* - kanał deszczowy doprowadzający ścieki opadowe do urządzeń oczyszczających jak osadniki szlamowe, zbiorniki retencyjne i separatory.
- 1.4.4. *Kanał odprowadzający* - kanał deszczowy odprowadzający ścieki podczyszczone w urządzeniach oczyszczających do odbiornika.
- 1.4.5. *Kanał otwarty* - kanał którego górna część obwodu przekroju poprzecznego jest otwarta.
- 1.4.6. *Kanał zamknięty* - kanał, którego obwód przekroju poprzecznego jest zamknięty.
- 1.4.7. *Przykanalik* - kanał przeznaczony do połączenia wpustu deszczowego z siecią kanalizacji deszczowej.
- 1.4.8. *Kolektor, kanał zbiorczy* - kanał przeznaczony do zbierania ścieków z kanałów i odprowadzenia ich do pompowni, oczyszczalni lub odbiornika.
- 1.4.9. *Kanał przelazowy* - kanał zamknięty o wysokości wewnętrznej większej lub równej 1,0 m.
- 1.4.10. *Kanał nieprzelazowy* - kanał zamknięty o wysokości wewnętrznej mniejszej niż 1,0 m.
- 1.4.11. *Studzienka kanalizacyjna (rewizyjna)* - obiekt na kanale nieprzelazowym przeznaczony do kontroli i prawidłowej eksploatacji kanałów.
- 1.4.12. *Studzienka przelotowa* - studzienka kanalizacyjna zlokalizowana na załamaniach osi kanału w planie na załamaniach spadku kanału oraz na odcinkach prostych.
- 1.4.13. *Studzienka połączeniowa* - studzienka kanalizacyjna przeznaczona do połączenia co najmniej dwóch kanałów dopływowych, w jeden kanał odpływowy.
- 1.4.14. *Studzienka kaskadowa (spadowa)* - studzienka kanalizacyjna, mająca dodatkowy przewód pionowy umożliwiający wytracenie nadmiaru energii ścieków, spływających z wyżej położonego kanału dopływowego do niżej położonego kanału odpływowego.
- 1.4.15. *Studzienka monolityczna* - studzienka, której co najmniej komora robocza jest wykonana w konstrukcji monolitycznej.
- 1.4.16. *Studzienka prefabrykowana* - studzienka, której co najmniej zasadnicza część komory roboczej i komin włazowy są wykonane z prefabrykatów.
- 1.4.17. *Studzienka kołowa* - studzienka z komorą roboczą w kształcie koła w przekroju poziomym.

- 1.4.18. *Komora robocza* - zasadnicza część studzienki kanalizacyjnej przeznaczona do czynności eksploatacyjnych.
- 1.4.19. *Komin włazowy* - szyb łączący komorę roboczą z powierzchnią terenu, przeznaczony do wchodzenia i wychodzenia obsługi.
- 1.4.20. *Kineta* - wyprofilowane koryto w dnie studzienki kanalizacyjnej, przeznaczone do przepływu ścieków.
- 1.4.21. *Wysokość komory roboczej* - odległość pomiędzy rzędną dolnej powierzchni płyty pokrywowej, lub innego elementu przykrycia komory roboczej, a rzędną spocznika przy ścianie komory.
- 1.4.22. *Spocznik* - element dna studzienki pomiędzy kinetą a ścianą komory roboczej.
- 1.4.23. *Właz kanałowy* - element żeliwny przeznaczony do przykrycia podziemnych studzienek kanalizacyjnych, składający się z korpusu i pokrywy.
- 1.4.24. *Płyta pokrywowa (pośrednia)* - płyta przykrywająca komorę roboczą studzienki kanalizacyjnej.
- 1.4.25. *Wylot kanału* - obiekt na końcu kanału odprowadzającego ścieki do odbiornika.
- 1.4.26. *Przelew burzowy* - obiekt na kanale deszczowym, przeznaczony do odprowadzenia w czasie ulewnego deszczu nadmiaru wód opadowych kanałem burzowym do odbiornika.
- 1.4.27. *Wpust deszczowy* - urządzenie do odbioru ścieków opadowych spływających do kanału z utwardzonych powierzchni terenu.
- 1.4.28. *Ściek skarpowy* - element betonowy służący do odprowadzenia ścieków deszczowych z przykanalików do rowów przydrożnych po skarpie autostrady.
- 1.4.29. *Wylot przykanalika* - obiekt na końcu przykanalika odprowadzającego ścieki do rowu przydrożnego.
- 1.4.30. *Studzienka wlotowa-wpadowa* - studzienka prefabrykowana usytuowana w dnie rowu przydrożnego przed wlotem do kanalizacji doprowadzającej ścieki do urządzeń oczyszczających.
- 1.4.31. *Ciecze lekkie* - to ciecze, których ciężar właściwy jest mniejszy od ciężaru właściwego wody, które są w wodzie nierozpuszczalne lub słabo rozpuszczalne jak: benzyny, oleje napędowe lub grzewcze, oraz inne oleje pochodzenia mineralnego, roślinnego i zwierzęcego.
- 1.4.32. *Wielkość znamionowa NG [l/s]* - to nieoznaczona liczba określająca wielkość przepływu cieczy dla separatora. Odpowiada ona przepływowi wody w l/s wg normy DIN 1999 cz.III.
- 1.4.34. *Osadnik szlamowy* - separator piasku - obiekt budowlany na sieci kanalizacyjnej przeznaczony do podczyszczenia ścieków opadowych z zawiesiny, usytuowany przed separatorem, dla kanałów które nie wymagają zastosowania zbiorników retencyjno - oczyszczających.
- 1.4.35. *Zbiornik retencyjno* - oczyszczający - obiekt budowlany na sieci kanalizacyjnej przeznaczony do podczyszczenia ścieków opadowych z zawiesin przed wylotem do odbiornika.
- 1.4.36. *Skrzynka wpustu deszczowego* - zwieńczenie wpustu, składające się z korpusu i kratki, osadzone na zestawie odpływowym w miejscu jego zabudowy.
- 1.4.37. *Korpus* - część skrzynki wpustu lub włazu kanałowego stanowiącego obudowę i podparcie kratki lub pokrywy włazu, montowana na miejscu zabudowy.
- 1.4.38. *Kratka* - ruchoma część skrzynki, wpustu ściekowego, umożliwiająca odbiór wód powierzchniowych.
- 1.4.39. *Pokrywa włazu kanałowego* - ruchoma część włazu kanałowego, służąca do zamykania otworów studzienek kanalizacyjnych.
- 1.4.40. *Otwory wentylacyjne* - otwory w pokrywach włazów kanałowych, spełniające funkcje wentylacyjne.
- 1.4.41. *Powierzchnia wsporcza* - powierzchnia korpusu, na której wspierają się pokrywa, ramka dystansowa lub kratka.
- 1.4.42. *Ramka dystansowa* - dodatkowy element skrzynki, umożliwiający regulację położenia kratki w pionie względem nawierzchni drogowej.
- 1.4.43. *Eksfiltracja* - przenikanie (ubytek) wód lub ścieków z przewodu kanalizacyjnego do gruntu.
Infiltracja - przenikanie wód gruntowych do przewodu kanalizacyjnego.
- 1.4.45. *Spajalność* - przydatność metalu o danej wrażliwości na spajanie do utworzenia w określonych warunkach spajania złącza metalicznie ciągłego o wymaganej użyteczności.
Spajanie obejmuje: spawanie, zgrzewanie i lutowanie.
- 1.4.46. *Spawanie* - metoda spajania, w której łączone brzegi oraz spoiwo ulegają stopieniu.
- 1.4.47. *Spoiwa* - część spawanego złącza, składająca się wyłącznie z metalu stopionego podczas spawania t.j. ze stopionego materiału rodzimego i spoiwa.
- 1.4.48. *Materiał rodzimy* - materiał z którego wykonany jest przedmiot poddawany procesowi spajania.
- 1.4.49. *Spoiwo* - materiał dodatkowy przeznaczony do utworzenia spoiwy.
- 1.4.50. *Złącze spawane* - połączenie dwóch lub więcej części wykonane za pomocą spawania.
- 1.4.51. *Spawanie gazowe* - spawanie, w którym źródłem ciepła jest płomień gazowy.
- 1.4.52. *Spawanie łukowe* - spawanie, w którym źródłem ciepła jest łuk elektryczny.
- 1.4.53. *Spawanie ręczne* - spawanie, w którym zarówno posuw elektrody lub drutu spawalniczego jak i przesuwanie źródła ciepła wzdłuż złącza odbywają się ręcznie.
- 1.4.54. *Spoiwa montażowa* - spoiwa łączące części prefabrykowane w całość konstrukcyjną wykonaną w warunkach

spawania montażowego.

- 1.4.55. *Spoina szczepna* - krótka spoina wykonana dla utrzymania części łączonych w położeniu odpowiednim do spawania.
- 1.4.56. *Spoina ciągła* - spoina ułożona na całej długości złącza.
- 1.4.57. *Zgrzewanie* - metoda spajania przy której połączenie materiałów następuje wskutek docisku, niezależnie od źródła, ilości i koncentracji ciepła występującego w czasie łączenia.
- 1.4.58. *Zgrzewalność* - podatność materiału do łączenia za pomocą zgrzewania przy określonych warunkach technologicznych.
- 1.4.59. *Złącze zgrzewane* - połączenie dwu lub więcej części, wykonane za pomocą zgrzewania.
- 1.4.60. *Zgrzeina* - miejsce złącza zgrzewanego, w którym nastąpiło połączenie (materiałów) o fizycznej ciągłości.

1.5. Ogólne wymagania dotyczące robót

Wykonawca robót jest odpowiedzialny za jakość ich wykonania, oraz za zgodność z rysunkami i poleceniami Inżyniera.

2. MATERIAŁY

Wykonawca jest zobowiązany dostarczyć materiały zgodnie z wymaganiami Rysunków i Specyfikacji.

Wykonawca powinien powiadomić Inżyniera o proponowanych źródłach otrzymania materiałów przed rozpoczęciem ich dostawy.

Jeżeli Rysunki lub Specyfikacja, przewidują możliwość wariantowego wyboru rodzaju materiału w wykonywanych robotach, Wykonawca powinien powiadomić Inżyniera o swoim wyborze jak najszybciej jak to możliwe przed użyciem materiału, albo w okresie ustalonym przez Inżyniera celem sprawdzenia zgodności z wymogami projektowymi . W przypadku nie zaakceptowania materiału ze wskazanego źródła, Wykonawca powinien przedstawić do akceptacji Inżyniera materiał z innego źródła.

Wszelkie zmiany projektowe wymagają pisemnej zgody uprawnionego branżysty projektanta.

Wybrany i zaakceptowany rodzaj materiału nie może być później zmieniony bez zgody Inżyniera. Każdy rodzaj robót, w którym znajdują się nie zbadane i nie zaakceptowane materiały, Wykonawca wykonuje na własne ryzyko, licząc się z jego nie przyjęciem i niezapłaceniem za wykonaną pracę.

Surowiec użyty do produkcji rur, kształtek i studni powinien gwarantować trwałość większą od 50 lat .

2.1. Rury kanalizacyjne

2.1.1. Rury kanalizacyjne PVC, ϕ 200mm, ϕ 500mm łączone na uszczelkę gumową, wg PN-EN 13476:2008 klasy wytrzymałości min. SN8

2.2. Studzienki kanalizacyjne

-z kręgów betonowych łączonych na uszczelki gumowe.

Studzienki kanalizacyjne należy wykonać w sposób odpowiadający wymaganiom normy PN-EN 1917:2009/AC:2009

- z tworzyw sztucznych -PP/PVC łączonych na uszczelki gumowe.

Studzienki kanalizacyjne należy wykonać w sposób odpowiadający wymaganiom normy PN-EN 13598-2:2009.

2.3 Włazy kanałowe

- powinny odpowiadać wg PN-EN 124:2000 typ lekki B125, typ ciężki D-400 wg PN-EN 124:2000 na zatrzask i zawias.

2.3. Wpusty deszczowe

Wpust deszczowy uliczny prefabrykowany klasa D 400 wg PN-EN 1917:2009/AC:2009

2.4 Skrzynki żeliwne wpustów deszczowych

Należy stosować skrzynki żeliwne wpustów deszczowych wg PN-EN 124:2000.

2.4. Piasek na podsypkę i obsypkę rur

Piasek na podsypkę i obsypkę rur kanalizacyjnych wg PN-87/B-01100.

2.5. Żwir lub pospółka na podsypkę filtracyjną

Podsypka filtracyjna ze żwiru, pospółki lub tłucznia wg PN-87/B-01100.

2.7. Materiały izolacyjne i uszczelniające

2.7.1. Kit olejowy i poliestrowy - to kity budowlane trwale plastyczne służące do uszczelniania przejść rur przez ściany studzienek wg PN-B-30150:97.

2.7.2. Izoplast R i B

Izoplast "R" - kompozycja bitumiczno - rozpuszczalnikowa do gruntowania i wykonania powłok w gruntach suchych.

Izoplast „B” - kompozycja bitumiczno - winylowa do zabezpieczeń przeciwwilgociowych i wodochronnych na podłożu z izoplastu R.

2.7.3. Przejście szczelne dla przejść rur przez ścianę studzienek, komór.

2.7.4. Uszczelki samosmarowujące do łączenia kręgów, płyt.

Studnie z PP/PVC odporne na wszelkie warunki gruntowe-bez potrzeby izolacji.

2.9. Składowanie materiałów na placu budowy

Powinno odbywać się na terenie równym i utwardzonym z możliwością odprowadzenia wód opadowych.

Elementy prefabrykowane mogą być składowane poziomo lub pionowo, jedno lub wiele warstwowo.

W przypadku poziomego składowania rur, pierwszą warstwę rur należy ułożyć na podkładach drewnianych, zabezpieczając klinami umocowanymi do podkładów pierwszy i ostatni element warstwy przed przesunięciem z ułożeniem równolegle.

Zaleca się składowanie rur na paletach w opakowaniu producenta.

W przypadku pionowego składowania rur betonowych ilość warstw nie może przekroczyć 2 m.

Kręgi można składać poziomo (w pozycji wbudowania) do wysokości 1,80 m.

Przy pionowym składowaniu należy stosować podkłady i kliny podobnie jak przy składowaniu rur. Włazy należy składać w pozycji wbudowania.

Pokrywy żelbetowe należy składać poziomo.

Cement, materiały izolacyjne, uszczelki oraz inne drobne elementy należy składać w magazynie zamkniętym.

Kruszywa tj. pospółkę i piasek do zapraw należy składać w przyzmacach.

Zaleca się sposób składowania materiałów umożliwiający dostęp do poszczególnych jego asortymentów.

Rury z polietylenu PP/ PVC należy składać pod zadaszeniem, w opakowaniach fabrycznych.

2.10.1. Rury PVC

Magazynowane rury powinny być zabezpieczone przed szkodliwymi działaniami promieni słonecznych oraz opadów atmosferycznych.

Temperatura w miejscu przechowywania nie powinna przekraczać +30oC.

Rury należy przechowywać w pozycji poziomej, na płaskim i równym podłożu, w stosach o wysokości do 1,50 m.

2.13. Odbiór materiałów na budowie

Materiały należy dostarczyć na budowę wraz ze świadectwem jakości, kartami gwarancyjnymi i protokołami odbioru technicznego.

- Dostarczone materiały na miejsce budowy należy sprawdzić pod względem kompletności i zgodności z danymi producenta.

- Należy przeprowadzić oględziny dostarczonych materiałów. W razie stwierdzenia wad lub powstania wątpliwości ich jakości, przed wbudowaniem należy poddać badaniom określonym przez Inżyniera robót.

3. SPRZĘT

Wykonawca przystępujący do wykonania kanalizacji deszczowej zastosuje sprzęt gwarantujący właściwą jakość robót.

3.1. Do robót ziemnych i przygotowawczych można stosować następujący sprzęt:

- piłę do cięcia asfaltu i betonu,
- piłę motorową do cięcia drzew,
- koparki o pojemności 0,25 - 0,60 m³,
- spycharki,
- sprzęt do zagęszczania gruntu (ubijaki i zagęszczarki mechaniczne)
- samochody samowyładowcze.

3.2. Do robót montażowych można stosować następujący sprzęt:

- wciągarkę ręczną,
- wciągarkę mechaniczną,
- samochód skrzyniowy z dźwignią,
- samochód samowyładowczy,
- betoniarki,
- żurawie,
- spawarki,
- urządzenie do przewiertu rurą stalową,

Sprzęt montażowy i środki transportu muszą być w pełni sprawne i dostosowane do technologii i warunków wykonywanych robót. Sposób wykonania robót oraz sprzęt zaakceptuje Inżynier

4. TRANSPORT

Wykonawca zobowiązany jest do stosowania takich środków transportu, które pozwolą uniknąć uszkodzeń i odkształceń przewożonych materiałów.

Materiały na budowę powinny być przewożone zgodnie z przepisami ruchu drogowego oraz BHP. Rodzaj oraz liczba środków transportu, powinna gwarantować prowadzenie robót zgodnie z zasadami zawartymi w Rysunkach i Specyfikacji i wskazaniach Inżyniera, oraz w terminie przewidzianym w kontrakcie.

Wykonawca powinien wykazać się możliwością korzystania z następujących środków transportu:

- samochód skrzyniowy,
- samochód samowyładowczy,
- samochód dostawczy.

Przewożone materiały powinny być rozmieszczone równomiernie, oraz zabezpieczone przed przemieszczaniem w czasie ruchu pojazdu.

Rury powinny być układane w pozycji poziomej.

Pierwszą warstwę rur należy układać na podkładach drewnianych, z założeniem klinów pod skrajne rury.

Przy wielowarstwowym ułożeniu rur, górna warstwa nie może przewyższać ścian środka transportu więcej niż 1/3 średnicy zewnętrznej rury. Poszczególne warstwy rur należy przekładać materiałem wyściółkowym w miejscach stykania się wyrobów.

Kręgi należy transportować w pozycji wbudowania, lub prostopadle do pozycji wbudowania. Dla usztywnienia przewożonych elementów należy stosować przekładki, rozpory i kliny z drewna, gumy i innych materiałów. Podnoszenie i opuszczanie kręgów należy wykonywać za pomocą minimum trzech lin zawiesia, rozmieszczonych równomiernie na obwodzie prefabrykatu.

Włazy kanałowe należy zabezpieczyć w czasie transportu przed przemieszczeniem. Włazy typu B i D mogą być przewożone luzem.

Wpusty żeliwne można przewozić dowolnymi środkami transportu.

Mieszankę betonową należy przewozić w odpowiednich warunkach nie powodujących: segregacji składników, zmiany składu mieszanki oraz jej zanieczyszczenia.

Przy transporcie rur polietylenowych należy zachować następujące wymagania:

- przewóz rur może odbywać się tylko samochodami skrzyniowymi, przy temperaturze powietrza od -5o do +30oC,
- ułożenie rur na podkładach drewnianych naprzemianlegle z zastosowaniem przekładek dla ochrony przed zarysowaniem,
- przy ujemnych temperaturach należy zachować szczególną ostrożność z uwagi na zwiększoną kruchość tworzywa.

5. WYKONANIE ROBÓT

5.1. Opracowania projektowe

Wykonawca zobowiązany jest we własnym zakresie i na koszt własny do sporządzenia, wszelkich niezbędnych opracowań projektowych zabezpieczenia wykopów.

Do obowiązków Wykonawcy należy również uzyskanie wszelkich niezbędnych uzgodnień dla tych projektów. Projekty konstrukcyjne winny być sporządzone zgodnie z zasadami obowiązujących polskich norm. Projekty podlegają akceptacji Inżyniera.

5.1.1. Wymagania szczegółowe dla opracowań projektowych

Przy opracowywaniu projektów należy uwzględnić dyspozycje co do sposobu prowadzenia robót zawarte w Rysunkach.

Projekty konstrukcyjne zabezpieczeń winny zawierać co najmniej:

projekty ścianek szczelnych i kotew gruntowych ograniczających rozkopy przy doprowadzeniu robót ziemnych dla potrzeb budowy kanalizacji i urządzeń oczyszczających w sposób nie stwarzający zagrożeń dla istniejących obiektów i urządzeń

projekty tymczasowych odwodnień wykopów fundamentowych i rozkopów

5.1.2. Warunki techniczne wykonania opracowań projektowych

Wszystkie projekty muszą zawierać warunki techniczne wykonania, które zawierać będą:

- dobór odpowiednich materiałów dla przewidzianych robót wraz z podaniem dla nich wymaganych parametrów jakościowych, warunków ich stosowania, zakresu i sposobu kontroli jakości oraz zasad ich odbioru

- dobór sprzętu

- normy i przepisy dotyczące materiałów i sposobu prowadzenia robót.

Powyższe warunki po uzyskaniu akceptacji przez Inżyniera stanowiąc będą podstawę wykonania robót, kontroli ich jakości oraz odbiorów.

5.2. Prace wstępne

Wykonawca przedstawi Inżynierowi do akceptacji projekt organizacji i harmonogram robót uwzględniający wszystkie warunki w jakich będą wykonywane roboty związane z budową kanalizacji deszczowej. W granicach terenu budowy kanału znajduje się stały punkt niwelacyjny o rzędnej podanej w dokumentacji tzw. repery robocze.

5.3. Roboty przygotowawcze

- Podstawę wytyczenia trasy kanału deszczowego stanowi Rysunki i Prawna.

- Wytyczenie w terenie osi kanału w odniesieniu do projektowanej drogi, lub dróg bocznych z zaznaczeniem usytuowania studzienek za pomocą wbitych w grunt kołków osiowych z gwoździem. Po wbiciu kołków osiowych należy wbić kołki - świadki jednostronne lub dwustronne w celu umożliwienia odtworzenia osi kanału po rozpoczęciu robót ziemnych. Wytyczenie trasy kanału w terenie przez odpowiednie służby geodezyjne Wykonawcy.

- Usunięcie drzew i krzewów w pasie budowy kanału.

- Usunięcie humusu spycharką i ułożenie w przyzmy, poza zasięgiem robót.

- Należy ustalić stałe repery, a w przypadku niedostatecznej ich ilości wbudować repery tymczasowe z rzędnymi sprawdzanymi przez służby geodezyjne Wykonawcy.

- W miejscach, gdzie może zachodzić niebezpieczeństwo wypadków, budowę należy prowizorycznie ogrodzić od strony ruchu, a na noc dodatkowo oznaczyć światłami.

5.4. Roboty ziemne

Wykopy pod kanalizację należy wykonać o ścianach pionowych lub ze skarpami, ręcznie lub mechanicznie wg PN-B-06050:1999 i PN-B-10736:1999.

Wykop pod kanał należy rozpocząć od najniższego punktu tj. od wylotu do odbiornika i prowadzić w górę w kierunku przeciwnym do spadku kanału. Zapewnia to możliwość grawitacyjnego odpływu wód z wykopu w czasie opadów oraz odwodnienia wykopów nawodnionych. Krawędzie boczne wykopu oznacza się przez odmierzenie od kołków osiowych, prostopadle do trasy kanału połowy szerokości wykopu i wbicie w tym miejscu kołków krawędziowych, naciągnięcie sznura wzdłuż nich i naznaczenie krawędzi na gruncie łopatą.

Wydobywaną ziemię na odkład należy składować wzdłuż krawędzi wykopu w odległości

1,0 m od jego krawędzi, aby utworzyć przejście wzdłuż wykopu.

Przejście to powinno być stale oczyszczane z wyrzucanej ziemi.

Bezpieczne nachylenie skarp wykopu do głębokości 4,0 m zgodnie z PN-B-06050:1999 i PN-B-10736:1999 przy braku wody gruntowej i usuwisk:

- w gruntach bardzo spoistych 2:1,

- w gruntach kamienistych (rumosz, wietrzelnina) i skalistych spękanych 1:1,

- w pozostałych gruntach spoistych oraz wietrzelinach i rumoszach gliniastych 1:1,25,

- w gruntach niespoistych 1:1,50,

przy równoczesnym zapewnieniu łatwego i szybkiego odpływu wód opadowych od krawędzi wykopu z pasa terenu szerokości równej trzykrotnej głębokości wykopu.

Dla gruntów nawodnionych i dla wykopów o ścianach pionowych i głębokości większej od 1,0 m należy prowadzić wykopy umocnione. O sposobie umocnienia wykopów decyduje Wykonawca. Dopuszcza się umocnienie wypraskami lub ścianką szczelną z grodzic stalowych.

W wypadku umocnienia wypraskami umocnienie ścian składa się z trzech elementów:

- wyprasek ułożonych poziomo przylegających do ścian wykopu,
- bali pionowych (nakładek),
- okrągłaków jako poprzeczne rozpory.

Umocnienie ścianką szczelną z grodzic stalowych wykonane będzie wg opracowanej uprzednio dokumentacji projektowej, wymienionej w punkcie 5.1.

Spód wykopu należy pozostawić na poziomie wyższym od rzędnej projektowanej o 2 do 5 cm w gruncie suchym, a w gruncie nawodnionym około 20 cm. Wykopy należy wykonać bez naruszenia naturalnej struktury gruntu. Pogłębienie wykopu do projektowanej rzędnej należy wykonać bezpośrednio przed ułożeniem podsypki.

W trakcie realizacji robót ziemnych należy nad wykopami ustawić ławy celownicze umożliwiające odtworzenie projektowanej osi wykopu i przewodu oraz kontrolę rzędnych dna.

Ławy należy montować nad wykopem na wysokości ca'1,0 m nad powierzchnią terenu w odstępach co 30 m. Ławy powinny mieć wyraźnie i trwale oznakowanie projektowanej osi przewodu.

Wszystkie napotkane przewody podziemne na trasie wykonywanego wykopu krzyżujące się lub biegnące równoległe z wykopem, powinny być zabezpieczone przed uszkodzeniem, a w razie potrzeby podwieszane w sposób zapewniający ich eksploatację.

Wyjście (zejście) po drabinie z wykopu powinno być wykonane z chwilą osiągnięcia głębokości większej niż 1 m od poziomu terenu, w odległości nie przekraczającej co 20 m.

Rozluźnienie gruntu odbywa się ręcznie za pomocą łopat i oskardów lub mechanicznie koparkami. Rozluźniony grunt wydobywa się na powierzchnię terenu przez przrzucanie nad krawędzią wykopu.

Dno wykopu powinno być równe i wykonane ze spadkiem ustalonym w Rysunkami.

Wykopy o głębokości ponad 4,0 m zgodnie z PN-B-06050:1999 i PN-B-10736:1999 należy prowadzić stopniami - piętrami. Dla każdego piętra należy wykonać wjazd dla środków transportowych. Górną część wykopu o głębokości ca'2,0 należy wykonać mechanicznie ze skarpami. Dolną część należy wykonać o ścianach pionowych z umocnieniem wypraskami zakładanymi poziomo. Sposób prowadzenia wykopów 80% mechanicznie i 20% ręcznie.

Na odcinku wystąpienia wód gruntowych, górną część wykopu ze skarpami należy wykonać w gruncie suchym, natomiast część nawodnioną o ścianach pionowych.

Technologia budowy kanalizacji zakłada prowadzenie robót od odbiornika (istniejącego cieku), co umożliwia odprowadzenie wód gruntowych z wykopu grawitacyjnie, drenażem ułożonym w podsypce filtracyjnej.

5.5. Podsypka

Dla kanałów budowanych w gruntach suchych, nienawodnionych, o podłożu z gruntów spoistych, pod rury należy wykonać podsypkę z pospółki lub ze żwiru grubości 20 cm z podbiciem pachwin. Podsypkę należy zagęścić ubijakami ręcznymi.

5.6. Odwodnienie dna wykopu

Przy budowie kanalizacji w zależności od głębokości wykopu, rodzaju gruntu i wysokości wymaganej depresji, mogą występować trzy metody odwodnienia:

- powierzchniowa,
- drenażu poziomego,
- depresji statycznego poziomu zwierciadła wody gruntowej.

Dla kanałów budowanych w gruntach nawodnionych na dnie wykopu należy ułożyć warstwę filtracyjną z tłuczni lub żwiru grubości 20 cm, a w niej sączek z rur PVC lub z polipropylenu ϕ 50 do ϕ 150 mm w jednym lub dwóch rzędach w zależności od poziomu wody gruntowej nad dnem wykopu.

Woda gruntowa z sączków zostanie odprowadzona do studzienek zbiorczych 50 cm umieszczonych w dnie wykopu co ca'50 m, skąd zostanie odpompowana poza zasięg robót względnie spłynie grawitacyjnie do odbiornika.

5.7. Roboty montażowe

Technologia budowy kanału musi gwarantować utrzymanie trasy i spadków zgodnie z Rysunkami.

Budowę kanału należy prowadzić od odbiornika.

Po przygotowaniu wykopu, jego odwodnieniu i ułożeniu podsypki należy przystąpić

do układania rur.

Przy układaniu kanału należy zachować prostoliniowość osi zarówno w płaszczyźnie poziomej jak i pionowej.

W tym celu należy zamontować nad wykopem ławy celownicze w odstępach co 30,0 m na prostej lub w punktach załamania, służące do odtworzenia osi kanału w wykopie.

Ławy celownicze są ustawiane na określonej rzędnej z zachowaniem spadku kanału. Należy codziennie sprawdzać niwelatorem celowniki, przed przystąpieniem do montażu rur.

5.7.1. Głębokość ułożenia kanału

Przy niestosowaniu izolacji cieplnej i środków zabezpieczających podłoże i przewód przed przemarzaniem, głębokość ułożenia przewodu powinna być taka, aby jego przykrycie h od wierzchu przewodu do projektowanego terenu było większe niż głębokość przemarzania gruntów h_z o zgodnie z PN-EN 1610:2002 (nie dotyczy kanalizacji deszczowej) .

Dla budowanej kanalizacji $h_z = 1,20$ m.

5.7.2. Opuszczanie rur do wykopu

Rury do wykopu należy opuszczać powoli i ostrożnie, ręcznie za pomocą lin konopnych lub mechanicznie wielokrążkiem powieszonym na trójnogu lub dźwigiem samochodowym.

Przy opuszczaniu rur zaleca się również stosowanie specjalnych haków z długim ramieniem.

Wymiary i wytrzymałość haka powinny być dostosowane do wielkości i ciężaru rur opuszczanych.

5.7.3. Układanie rur

Rury należy układać od najniższego punktu tj. od odbiornika w kierunku przeciwnym do spadku kanału.

Przy układaniu rur należy posługiwać się celownikiem, pionem i krzyżem celowniczym.

Właściwe położenie ułożonej rury w stosunku do kierunku osi kanału sprawdza się pionem,

a w stosunku do linii dna projektowanego tzw. krzyżem celowniczym lub łatą mierniczą

i niwelatorem. Odległość górnej krawędzi poprzeczki krzyża celowniczego do jego dolnego końca stanowi odległość płaszczyzny wyznaczanej przez ławy celowników od płaszczyzny projektowanego dna kanału i powinna wyrażać się w pełnych metrach lub półmetrach.

Najniższy punkt dna układanej rury powinien znajdować się dokładnie na kierunku osi budowanego kanału.

Rura powinna być ułożona wg projektowanej niwelety i ściśle przylegać do podłoża na całej swej długości.

Po ułożeniu należy rurę zabezpieczyć przed przesunięciem przez podbicie pachwin podsypką z granulatu.

Przy nierównym ułożeniu rury w wykopie, rurę należy podnieść i wyregulować podłoże przez podsypkę z piasku lub żwiru dobrze ubitego. Niedopuszczalne jest wyrównanie położenia rury przez podłożenie kawałka drewna, cegły lub kamienia.

5.7.4. Uszczelnienie rur

5.7.4.1. Rury PVC

Połączenie rur z PCV za pomocą uszczelki gumowej i zakończenia kielichem. Przy łączeniu rur umieszcza się w/w uszczelkę w rowku kielicha.

Podczas łączenia rur kielichowych z PVC i PP należy:

- usunąć dekle zabezpieczające, zarówno z kielicha rury już ułożonej, jak i z boscgo końca kolejnej rury,
- ustawić współosiowo łączone elementy,
- posmarować bosy koniec środkiem ułatwiającym poślizg,
- wcisnąć bosy koniec do kielicha.

5.7.5. Zabezpieczenie kanału przy przerwie w układaniu

Przed ukończeniem dnia roboczego, lub zejściem z budowy, należy zabezpieczyć końce układanego kanału przed zamuleniem wodą gruntową lub opadową przez zatkanie wlotu do ostatniej rury np. drewnianym progim.

5.7.5.1. Ocieplenie kanału

Ze względu na to iż projektem objęta jest kanalizacja deszczowa nie ma potrzeby ocieplania kanałów.

5.7.6. Studzienki kanalizacyjne, rewizyjne i połączeniowe

5.7.6.1. Lokalizacja studzienek kanalizacyjnych

Lokalizacja studzienek powinna wynikać z potrzeb i ograniczeń związanych z budową i użytkowaniem kanału. Odległość zewnętrznej powierzchni ścian studzienki od krzyżujących się z kanałem elementów infrastruktury powinny być nie mniejsze niż 1,0 m.

5.7.6.2. *Stateczność i wytrzymałość*

Studzienki kanalizacyjne powinny być wytrzymałe na parcie ziemi, wody i obciążenia dynamiczne oraz nie powinny być unoszone wskutek wyporu wody. Studzienka powinna być posadowiona na odpowiednim fundamencie.

5.7.6.3. *Studzienki kanalizacyjne z elementów betonowych i żelbetowych* należy wykonać zgodnie z PN-EN 1917:2009/AC:2009

W przypadku, gdy głębokość ułożenia kanału oraz warunki ukształtowania terenu nie mogą zapewnić tej wysokości, dopuszcza się wysokość komory roboczej mniejszą niż 2,0 m.

W uzasadnionych przypadkach z pisemną zgodą przyszłego użytkownika dopuszcza się stosowania studzienek o mniejszych średnicach. Studzienki kanalizacyjne powinny być wykonane z materiałów trwałych. Ściany komór roboczych powinny być wewnątrz gładkie i nietynkowane. Włazy kanałowe powinny mieć średnicę nie mniejszą niż 600 mm. Włazy należy usytuować nad stopniami zjazdowymi, w odległości 0,10 m od krawędzi wewnętrznej ścian studzienek. Studzienki usytuowane w drogach lub innych miejscach narażonych na obciążenia dynamiczne powinny być wyposażone we właz typu ciężkiego wg PN-EN 124:2000.

Poziom górnej powierzchni włazu w nawierzchni utwardzonej powinien być równy z nią, natomiast w trawnikach i zieleńcach powinien znajdować się co najmniej 5 cm ponad terenem.

5.7.6.3.1 *Studzienki kanalizacyjne z tworzyw sztucznych.*

należy wykonać w sposób odpowiadający wymaganiom normy PN-EN 13598-2:2009.

Studzienki kanalizacyjne powinny być wykonane z materiałów trwałych. Włazy kanałowe powinny mieć średnicę nie mniejszą niż 600 mm Rury wznoszące studzienek należy wykonać jako rury karbowane o klasie wytrzymałości SN8. Połączenia w studzienice za pomocą odpowiednich uszczelki. Studzienki usytuowane w drogach lub innych miejscach narażonych na obciążenia dynamiczne powinny być wyposażone we właz typu ciężkiego wg PN-EN 124:2000. Poziom górnej powierzchni włazu w nawierzchni utwardzonej powinien być równy z nią, natomiast w trawnikach i zieleńcach powinien znajdować się co najmniej 5 cm ponad terenem.

5.7.7. *Studzienki ściekowe*

Wykonanie studzienek ściekowych jest podobne jak kanalizacyjnych. Średnica studzienek wynosi $\Phi 500$ mm.

Głębokość osadnika wg rys. profilu podłużnego przykanalika.

Zastosowano wpust ściekowy typu ciężkiego B125 dla studzienek 500mm zlokalizowanych poza nawierzchnią drogową i wpust uliczny klasy D400 dla studzienki 500 mm w drodze.

5.7.8. *Przykanaliki*

Podłączenie odwodnienia do kanalizacji deszczowej należy wykonać za pomocą przykanalików.

Przykanaliki należy wykonać z rur kanalizacyjnych PVC SN8 200mm łączonych za pomocą kielicha i uszczelki.

5.8. Podłączenie urządzeń

Średnice wylotu i wlotu urządzeń są przystosowane do rur PVC/PP. Połączenie z innymi typami rur wykonać za pomocą adaptorów. Przy podłączaniu należy przestrzegać wytycznych producenta rur. Ogólnie należy:

Ustawić rurę kanalizacyjną osiowo do Wlotu/Wylotu urządzenia Zwiłżyć uszczelkę kielicha rury i zewnętrzną powierzchnię króćca środkiem poślizgowym Powoli wcisnąć kielich na króciec na głębokość określoną przez producenta rur Poruszyć rurę przyłączeniową w różnych kierunkach w celu ułożenia się uszczelki.

5.9. Zasyp wykopu

Po dokonaniu odbioru można przystąpić do zasypu wykopu.

5.9.1. Zасыpanie ułożonego kanału do wysokości strefy niebezpiecznej (50 cm ponad kanał)

Zасыpanie kanału należy rozpocząć od równomiernego obsypania rur z boków, z dokładnym zagęszczeniem obsypki lub gruntu ziarnistego warstwami grubości 10 - 20 cm, ręcznie lub mechanicznie.

Do zasypu należy używać gruntów sypkich, mało spoistych nie zawierających kamieni oraz torfu i pozostałości materiałów budowlanych. Zасыpywanie należy wykonać ostrożnie. Niedopuszczalne jest zасыpywanie mechaniczne oraz chodzenie po kanale na odcinku strefy niebezpiecznej. W/w warunki należy zastosować również przy zасыpie studzienek i wylotów. Kanały z rur należy zасыpać gruntem ziarnistym o granulacji 10-20 mm nie spoistym. Zасыp

wykopu kanału z zagęszczeniem gruntu w obrębie korpusu drogowego zgodnie z wymaganiami D.02.01.01. i D.02.03.01. Sprawdzenie zagęszczenia co 50 m.

5.9.2. Zасыpywanie kanału do poziomu terenu

Pozostały wykop należy zasypać warstwami ziemi o grubości 20-30cm sposobem ręcznym lub mechanicznym z zagęszczeniem mechanicznym gruntu $\geq 95\%$. Sprawdzenie zagęszczenia co 50 m

Zасыpywanie wykopów podczas mrozów jest niedopuszczalne, bez uprzedniego rozmrożenia ziemi.

Zасыp wykopu kanału z zagęszczeniem gruntu w obrębie korpusu drogowego zgodnie z wymaganiami D.02.01.01. i D.02.03.01. Sprawdzenie zagęszczenia co 50 m.

5.9.3. Rozbiórka umocnienia ścian wykopu

Jednocześnie z zасыpywaniem kanału należy stopniowo prowadzić rozbiórkę umocnienia.

Przy zwalnianiu rozpór należy możliwie unikać wstrząsów w otaczającym gruncie.

W miejscach zagrożonych wyjmuje się po 1 wyprase z obydwu stron wykopu.

W gruntach spoiстых można prowadzić rozbiórkę 3-4 wyprasek od razu.

5.9.5. Ochrona przed korozją

Wyloty, a w agresywnym środowisku gruntowym także zewnętrzne ściany studzienek rewizyjnych i połączeniowych z kręgów żelbetowych należy zaizolować 2 x lepikiem lub izoplastem "R". Elementy metalowe jak: stopnie złączowe, kraty należy oczyścić, zagruntować farbą podkładową cynkową oraz lakierem bitumicznym. Na odcinkach wystąpienia wody gruntowej należy ściany studzienek zaizolować 2 x izoplastem B lub papą na lepiku ze ścianką dociskową.

6. KONTROLA JAKOŚCI ROBÓT

6.1. Badanie materiałów

Użyte materiały do budowy kanału powinny być zgodne z Rysunkami.

Sprawdzenie użytych materiałów do budowy kanałów przez porównanie ich cech z wymaganiami określonymi w Rysunkach.

6.2. Badanie zgodności z Rysunkami

- Sprawdzenie, czy zostały przedłożone wszystkie dokumenty.
- Sprawdzenie dokumentów pod względem merytorycznym i formalnym.
- Sprawdzenie czy zmiany wprowadzone w trakcie wykonywania robót zostały wniesione do Rysunków i dostatecznie umotywowane w Dzienniku Budowy zapisem potwierdzonym przez Inżyniera.
- Sprawdzenie założonych ław celowniczych w nawiązaniu do reperów.
- Sprawdzenie czy poszczególne fazy robót wykonano zgodnie z dokumentami.

6.3. Badanie wykonania wykopów

6.3.1. Badanie wykopów otwartych obudowanych (umocnionych)

Badanie materiałów i elementów obudowy należy wykonać bezpośrednio na budowie przez oględziny zewnętrzne, porównując rodzaj materiałów z cechami podanymi w Rysunkach

6.3.2. Sprawdzenie metod wykonania wykopów

- wykonuje się przez oględziny zewnętrzne i porównanie z Rysunkami oraz użytkowanym sprzętem.

6.3.3. Badanie bezpiecznego nachylenia skarp wykopów

Przeprowadza się przez:

- pomiar nachylenia skarp przy użyciu szablonu z dokładnością do 1o i porównanie z Rysunkami
- sprawdzenie odpływu wód opadowych z krawędzi wykopu przez oględziny zewnętrzne,
- pomiar głębokości wykopu z dokładnością do 0,1 m.

6.3.4. Badanie prawidłowości wykonania podłoża naturalnego

- przeprowadza się przez oględziny zewnętrzne dla stwierdzenia, czy grunt podłoża odpowiada następującym

wymaganiom:

- ma naturalną wilgotność,
- nie został podebrany,
- jest zgodny z określonym w dokumentacji.

6.3.5. Badanie grubości warstwy gruntu zapewniającej nienaruszalność struktury gruntu podłoża naturalnego

- przeprowadza się przez pomiar rzędnej dna wykopu przy użyciu niwelatora i łąty niwelatorem, z dokładnością do 1 cm i porównanie z rzędną dna wykopu wg Rysunków należy wykonać w odstępach nie większych niż 30 m.

6.3.6. Badanie zabezpieczenia podłoża naturalnego

Sprawdzenie wykonania podłoża naturalnego przed rozmyciem przez wody płynące przeprowadza się przez oględziny zewnętrzne.

Sprawdzenie wykonania zabezpieczenia przed dostępem i naporem wód gruntowych przeprowadza się przez wykonanie wykopu próbnego w podłożu naturalnym i pomiar głębokości zwierciadła wody gruntowej od poziomu podłoża naturalnego, oraz grubość warstwy odsączającej z piasku z dokładnością do 1 cm.

Pomiar należy wykonać w odstępach nie większych niż 50 m.

6.4. Badanie głębokości ułożenia przewodu i wielkości przykrycia

Badanie przeprowadza się przez pomiar:

- rzędnej podłoża przy użyciu niwelatora,
- wysokości przewodu w przekroju poprzecznym,
- obliczenie różnicy wysokości h , pomiędzy sumą wyników pomiarów j.w., a rzędną projektowanego terenu w danym punkcie.

6.5. Badanie w zakresie budowy przewodu i studzienek

6.6.1. Badanie ułożenia przewodu

Badanie ułożenia przewodu na podłożu polega na sprawdzeniu oparcia przewodu wzdłuż całej długości i na szerokości co najmniej 1/4 obwodu rury, symetrycznie do ich osi. Badanie należy przeprowadzić przez oględziny zewnętrzne.

6.6.2. Badanie ułożenia przewodu w planie

Badanie polega na sprawdzeniu kierunku osi przewodu wykonanego według Rysunków z dokładnością do 5 mm, w trzech wybranych miejscach badanego kanału nieprzełazowego.

6.6.3. Badanie ułożenia przewodu w profilu

Badanie polega na sprawdzeniu rzędnych kolejnych studzienek przez pomiar i porównanie z rzędnymi w Rysunkach, lub przez pomiar rzędnych w dowolnie wybranych punktach przewodu po jego wierzchu poza złączami rur i porównanie z wyliczonymi rzędnymi według Rysunków. Pomiaru dokonać w trzech wybranych punktach badanego odcinka przewodu. Dokładność pomiaru w studzienkach do 1 mm po wierzchu do 5 mm.

6.6.4. Badanie wykonania zmiany kierunku ułożonego przewodu w planie i profilu

Badanie wykonania zmiany kierunku ułożonego przewodu w planie i profilu należy przeprowadzić w studzienkach przez oględziny zewnętrzne oraz pomiary. Pomiar promienia łuku oraz gabarytów studzienek wykonuje się przy użyciu taśmy stalowej i miarki z dokładnością do 1 cm.

6.6.5. Badanie połączenia rur i prefabrykatów

Sprawdzenie wykonania połączeń należy przeprowadzić przez oględziny zewnętrzne.

6.6. Badanie odbiorcze studzienek

Badania te polegają na:

- sprawdzeniu przez oględziny zewnętrzne i pomiar odległości od przewodów i kabli,
- sprawdzeniu wykonania dna studzienki przez oględziny zewnętrzne,
- sprawdzeniu wykonania ścian studzienki przez oględziny zewnętrzne,
- sprawdzeniu przejścia kanału przez ściany studzienki przez oględziny zewnętrzne,
- sprawdzeniu włazu kanałowego należy przeprowadzić przez pomiar odległości krawędzi

- otworu, od wewnętrznej powierzchni ściany, oraz zastosowania właściwego typu włazu,
- sprawdzenie stopni złączowych polega na skontrolowaniu zamocowania ich w ścianie,
- pomiarze odstępów pionowych i poziomych, oraz poziomego położenia górnej powierzchni stopni,
- sprawdzeniu kominu włazowego należy przeprowadzić przez oględziny zewnętrzne,
- sprawdzeniu studzienki kaskadowej przez oględziny zewnętrzne.

6.7. Badania zabezpieczenia przewodu i studzienek przed korozją

Badanie przeprowadza się po próbach szczelności.

Izolację zewnętrzną powierzchni rur ścian studzienek należy opukać młotkiem drewnianym dla stwierdzenia, czy przylega trwale na całej powierzchni.

Zmierzyć wysokość położenia izolacji ponad poziomem zwierciadła wody gruntowej.

Pomiary wykonać z dokładnością do 1 cm.

6.8. Badanie szczelności odcinka przewodu

6.8.1. Badanie szczelności odcinka kanału na eksfiltrację

Prace wstępne

Badanie przeprowadza się na odcinku między studzienkami. Wszystkie otwory wlotowe w górnej studzience i wylotowe w dolnej powinny być dokładnie zamknięte i uszczelnione oraz umocowane w sposób zapewniający przeniesienie sił działających w czasie próby.

Poziom zwierciadła wody lub ścieków, w studzience wyżej położonej powinien mieć rzędną co najmniej 0,5 m niższą od rzędnej terenu studzienki dolnej. Wymiary wewnętrzne studzienek należy pomierzyć dokładnością do 1 cm, na wysokości 0,5 m pod górną krawędzią otworu wylotowego i obliczyć powierzchnię wewnętrzną studzienek F_s w m². Przewód o długości L_s i średnicy wewnętrznej d_z .

Dla w/w danych wylicza się V_w w m³

Napełnianie wodą i odpowietrzanie przewodu

Po wykonaniu w/w prac wstępnych należy przystąpić do napełniania badanego odcinka kanału wodą do wysokości 0,50 m ponad górną krawędzią otworu wylotowego i zmierzyć łata niwelacyjną wysokość ponad dnem kanału, oznaczając jako H w m. Dokładność pomiaru do 1 cm. Napełnienie wodą należy rozpocząć od niżej położonej studzienki, przeprowadzić powoli, aby umożliwić usunięcie powietrza z przewodu. Po napełnieniu przewodu wodą i osiągnięciu przez zwierciadło wody położenia na wyznaczonej wysokości H , przerywa się dopływ wody i pozostawia się tak przygotowany odcinek przewodu do próby szczelności w celu należytego nasączenia ścian przewodu wodą i odpowietrzenie go przez 16 godz. dla przewodów z rur prefabrykowanych betonowych i żelbetowych, oraz monolitycznej konstrukcji dolnej części studzienek, oraz 1 godziny dla przewodów kamionkowych, żeliwnych i z tworzyw sztucznych.

Przez ten czas prowadzi się przegląd badanego odcinka i kontrole złączy.

Pomiar ubytku wody

Po upływie podanego czasu i pozytywnych wynikach przeglądu odcinka przewodu i kontroli złączy, należy uzupełnić zaistniały ubytek wody do założonego poziomu H .

Po uzyskaniu tego położenia należy zrobić odczyt na zegarku z dokładnością do 1 minuty

i odczyt na skali rurki wodowskazowej poziomu wody w naczyniu otwartym z dokładnością do 1 mm. Oba te odczyty należy zanotować jako rozpoczęcie próby szczelności.

W czasie przeprowadzania próby, należy przeprowadzać kontrolę złączy rur, ścian przewodu i studzienek. W przypadku ubytku wody należy sukcesywnie dolewać z naczynia o pojemności dostosowanej do dopuszczalnego ubytku wody wynoszącego co najmniej 1,1

V_w - dopuszczalna ilość ubytku wody.

W chwili upływu czasu próby t , należy zamknąć dopływ wody, dokonać odczytu czasu z dokładnością do 1 min. oraz na skali rurki wodowskazowej dokonać odczytu z dokładnością do 1 mm.

Różnica obu odczytów określa ilość wody dolanej do badanego odcinka przewodu i studzienek, a więc wielkość ubytku wody V_w .

W ten sposób należy poddać próbie cały kanał.

Szczelność odcinka przewodu na eksfiltrację bez względu na średnicę powinna spełniać niżej podane warunki:

- a) Dla przewodu z rur żeliwnych, stalowych i tworzyw sztucznych nie powinien nastąpić ubytek wody lub ścieków V_w1 w czasie trwania próby szczelności. Czas próby t po ustabilizowaniu się zwierciadła wody w studzience położonej wyżej wynosi:

$t = 30$ min. dla odcinka przewodu o długości do 50 m,

$t = 1$ h dla odcinka przewodu o długości powyżej 50 m.

- c) Dla przewodu z rur betonowych kielichowych i kamionkowych oraz studzienek

z prefabrykatów lub rur bez względu na ich rozmiary i kształt, dopuszczalny ubytek wody lub ścieków V_{w3} nie powinien przekroczyć wielkości $0,3 \text{ dm}^3$ na m^2 powierzchni przewodu lub studzienki w ciągu jednej godziny próby.

Czas trwania próby szczelności t nie może być krótszy niż 8 h.

d) Dopuszczalny całkowity ubytek wody lub ścieków V_w dla badanego odcinka przewodu ze studzienkami, należy obliczać wg wzorów:

- dla poz.a - przy zastosowaniu studzienek z prefabrykatów

$$V_w = (0,04 Fr + 0,3 Fs) \cdot t \quad \text{w dm}^3$$

- dla poz.a - przy zastosowaniu studzienek o konstrukcji monolitycznej

$$V_w = 0,04 (Fr + Fs) \cdot t \quad \text{w dm}^3$$

gdzie:

F_s - powierzchnia wewnętrzna dna i ścian wszystkich studzienek do wysokości napełnienia w m^2 ,

F_r - powierzchnia wewnętrzna przewodu na badanym odcinku,

t - czas trwania próby $t = 8 \text{ h}$.

6.8.2. Badanie szczelności kanału na infiltrację

Prace wstępne

Na badanym odcinku przewodu o określonej długości L_p i średnicy d_z pomiędzy studzienkami nie powinno być zamontowanych urządzeń.

Wszystkie odgałęzienia powinny być dokładnie zamknięte.

Należy wykonać zabezpieczenia przewodu przed podniesieniem w następstwie wyporu, uwzględniając poziom zwierciadła wody gruntowej przed rozpoczęciem jego obniżania, przez częściowe lub całkowite zasypianie przewodu do poziomu terenu.

Wymiary wewnętrzne studzienek na badanym odcinku przewodu na wysokości $0,50 \text{ m}$ ponad górną krawędzią otworów wylotowych z obliczeniem powierzchni F_s .

Pomiar dopływu wody gruntowej do przewodu podczas próby szczelności na infiltrację wykonuje się w kolejności od końcowej studzienki przewodu zgodnie z jego osadzeniem.

Na wewnętrznej i zewnętrznej ścianie studzienki na górnym końcu odcinka przewodu, należy wykreślić linie poziome o wysokości $0,5 \text{ m}$ ponad górne krawędzie otworu wylotowego oznaczając je H_s i H_z , i zmierzyć wzniesienie ponad poziom kanału z dokładnością do 1 cm .

W przypadku, gdy położenie zwierciadła wody gruntowej ustabilizuje się na wysokości wykreślonych linii z odchyleniem $\pm 2 \text{ cm}$, wówczas można obliczyć V_w .

Na tej samej zewnętrznej ścianie studzienki oraz na wszystkich pozostałych, należy wykreślić linię dopuszczalnego położenia zwierciadła wody gruntowej, którego przekroczenie może spowodować wypór.

Po czasie w ciągu którego podniosło się zwierciadło wody gruntowej poniżej dopuszczalnego, lecz umożliwiającego działanie infiltracji wód do przewodu, przeprowadza się przegląd badanego odcinka przewodu, a w szczególności studzienek, czy nie występuje przenikanie wody gruntowej świadczące o uszkodzeniu przewodu lub studzienek. W przypadku takiego stwierdzenia należy oznaczyć miejsce i przyczynę nieszczelności.

Po usunięciu usterek i ustabilizowaniu się zwierciadła wody gruntowej należy rozpocząć pomiary mierząc z dokładnością do 1 min . i wysokość zwierciadła wody gruntowej ponad dnem przewodu H_z i w kiniecie studzienek h_s na górnym i dolnym końcu badanego przewodu. W czasie trwania próby szczelności, należy prowadzić obserwację co 30 min , i robić odczyty położenia zwierciadła wody na zewnątrz i w kiniecie poszczególnych studzienek.

Dokładność odczytów H_z do 1 cm i h_s do 5 mm .

Odczyt średni H_z stanowi składnik F_s do wzoru na dopuszczalne przenikanie wody do przewodu V_w .

Infiltracja wód gruntowych V_p do wnętrza badanego odcinka kanału jest równa iloczynowi przepływu objętości V odczytanej przy napełnieniu h_s w dolnej studzience odcinka przewodu, dla sprawdzonego spadku i faktycznego czasu trwania próby t i obliczana jest ze wzoru:

$$V_p = V \cdot t \quad (\text{m}^3)$$

z dokładnością do $0,0001 \text{ m}^3$.

Odchylenie wyników pomiarów oblicza się w procentach ze stosunku V_p/V_w .

Szczelność odcinka przewodu na infiltrację

Infiltracja wód gruntowych do wnętrza przewodu sieci kanalizacyjnej z rur prefabrykowanych nie powinna przekroczyć w czasie t godzin trwania próby szczelności, wielkości $V_w \text{ dm}^3$ przy zastosowaniu studzienek:

- z prefabrykatów $V_w = (0,04 Fr + 0,3 Fs) \cdot t \quad \text{w dm}^3$

- wykonanych monolitycznie $V_w = 0,04 (Fr + Fs) \cdot t \quad \text{w dm}^3$

Czas trwania próby $t = 8$ h.

Dla przewodów kanalizacji deszczowej i ogólnospławnej odchylenie wyników pomiarów nie powinno przekroczyć 10%, a dla przewodów kanalizacji ściekowej nie jest dopuszczalne.

Dla rur kanalizacji deszczowej ułożonych w gruntach drobnoziarnistych infiltracja jest niedopuszczalna.

6.9. Badanie warstwy ochronnej zasypu

Badanie należy wykonać przez pomiar wysokości zasypu nad wierzchem przewodu, która dla rur PVC oraz PP powinna wynosić co najmniej 0,50 m.

Zbadanie dotykem sypkości materiału użytego do zasypu, skontrolowaniu ubicia ziemi, a w szczególności ubicia jej z boków przewodu.

Pomiar należy wykonać z dokładnością do 0,1 m w miejscach odległych od siebie nie więcej niż 50,0 m.

6.10. Badanie szczelności urządzeń oczyszczających

Sprawdzenie szczelności i funkcjonowania osadników szlamowych wykonać w oparciu o dokumentację producenta. W przypadku zadawalających wyników pomiarów badań wykonanych przed i w czasie wykonywania robót, na wniosek Wykonawcy Inżynier może wyrazić zgodę na niewykonywanie badań po zakończeniu robót.

7. ODBIÓR ROBÓT

7.1. Odbiór techniczny częściowy

Przy odbiorze należy sprawdzić zgodność robót z Rysunkami

Do odbioru nie powinien być przedstawiony mniejszy odcinek kanału niż między kolejnymi studzienkami.

Jest to odbiór poszczególnych faz robót podlegających a mianowicie: zakryciu: podłoża, przewodu i studzienek.

Przedłożone dokumenty:

- Rysunki z naniesionymi na niej zmianami dokonywanymi w trakcie budowy, obejmująca dodatkowo rysunki konstrukcyjne obiektów i przekroje poprzeczne kanałów oraz szkice zdawczo-odbiorcze.
- Dane geotechniczne obejmujące zakwalifikowanie do odpowiedniej kategorii gruntu oraz określające poziom wód gruntowych.
- Dane odnośnie punktów nawiązania sytuacyjno - wysokościowego wraz z rzędną.
- Podanie uzbrojenia podziemnego terenu przebiegające wzdłuż i w poprzek trasy kanału.
- Dziennik Budowy.
- Dokumenty dotyczące jakości wbudowanych materiałów.

7.2. Odbiór techniczny końcowy

Jest to odbiór techniczny całkowitego przewodu po zakończeniu budowy, przed przekazaniem do eksploatacji. Nie stawia się ograniczeń dotyczących długości badanego odcinka przewodu.

Przedłożone dokumenty:

- wszystkie dokumenty odnośnie odbiorów częściowych.
- protokoły wszystkich odbiorów technicznych częściowych
- dwa egzemplarze inwentaryzacji geodezyjnej przewodów i obiektów na planach sytuacyjnych wykonanej przez uprawnionych geodetów.

7.3. Zapisywanie i ocena wyników badań

7.3.1. Zapisywanie wyników odbioru technicznego

Wyniki przeprowadzonych badań przy odbiorach częściowych i końcowych powinny być ujęte w formie protokołu, szczegółowo omówione, wpisane do Dziennika Budowy lub do niego dołączone w sposób trwały i podpisane przez nadzór techniczny oraz członków komisji prowadzącej badania.

7.3.2. Ocena wyników badań

Wyniki badań przeprowadzonych podczas odbiorów technicznych należy uznać za dodatnie, jeżeli wszystkie wymagania przewidziane dla danego zakresu robót zostały spełnione.

Jeżeli którekolwiek z wymagań przy odbiorze technicznym częściowym nie zostało spełnione, należy daną fazę robót uznać za niezgodną z wymaganiami normy i po wykonaniu poprawek przedstawić do ponownych badań.

8. PRZEPISY ZWIĄZANE

8.1. Normy

BN-83/8971-06.02	Rury bezciśnieniowe. Rury betonowe i żelbetowe.
PN-79/H-74244	Rury stalowe ze szwem przewodowe.
BN-83/8971-06.00	Rury i kształtki bezciśnieniowe. Ogólne wymagania i badania.
BN-86/8971-08	Prefabrykaty budowlane z betonu. Kręgi betonowe i żelbetowe.
PN-64/H-74086	Stopnie żeliwne do studzienek kontrolnych.
PN-EN 124:2000	Zwieńczenia wpustów i studzienek kanalizacyjnych do nawierzchni dla ruchu pieszego i kołowego. Zasady Konstrukcji, badania typu, znakowanie, sterowanie jakością.
PN-EN 1610:2002	Budowa i badania przewodów kanalizacyjnych. Wymagania i badania przy odbiorze.
PN-B-10729:99	Kanalizacja. Studzienki kanalizacyjne.
PN-S-02204:97	Drogi samochodowe. Odwodnienie dróg.
PN-B-01700:99	Wodociągi i kanalizacje. Urządzenia i sieć zewnętrzna. Oznaczenia graficzne.
PN-B-06050:1999	Roboty ziemne budowlane. Wymagania w zakresie wykonywania i badania przy odbiorze.
PN-B-10736:1999	Roboty ziemne. Wykopy otwarte dla przewodów wodociągowych i kanalizacyjnych. Warunki techniczne wykonania.
BN-62/6738-03	Beton hydrotechniczny. Składniki betonu. Wymagania techniczne.
PN-88/B-06250	Beton zwykły.
PN-EN 934-2:2002	Domieszki do betonu, zaprawy i zaczynu. Definicje i wymagania
PN-90/B-14501	Zaprawy budowlane zwykłe.
PN-88/B-32250	Materiały budowlane. Woda do betonów i zapraw.
PN-EN 197-1:2002	Cement. Część 1: Skład, wymagania i kryteria zgodności dotyczące cementów powszechnego użytku.
PN-79/B-06711	Kruszywa mineralne. Piaski do zapraw budowlanych.
N-87/B-01100	Kruszywa mineralne. Kruszywa skalne. Podział, nazwy i określenia.
PN-B-06712/A1:97	Kruszywa mineralne do betonu.
PN-86/B-01802	Antykorozyjne zabezpieczenia w budownictwie. Konstrukcje betonowe i żelbetowe. Nazwy i określenia.
PN-80/B-01800	Antykorozyjne zabezpieczenia w budownictwie. Konstrukcje betonowe i żelbetowe. Klasyfikacja i określenia.
DIN 1999	Separatory do cieczy lekkich.
PN-B-30150:1997	Kity budowlane trwale plastyczne, olejowy i polistyrenowy.
BBA-95/3119	Dwuścienne rury kanalizacyjne z polipropylenu.
BBA-95/3119	Dwuścienne rury drenażowe z polipropylenu.
PN-90/B-04615	Papy asfaltowe i smołowe. Metody badań.
PN-B-24620:1998	Lepik asfaltowy stosowany na zimno.
PN-B-12037:98	Cegła kanalizacyjna.
PN-64/H-74086	Stopnie żeliwne do studzienek kontrolnych.
PN-EN 1452-1:2000	Systemy przewodowe z tworzyw sztucznych. Systemy przewodowe z niezmiękczonego polichlorku winylu do przesyłania wody. Wymagania ogólne.
PN-EN 1452-2:2000	Systemy przewodowe z tworzyw sztucznych. Systemy przewodowe z niezmiękczonego polichlorku winylu do przesyłania wody. Rury.
PN-EN 1452-3:2000	Systemy przewodowe z tworzyw sztucznych. Systemy przewodowe z niezmiękczonego polichlorku winylu do przesyłania wody. Kształtki

D-03.01.03 CZYSZCZENIE URZĄDZEŃ ODWADNIAJĄCYCH (PRZEPUSTY, ŚCIEKI)

1. WSTĘP

Ustalenia zawarte w niniejszej Specyfikacji Technicznej dotyczą wszystkich czynności umożliwiających i mających na celu czyszczenie urządzeń odwadniających takich jak: przepusty, ścieki, rowy, kanalizacja deszczowa

2. MATERIAŁY

Nie występują.

3. SPRZĘT

Roboty wykonuje się ręcznie oraz za pomocą następującego sprzętu:

- koparka o pojemności łyżki 0,25m³,
- ładowarka.
- pompa wysokociśnieniowa "WUKO".

4. TRANSPORT

Do odwiezienia wydobytego namułu mogą być użyte dowolne środki transportowe. Wykonawca będzie na bieżąco usuwał resztki przewożonego materiału z nawierzchni.

5. WYKONANIE ROBÓT

Czyszczenie urządzeń odwadniających należy wykonywać ręcznie lub mechanicznie. Planuje się wydobyć i usunięcie zalegającego namułu oraz jego zagospodarowanie lub wywiezienie. Zebrane odpady należy wywieźć i zutylizować.

6. KONTROLA JAKOŚCI ROBOT

Sprawdzenie jakości robót polega na wizualnym sprawdzeniu jakości wykonanych robót.

7. OBMIAR ROBOT

Jednostką obmiarową jest metr (m) oczyszczonego przepustu i rowu.

8. ODBIÓR ROBOT

Roboty podlegają odbiorowi wg zasad określonych w ST D.00.00.00. "Wymagania Ogólne" i polegają na sprawdzeniu zgodności wykonania zgodnie z p. 6.

9. PODSTAWA PŁATNOŚCI

Cena 1 metra (m) przepustu lub rowu podlegającego oczyszczeniu.

Cena jednostkowa jest ceną uśrednioną dla przyjętego sposobu wykonania i obejmuje:

- odwiezienie nadmiaru gruntu na odległość do 5 km z utylizacją,
- oczyszczenie przepustu wraz z zagospodarowaniem lub wywiezieniem wydobytego namułu,
- oznakowanie Robót i jego utrzymanie,
- zebranie, odwoz i utylizacja odpadów.

10. PRZEPISY ZWIĄZANE

1. PN-S-02205 Drogi samochodowe. Roboty ziemne. Wymagania i badania.
2. PN-S-02204 Drogi samochodowe. Odwodnienie dróg.

D-03.00.00. ODWODNIENIE KORPUSU- PRZEPUSTY I RUROCIĄGI Z PREFABRYKATÓW BETONOWYCH I ŻELBETOWYCH

1. Wstęp

1.1.Przedmiot Szczegółowej Specyfikacji Technicznej

Przedmiotem niniejszej SST są wymagania dotyczące wykonania i odbioru robót związanych z wykonaniem przepustu skrzynkowego 1,50mx1,50m x24,0m w ramach realizacji inwestycji.

1.2.Zakres stosowania SST

Specyfikacja Techniczna jest stosowana jako dokument przetargowy i kontraktowy przy zleceniu i realizacji robót wymienionych w punkcie 1.1.

1.3.Zakres robót objętych SST

Ustalenia zawarte w niniejszej specyfikacji dotyczą prowadzenia robót przy wykonaniu prefabrykowanych przepustów rurowych pod koroną dróg publicznych oraz rurociągów urządzeń wodnych w rozumieniu ustawy Prawo Wodne art. 9, ust. 1, p. 19 i obejmują:

- a) wykonanie części przelotowych prefabrykowanych przepustów rurowych lub rurociągów na fundamencie z płyty dennej żelbetowej zgodnie z dokumentacją projektową.
- b) przedłużenie istniejących przepustów rurowych lub rurociągów na podbudowie jw.
- c) wykonanie żelbetowych wlotów i wylotów przepustów rurowych

1.4.Określenia podstawowe

1.4.1.Przepust – obiekt wybudowany w formie zamkniętej obudowy konstrukcyjnej, służący do przepływu małych cieków wodnych

1.4.2.Prefabrykat – część konstrukcyjna wykonana w zakładzie przemysłowym, z której po zmontowaniu na budowie można wykonać przepust

1.4.3.Przepust betonowy – przepust, którego konstrukcja nośna wykonana jest z betonu

1.4.4.Przepust żelbetowy – przepust, którego konstrukcja nośna wykonana jest z żelbetu

1.4.5.Przepust rurowy – przepust, którego konstrukcja nośna wykonana jest z rur betonowych lub żelbetowych

1.4.6.Ścianka czołowa przepustu – element początkowy lub końcowy przepustu w postaci ścian równoległych (lub głowic kołnierzowych), służący do możliwie łagodnego (bez dławienia) wprowadzenia wody do przepustu oraz do podtrzymania stoków nasypu drogowego, ustabilizowania stateczności całego przepustu i częściowego zabezpieczenia elementów środkowych przepustu przed przemarzaniem

1.4.7.Pozostałe określenia są zgodne z obowiązującymi normami i definicjami podanymi w SST D.00.00.00.

„Wymagania ogólne” pkt.1.4.

1.5.Ogólne wymagania dotyczące robót

Ogólne wymagania dotyczące robót podano w SST D.00.00.00. „Wymagania ogólne” pkt.1.5.

2. Materiały

2.1. Ogólne wymagania dotyczące materiałów, ich pozyskiwania i składowania podano w SST D.00.00.00. „Wymagania ogólne” pkt.2.

2.2.Rodzaje materiałów

Materiałami do wykonania przepustów lub rurociągów z typowych prefabrykowanych rur wg zakresu podanego w dokumentacji projektowej są:

- prefabrykaty skrzynkowe wymiarach i parametrach technicznych określonych w dokumentacji projektowej
- beton w ściankach czołowych i fundamentach
- stal zbrojeniowa
- drewno na deskowania
- materiały izolacyjne

Prefabrykaty rurowe i skrzynkowe

Prefabrykaty rurowe i skrzynkowe powinny odpowiadać obciążeniom klasy "A" dla pozostałych dróg zgodnie z normą PN-85/S-10030. Kształt i wymiary prefabrykatów powinny być zgodne z dokumentacją projektową i katalogami "Prefabrykowane przepusty rurowe" i "Prefabrykowane przepusty skrzynkowe". Katalogi powyższe opracowane

zostały z uwzględnieniem norm PN-85/S-10030 i PN-91/S-10042.

Wymiary prefabrykatu powinny mieścić się w granicach tolerancji wg normy BN-74/8935-04, odchyłki wymiarów nie powinny przekraczać:

- długość prefabrykatu ± 5 cm
- grubość ścian prefabrykatu +4 mm, -2 mm,
- gabaryt otworu ± 5 mm,
- zbieżność ścian ± 5 mm

Powierzchnie elementów przepustów powinny być gładkie, bez pęknięć i rys. Dopuszcza się drobne pory jako pozostałości po pęcherzykach powietrza i po wodzie, których głębokość nie przekracza 5 mm.

Dopuszczalne wady i uszkodzenia elementów prefabrykowanych przepustów podano w Tabelicy 1.

Tabelica 1. Dopuszczalne wady i uszkodzenia prefabrykatów rurowych i skrzynkowych

Określenie wad i uszkodzeń	Wielkość wad i uszkodzeń
Rysy otwarte i pęknięcia	niedopuszczalne
Rysy włoskowate (skurczowe, do 0,1 mm rozwartości) ;	
a) poprzeczne	na ¼ długości w 4 miejscach lub 1 rysa na całej długości jednej ściany
b) podłużne	na 1/3 długości w 2 miejscach na jednej ścianie
c) poprzeczne i podłużne krzyżujące	niedopuszczalne
Skupienie cementu, piasku lub kruszywa	w 2 miejscach, o łącznej powierzchni nie większej niż 2 % powierzchni
Ciała obce	niedopuszczalne
Szczerby w przegubach	w 1 miejscu 1/10 długości
Odsłonięcie zbrojenia	niedopuszczalne

Średnice prętów i usytuowanie zbrojenia powinny być zgodne z dokumentacją projektową. Otulenie prętów zbrojenia betonem od zewnątrz dla prefabrykatów powinno wynosić co najmniej 30 mm.

Pręty zbrojenia powinny mieć kształt zgodny z dokumentacją projektową. Dopuszczalne odchylenie osi pręta w przekroju poprzecznym od wymiaru przewidzianego dokumentacją projektową może wynosić maksimum 5 mm.

Składowanie prefabrykatów powinno odbywać się na wyrównanym, utwardzonym i odwodnionym podłożu.

Beton i jego składniki

2.3. Beton i jego składniki

Poszczególne elementy konstrukcji przepustu, w zależności od warunków eksploatacji, należy wykonywać zgodnie z „Wymaganiami i zaleceniami dotyczącymi wykonywania betonów do konstrukcji mostowych”, z betonu klasy co najmniej B-30 (C25/30) – ścianki czołowe, płyta denna, płyta przejściowa i B-15 (C12/15) na chudy beton

Wymagania dla betonu

Poszczególne elementy konstrukcji wlotów i wylotów przepustów należy wykonywać z betonu klasy co najmniej

:

- prefabrykaty przewodów oraz elementy konstrukcyjne – B 45 C45/55
- ścianki czołowe, płyta denna, płyta przejściowa – B 30 C25/30.
- warstwa wyrównawcza pod płytą denną konstrukcji i fawę fundamentową – B 15 C12/15

Beton do konstrukcji przepustów i rurociągów musi spełniać następujące wymagania według PN-B-06250:

- nasiąkliwość nie większą niż 5%,
- przepuszczalność wody - stopień wodoszczelności co najmniej W-8,
- odporność na działanie mrozu - stopień mrozoodporności co najmniej F-150.
- stosunek w/c = 0,42 ÷ 0,45.

Kruszywo

Kruszywo stosowane do wyrobu betonowych elementów konstrukcji przepustów i rurociągów winno spełniać wymagania normy PN-B-06712 dla kruszywa do betonów klasy B 30.

Do w/w betonów stosować należy grysy granitowe lub bazaltowe o maksymalnym wymiarze ziarna 16 mm oraz piaski.

Stosowanie gryków z innych skał dopuszcza się pod warunkiem, że zostały one zbadane w placówce badawczej wskazanej przez Inspektora Nadzoru a uzyskane wyniki badań spełniają wymagania podane w **SST – Konstrukcje betonowe i żelbetowe.**

Cement

Cement stosowany do wyrobu betonowych elementów konstrukcji przepustów i rurociągów winien:

- spełniać wymagania normy PN-B-19701:1997,
- odpowiadać postanowieniom niniejszej SST. Do betonu klasy B 30 należy stosować cement klasy 42,5 bez dodatków, spełniający wymagania podane w **SST – Konstrukcje betonowe i żelbetowe**.

Stal zbrojeniowa'

Stal do zbrojenia betonowych elementów konstrukcji przepustów i rurociągów odpowiadać musi wymaganiom PN-H-93215 i spełniać wymagania podane w **SST – Konstrukcje betonowe i żelbetowe**. Klasa, gatunek i średnica musi być zgodna z Dokumentacją Projektową i SST.

Nie dopuszcza się zamiennego użycia innych stali i innych średnic bez zgody Inspektora Nadzoru.

Kontrola jakości

Stal dostarczona na budowę musi posiadać atest producenta zawierając:

- nazwę wytwórcy.
- oznaczenie wyrobu wg PN-H-93215
- numer wytopu lub nr partii
- wszystkie wyniki przeprowadzonych badań oraz skład chemiczny wg analizy wytopowej
- masę partii
- rodzaj obróbki cieplnej (w przypadku dostawy prętów obrabionych cieplnie).

Pręty zbrojenia przed ich użyciem do zbrojenia konstrukcji należy oczyścić z zendr, luźnych płatków rdzy, kurzu i błota. Niedopuszczalne jest stosowanie prętów zanieczyszczonych tłuszczami i farbami.

Pręty powinny być proste. Dopuszczalna wielkość miejscowego wykrzywienia nie powinna przekraczać 4 mm (PN-B-06251).

Woda

Woda stosowana do betonów dla przepustów i rurociągów spełniać musi wymagania podane w normie PN-88/B-32250

Woda z wodociągu nie wymaga badań.

Pospółka na ławy fundamentowe

Części przelotowe przepustów rurowych lub rurociągów posadowione na ławie fundamentowej z pospółki muszą być wykonane z materiału spełniającego wymagania normy PN-B-11111: 1996.

Drewno na deskowanie

Drewno na deskowanie, stosowane przy wykonywaniu betonowych konstrukcji na miejscu budowy powinno odpowiadać wymaganiom norm PN-75/D-96000 i PN-92/D-950 17.

Materiały izolacyjne

Do izolowania odziemnych ścian konstrukcji przepustów i rurociągów należy stosować materiały posiadające świadectwo dopuszczenia do stosowania oraz atest producenta jak np.:

- emulsja kationowa wg BN-68/6753-04
- roztwór asfaltowy do gruntowania wg PN-B-24622
- lepik bitumiczny na gorąco:
 - a) asfaltowy bez wypełniaczy wg PN-C-96177
 - b) smołowy wg PN-B-24626
- papa asfaltowa wg BN-79/67/6751-01 oraz wg BN-88/6751-03
- wszelkie inne i nowe materiały izolacyjne sprawdzone doświadczalnie - za zgodą Inspektora Nadzoru.

3. Sprzęt

Ogólne wymagania dotyczące sprzętu podano w SST D.00.00.00. „Wymagania ogólne” pkt.3.

3.1. Sprzęt do wykonywania przepustów

Wykonawca przystępujący do wykonania przepustu i ścianki czołowej powinien wykazać się możliwością korzystania z następującego sprzętu :

- koparki do wykonywania wykopów głębokich
- sprzętu do ręcznego wykonywania płytkich wykopów szerokoprzestrzennych
- żurawi
- betoniarek
- innego sprzętu do transportu pomocniczego

4. Transport

Ogólne wymagania dotyczące transportu podano w SST D.00.00.00. „Wymagania ogólne” pkt.4.

4.1. Transport prefabrykatów

Elementy prefabrykowane mogą być przewożone dowolnymi środkami transportu w sposób zabezpieczający przed uszkodzeniami.

Do transportu można przekazać elementy, w których beton osiągnął wytrzymałość co najmniej 0,75 R (W).

Transport prefabrykatów

Transport prefabrykatów powinien odbywać się w liczbie sztuk nie przekraczającej dopuszczalnego obciążenia zastosowanego środka transportu. Układanie elementów na wagonach powinno się odbywać pionowo dla wszystkich elementów przelotowych. Rozmieszczenie elementów na środkach transportu powinno być symetryczne. Elementy należy układać na podkładach drewnianych o wymiarach przekroju co najmniej 10 x 5cm z odstępami pomiędzy elementami umożliwiającymi rozładowanie.

Podkłady powinny wystawać poza obręb elementu co najmniej 30cm. Do transportu można przekazać elementy, w których beton osiągnął wytrzymałość co najmniej 0,75R. .

Transport cementu i betonu

Transport cementu powinien odpowiadać wymaganiom BN-88/B-6731-08. .

Transport mieszanki betonowej powinien odbywać się zgodnie z normą PN-63/B-06251 prowadzony dowolnymi środkami pod warunkiem, że nie spowoduje on:

- segregacji składników,
- zmian składu mieszanki,
- zanieczyszczenia mieszanki,
- zmian temperatury więcej niż $\pm 5^{\circ}\text{C}$.

Czas transportu powinien umożliwiać wbudowanie mieszanki nie później niż po:

- 90 min. przy temperaturze otoczenia + 15°C,
- 70 min. przy temperaturze otoczenia + 20°C,
- 30 min. przy temperaturze otoczenia + 30°C.

5. Wykonanie robót

Ogólne zasady wykonania robót podano w SST D.00.00.00. „Wymagania ogólne” pkt.5.

5.1. Roboty przygotowawcze

Wykonawca zobowiązany jest do przygotowania terenu budowy w zakresie odwodnienia terenu budowy w zakresie i formie uzgodnionej z Inspektorem Nadzoru.

5.2. Roboty ziemne

5.2.1. Wykopy

Metoda wykonywania robót ziemnych powinna być zgodna z SST D.02.00.00. „Roboty ziemne”.

Ściany wykopów winny być zabezpieczone na czas robót według dokumentacji projektowej, SST i zaleceń Inspektora Nadzoru. W szczególności zabezpieczenie polegać może na :

- stosowaniu bezpiecznego nachylenia skarp wykopów
- podparciu lub rozparciu ścian wykopów

5.2.2. Zasyпка przepustu

Jako materiał zasyпки przepustu należy stosować żwiry, pospółki i piaski co najmniej średnie.

Zasypkę nad przepustem należy układać jednocześnie z obu stron przepustu, warstwami jednakowej grubości z jednoczesnym zagęszczeniem według wymagań dokumentacji projektowej lub SST.

Wskaźniki zagęszczenia gruntu w wykopach i nasypach należy przyjmować według PN-S-02205.

5.2.3. Ławy fundamentowe pod przepustem

Ławy fundamentowe powinny być wykonane zgodnie z dokumentacją projektową i SST.

Dopuszczalne odchyłki dla ław fundamentowych przepustu w planie wynoszą ± 5 cm.

Różnice w niwelicie wynikające z odchyłek wymiarowych rzędnych ławy nie mogą spowodować spiętrzenia wody w przepuście.

Roboty konstrukcyjne – betonowe i zbrojeniowe

Roboty konstrukcyjne betonowo-zbrojeniowe należy prowadzić zgodnie z **SST Konstrukcje betonowe i żelbetowe.**

Mieszanka betonowa dla betonowych elementów konstrukcji wlotów i wylotów przepustów i rurociągów powinna odpowiadać wymaganiom PN-B-06250. i ST. Dopuszczalna najmniejsza ilość cementu portlandzkiego w mieszance zagęszczanej mechanicznie wynosi 270 kg/m³;; największa ilość cementu nie powinna przekraczać 400 kg/m³ dla betonu B30. Największa dopuszczalna wartość stosunku W/C wynosi 0,45.

Urabialność mieszanki betonowej powinna pozwolić na uzyskanie maksymalnej szczelności po zawibrowaniu bez wystąpienia pustek w masie betonu lub na powierzchni. Urabialność powinna być dostosowana do warunków formowania, określonych przez;

- kształt i wymiary elementu konstrukcji oraz ilości zbrojenia,
- zakładaną gładkość i wygląd powierzchni betonu
- sposoby układania i zagęszczania mieszanki betonowej.

Konsystencja - nie rzadsza od plastycznej, badana wg normy PN-B-06250. Nie może być ona osiągnięta przez większe zużycie wody niż to jest przewidziane w składzie mieszanki. Zaleca się sprawdzenie doświadczalnie urabialności mieszanki betonowej przez próbę formowania w warunkach zbliżonych do rzeczywistych.

Zawartość powietrza w zagęszczonej mieszance betonowej nie może przekraczać: 2 % w przypadku nie stosowania domieszek napowietrzających i 4,5+ 6,5 % w przypadku stosowania domieszek napowietrzających.

Recepta mieszanki betonowej może być ustalona dowolną metodą doświadczalną lub obliczeniowo-doświadczalną zapewniającą uzyskanie betonu o wymaganych właściwościach.

Mieszanki betonowej nie należy zrzucać z wysokości większej niż 75 cm, na którą spada. Jeżeli wysokość ta jest większa należy stosować rynnę zsypową.

Betonowanie konstrukcji wlotów i wylotów przepustów należy wykonać wyłącznie w temperaturach nie niższych niż +5°C, zachowując warunki umożliwiające uzyskanie przez beton wytrzymałości co najmniej 15 MPa przed pierwszym zamarznięciem. W wyjątkowych przypadkach dopuszcza się betonowanie w temperaturze niższej niż 5°C, jednak wymaga to zgody Kierownika Projektu oraz zabezpieczenia uformowanego elementu przed utratą ciepła w czasie co najmniej 7 dni.

Zagęszczenie betonu należy wykonywać za pomocą wibratorów wgnębnych o częstotliwości co najmniej 6000 drgań/min. średnice buław wibratorów nie powinny być większe od 0,65 rozstawy zbrojenia aby uniknąć bezpośredniego styku buławy ze zbrojeniem. Wibratory należy zagłębiać na 5 do 8 cm pod powierzchnię poprzedniej warstwy utrzymując je od 20 do 30 sekund w każdym położeniu. Kolejne miejsca położenia buławy powinny być odległe od siebie o 0,3 do 0,7 m, w zależności od konsystencji betonu.

Wibratory przyczepne mogą być stosowane do zagęszczania betonu w elementach nie grubszych od 0,5 m przy jednostronnym dostępie oraz 1,0 m przy obustronnym. Rozstaw wibratorów przyczepnych należy ustalić doświadczalnie.

Zagęszczenie betonu należy realizować na podstawie planu wibracji, w którym przewiduje się przerwy w betonowaniu, poziom i miejsce położenia wibratorów wgnębnych oraz przyczepnych.

Bezpośrednio po zakończeniu betonowania zaleca się przykrycie powierzchni betonu lekkimi osłonami wodoszczelnymi, zapobiegającymi odparowaniu wody z betonu i chroniącymi beton przed deszczem i inną wodą. Przy temperaturze otoczenia wyższej od +5°C należy nie później niż po 12 godzinach od zakończenia betonowania rozpocząć pielęgnację wilgotnościową betonu i prowadzić je przez co najmniej 7 dni.

Zbrojenie musi być wykonywane wg Dokumentacji Projektowej, wymagań SST i zgodnie z postanowieniem PN-B-06251. Zbrojenie powinno być wykonane w zbrojarni stałej lub poligonowej.

Sposób wykonania szkieletu musi zapewnić niezmienną geometryczną szkieletu w czasie transportu na miejsce wbudowania. Do tego celu zaleca się łącznie węzłów na przecięciu prętów drutem wiązałkowym wyżarzonym o średnicy nie mniejszej niż 0,6 mm (wiązanie na podwójny krzyż) albo stosować spawanie. Zbrojenie musi zachować dokładne położenie w czasie betonowania. Należy stosować podkładki dystansowe prefabrykowane z zapraw cementowych albo z materiałów z tworzywa sztucznego. Niedopuszczalne jest stosowanie podkładek z prętów stalowych. Szkielet zbrojenia powinien być sprawdzony i zatwierdzony przez Inspektora Nadzoru wpisem do Dziennika Budowy.

Sprawdzeniu podlegają:

- średnice użytych prętów,
- rozstaw prętów - różnice rozstawu prętów głównych w płytach nie powinny przekraczać 1 cm a innych elementach 0,5 cm.
- rozstaw strzemion nie powinien różnić się od projektowanego o więcej niż: ± 2 cm,
- różnice długości prętów, położenie miejsc kończenia ich hakami, odcięcia nie mogą odbiegać od Dokumentacji Projektowej o więcej niż: ± 5 cm,
- otuliny zewnętrzne utrzymane w granicach wymagań projektowych bez tolerancji ujemnych,
- powiązanie zbrojenia w sposób stabilizujący jego położenie w czasie betonowania i zagęszczania.

Przy wykonaniu i kontroli oraz odbiorach deskowania należy korzystać z PN-B-06251.

Deskowania z drewna wykonuje się przy betonowych konstrukcjach na miejscu budowy. Do tego celu stosować drewno o klasie nie niższej od K33 pozbawionego wad w postaci sęków, o grubości nie mniejszej od 18 mm (3/4"), łączone równolegle na wpust lub pióro z uszczelnieniem (np. za pomocą taśmy metalowej).

Szczególne uwagi należy zwrócić na styki narożne sposobu deskowania ze ścianą, stosując listwy fazujące przekrój elementu betonowego.

Każde deskowanie powinno podlegać odbiorowi. Przedmiotem kontroli w czasie odbioru powinny być:

- klasa drewna i jego wady,
- szczelność deskowań w płaszczyznach i narożach wklęsłych,
- poziom górnej krawędzi i powierzchni deskowania przed i po betonowaniu oraz porównanie z wymaganym poziomem w Dokumentacji Projektowej.

Dopuszcza się następujące odchyłki:

- rozstaw zeber: $\pm 0,5$ % lecz nie więcej niż 0 2 cm,
- odchylenie deskowań od prostoliniowości lub od płaszczyzny o 0,1 %,.
- różnice w grubości desek : $\pm 0,2$ cm,
- odchylenie ścian od pionu o : $\pm 0,2$ % lecz nie więcej niż 0,5 cm,
- miejscowe wyburzenie powierzchni o: $\pm 0,2$ cm na odcinku 3 m,
- odchyłki wymiarów wewnętrznych deskowania (przekrojów betonowych):
 - 0,2 % wysokości lecz nie więcej niż - 0,5 cm,
 - +0,5 % wysokości lecz nie więcej niż +2 cm,
 - 0,2 % grubości (szerokości) lecz nie więcej niż -0,2 cm,
 - +0,5 % grubości (szerokości) lecz nie więcej niż - 0,5 cm.

Montaż i łączenie elementów prefabrykowanych

Montaż i łączenie elementów prefabrykowanych powinno być realizowane zgodnie z Dokumentacją Projektową przy przestrzeganiu szczególnych, specjalnych wymagań:

- montaż mogą wykonywać wyłącznie doświadczone brygady pod wykwalifikowanym nadzorem ze strony wykonawcy,
- dostarczenie elementy prefabrykowane powinny być przedmiotem odbioru w zakresie zgodności Dokumentacją Projektową, atestów kontroli jakości; spełnienia tolerancji wymiarowych oraz braku uszkodzeń lub defektów widocznych dyskwalifikujących i uniemożliwiających montaż,
- odrzucone prefabrykaty nie mogą być montowane.

Przed przystąpieniem do montażu należy sprawdzić technologię montażu, przeprowadzić odpowiedni instruktaż, skontrolować sprawność sprzętu montażowego.

Izolacja odziemnych ścian konstrukcji

Przed ułożeniem izolacji w miejscach wskazanych w Dokumentacji Projektowej powierzchnie izolowane należy zagruntować przez:

- dwukrotne smarowanie betonu emulsją kationową w przypadku powierzchni wilgotnych,
- roztworem asfaltowym w przypadku powierzchni suchych,

Zagruntowaną powierzchnię bezpośrednio przed ułożeniem izolacji należy smarować lepikiem bitumicznym na gorąco.

Na przepustach izolację tworzą 2 warstwy tkaniny technicznej sklejonej asfaltem PS-I 05/15 oraz papy z folią aluminiową. Gotową izolację należy pokryć warstwą ochronną wg Dokumentacji Projektowej. Elementy nie pokryte izolacją przed zasypaniem gruntem należy smarować abizolem R+P

6. Kontrola jakości robót

Ogólne zasady kontroli jakości robót podano w SST D.00.00.00. „Wymagania ogólne” pkt.6.

Kontrola betonów w konstrukcji budowl

Badanie wytrzymałości betonu na ściskanie po 28 dniach na próbkach sześciennych o boku 150 mm w ilości jedna próbka na zmianę, nasiąkliwości betonu na próbkach betonu pobranych na stanowisku betonowania i odporności na działanie mrozu wg PN-88/B-06250. Należy sprawdzić wygląd zewnętrzny w celu stwierdzenia, czy elementy nie mają raków, pęknięć, rys i ciał obcych w betonie. Rysy otwarte, pęknięcia, ciała obce i odstąpienia zbrojenia są niedopuszczalne. Dopuszcza się występowanie rys włoskowatych (skurczowe, do 0,1 mm rozwartości):

- poprzeczne - na 1/4 długości w 4 miejscach lub 1 rysa na całej długości ściany
- podłużne - na 1/3 długości w 2 miejscach na jednej ścianie
- poprzeczne i podłużne krzyżujące - niedopuszczalne, oraz skupienie cementu, piasku lub kruszywa w 2 miejscach, o łącznej powierzchni nie większej niż 2% powierzchni.

Odchyłki wymiarów nie powinny przekraczać:

- w zakresie długości ± 5 mm
- w zakresie wysokości i szerokości (grubości) ± 5 mm
- w zakresie odchylenia od prostoliniowości - ponad 0,1 % długości
- w zakresie odchylenia od pionu ściany - ponad 0,2% wysokości

- w zakresie odchylenia od płaszczyzny na odcinku 3m - ponad 0,2%.

Kontrola kruszywa, cementu i zbrojenia do betonu

Kontrola kruszywa i cementu do betonu musi obejmować wszystkie wymagania podane w **SST Konstrukcje betonowe i żelbetowe** p. 6.

Kontrola deskowania

Przy kontroli oraz odbiorach deskowania należy korzystać z PN-B-06251.

Każde deskowanie powinno podlegać odbiorowi. Przedmiotem kontroli w czasie odbioru powinny być:

- klasa drewna i jego wady,
- szczelność deskowań w płaszczyznach i narożach wklęsłych,
- poziom górnej krawędzi i powierzchni deskowania przed i po betonowaniu oraz porównanie z wymaganym poziomem w Dokumentacji Projektowej.

Dopuszcza się następujące odchyłki:

- rozstaw żeber: $\pm 0,5\%$ lecz nie więcej niż 0,2 cm,
- odchylenie deskowań od prostoliniowości lub od płaszczyzny o 0,1%,
- różnice w grubości desek: $\pm 0,2$ cm,
- odchylenie ścian od pionu o: $\pm 0,2\%$ lecz nie więcej niż 0,5 cm,
- miejscowe wyburzenie powierzchni o: $\pm 0,2$ cm na odcinku 3 m,
- odchyłki wymiarów wewnętrznych deskowania (przekrojów betonowych):
 - 0,2 % wysokości lecz nie więcej niż - 0,5 cm,
 - +0,5 % wysokości lecz nie więcej niż +2 cm,
 - 0,2 % grubości (szerokości) lecz nie więcej niż -0,2 cm,
 - +0,5 % grubości (szerokości) lecz nie więcej niż - 0,5 cm.

Sprawdzenie ławy fundamentowej

Sprawdzeniu podlega:

- rodzaj i ilość materiału użytego do wykonania ławy,
- grubość ławy
- zgodność z Dokumentacją Projektową

Kontrola prefabrykatów rurowych

Należy sprawdzić zgodność z wymaganiami podanymi w p. 2.2. niniejszej SST

Sprawdzenie wykonania nasypów i zasypki

Sprawdzenie wykonania nasypów i zasypki powinno się odbywać w trakcie i po wykonaniu robót ziemnych.

Należy sprawdzać zgodność wykonania zasypki z wymaganiami podanymi w **SST Roboty ziemne – wykonanie nasypów stałych** p. 6.2.

Prawidłowość zagęszczenia nasypów bada się wg BN-72/8932-01.

7. Obmiar robót

Ogólne zasady obmiaru robót podano w SST D.00.00.00. „Wymagania ogólne” pkt.7.

7.1. Jednostka obmiarowa

Jednostką obmiarową jest 1 m ułożonego przepustu i 1 m³ wybudowanej ławy fundamentowej i ścianki czołowej

8. Odbiór robót

Ogólne zasady odbioru robót podano w SST D.00.00.00. „Wymagania ogólne” pkt.8.

Roboty uznaje się za wykonane zgodnie z dokumentacją projektową, SST jeżeli wszystkie pomiary i badania dały wyniki pozytywne z zachowaniem tolerancji według pkt.6. Odbiorowi robót zanikających i ulegających zakryciu podlegają : wykonanie ław fundamentowych i wykonanie izolacji przepustu

9. Podstawa płatności

Ogólne zasady dotyczące podstawy płatności podano w SST D.00.00.00. „Wymagania ogólne” pkt.9.

9.1. Cena jednostkowa

Cena jednostkowa 1 m kompletnego przepustu obejmuje :

Cena wykonania robót obejmuje:

- wykonanie przewodu rurociągu lub przepustu
- wykonanie robót betonowych:
 - ława fundamentowa,
 - skrzydła i nadbeton,
 - podbeton,
 - warstwa wyrównawcza,

- wykonanie zbrojenia, wlotu i wylotu przepustu,
- wykonanie deskowania
- montaż i łączenie elementów prefabrykowanych,
- wykonanie izolacji przepustu:
- izolacja górnej powierzchni przepustu - izolacja styków prefabrykowanych
- izolacja betonu powierzchni odziemnych
- wykonanie zasypki prefabrykatów rurowych
- powierzchniowe zabezpieczenie betonu

10. Przepisy związane

- | | |
|-------------------|--------------------------------------------------------------------------------------------------------------------------------------------------------------------------------|
| PN-B-06250 | - Beton zwykły |
| PN-B-06712 | - Kruszywa mineralne do betonu |
| PN-B-06714/15 | - Badania. Oznaczenie składu ziarnowego |
| PN-B-06714/16 | - Badania. Oznaczenie kształtu ziarn |
| PN/B-06714/13 | - Badania. Oznaczenie zawartości pyłów mineralnych |
| PN/B-06714/12 | - Badania. Oznaczenie zawartości zanieczyszczeń obcych |
| PN-B-06714/18 | - Badania. Oznaczenie nasiąkliwości |
| PN-EN 197-1:2002 | - Cement. Część 1: Skład, wymagania i kryteria zgodności dotyczące cementów powszechnego użytku. |
| PN-EN-196-1: 1996 | - Metody badania cementu. Oznaczenie wytrzymałości. |
| PN-EN-196-2: 1996 | - Metody badania cementu. Analiza chemiczna cementu. |
| PN-EN-196-3: 1996 | - Metody badania cementu. Oznaczenie czasu wiązania i stałości objętości. |
| PN-EN-196-6: 1997 | - Metody badania cementu. Oznaczenie stopnia zmielenia. |
| PN-EN-196-7: 1997 | - Metody badania cementu. Sposoby pobierania i przygotowania próbek. |
| PN-B-32250 | - Materiały budowlane. Woda do betonów i zapraw |
| PN-H-932I5 | - Walcówka i pręty stalowe do zbrojenia betonu |
| PN/H-043 | - Próba statystyczna rozciągania metali |
| BN-68/6753-04 | - Asfaltowe emulsje kationowe do izolacji przeciwwilgociowych |
| PN-B-24622 | - Roztwór asfaltowy do gruntowania |
| PN/C-96177 | - Lepik asfaltowy bez wypełniaczy stosowanych na gorąco |
| PN-B-24626 | - Lepik smołowy stosowany na gorąco |
| BN-79/6751-01 | - Materiały izolacji przeciwwilgociowej. Papa asfaltowa na taśmie aluminiowej |
| BN-88/6751-03 | - Papa asfaltowa na welonie z włókien szklanych |
| BN-72/8932-01 | - Budowle drogowe i kolejowe. Roboty ziemne |
| PN-B-06251 | - Roboty betonowe i żelbetowe. Wymagania techniczne |
| BN-72/9081-02 | - Formy stalowe do produkcji elementów budowlanych z betonu kruszywowego. Wymagania i badania |
| BN-74/8935-04 | - Przepusty kolejowe i drogowe. Elementy prefabrykowane |
| PN-B-06714/34 | - Badania. Oznaczenie reaktywności alkalicznej |
| BN-84/6774-02 | - Kruszywo kamienne łamane do nawierzchni drogowych |
| PN-B-06262 | - Metoda sklerometryczna badania wytrzymałości betonu na ściskanie za pomocą młotka SCHMIDT A typu N |
| PN-B-06261 | - Nieniszczące badania konstrukcji z betonu. Metoda ultradźwiękowa badania wytrzymałości betonu na ściskanie. |
| PN-C-04566/ | - Badania zawartości siarki i jej związków. Oznaczenie siarkowodoru i siarczków rozpuszczalnych metodą kolorymetryczną z tiofluorescencją z kwasem o-hydroksyrtęciobenzoesowym |
| PN-C-04566/03 | - Woda i ścieki. Badania zawartości siarki i jej związków. Oznaczenie siarkowodoru i siarczków rozpuszczalnych metodą tiomerkurymetryczną |
| PN-C-04566/09 | - Badania zawartości siarki i jej związków. Oznaczenie siarczków metodą wagową |
| PN-C-04628/02 | - Badania zawartości cukrów. Oznaczenie cukrów ogólnych, cukrów rozpuszczalnych i skrobi nierozpuszczalnej metodą kalorymetryczną z antorem. |
| PN-C-04600/00 | - Badania zawartości chloru i jego związków oraz zapotrzebowanie chloru. Postanowienia ogólne i zakres normy |
| PN-C-04554/02 | - Badania trwałości. Oznaczenie twardości ogólnej powyżej 0,357 mval/dcm ³ metodą wersenianową |
| PN-C-0454I | - Oznaczenie suchej pozostałości, pozostałości po prażeniu, straty przy prażeniu oraz substancji rozpuszczalnych mineralnych i substancji rozpuszczalnych lotnych. |

Inne dokumenty

1. Wymagania i zalecenia wykonania betonów do konstrukcji mostowych, GDDP, W-wa 1990 r
2. Katalog powtarzalnych projektów „Prefabrykowane przepusty rurowe” - Biuro Projektowo-Badawcze Dróg i Mostów Sp. z O.O. Transprojekt- Warszawa. maj 1994 r
3. Katalog powtarzalnych projektów „Prefabrykowane przepusty skrzynkowe” - Biuro Projektowo-Badawcze Dróg i Mostów Sp. z O.O. Transprojekt- Warszawa. maj 1994 r
4. Projekt powtarzalnych projektów „Projekty typowe przepustów rurowych bez piętrzenia typ P” - CBSiPWM w Warszawie 1972 r KB4-7.7./4/
5. Projekt powtarzalnych projektów „Projekty typowe przepustów rurowych z piętrzeniem typ PP” - CBSiPWM w Warszawie 1972 r KB4-7.7./5/
6. Projekt powtarzalnych projektów „Projekty typowe przepustów rurowych monolitycznych typ PP₅-PP₂₀ i P₇-P₁₁” CBSiPWM i ZRwW „BIPROMEL” w Warszawie 1980 r KB4-7.7./8/

D-03.01.03 Czyszczenie urządzeń odwadniających (przepusty, wpusty uliczne)

1. WSTĘP

Ustalenia zawarte w niniejszej Specyfikacji Technicznej dotyczą wszystkich czynności umożliwiających i mających na celu czyszczenie urządzeń odwadniających takich jak: przepusty, ścieki, wpusty uliczne..

2. MATERIAŁY

Nie występują.

3. SPRZĘT

Roboty wykonuje się ręcznie oraz za pomocą następującego sprzętu:

- koparka o pojemności łyżki 0,25m³,
- ładowarka.

4. TRANSPORT

Do odwiezienia wydobytego namułu mogą być użyte dowolne środki transportowe. Wykonawca będzie na bieżąco usuwał resztki przewożonego materiału z nawierzchni.

5. WYKONANIE ROBÓT

Czyszczenie urządzeń odwadniających należy wykonywać ręcznie. Planuje się wydobyć i usunięcie zalegającego namułu oraz jego zagospodarowanie lub wywiezienie. Zebrane odpady należy wywieźć i zutylizować.

6. KONTROLA JAKOŚCI ROBOT

Sprawdzenie jakości robót polega na wizualnym sprawdzeniu jakości wykonanych robót.

7. OBMIAR ROBOT

Jednostką obmiarową jest metr (m) oczyszczonego przepustu i rowu.

8. ODBIÓR ROBÓT

Roboty podlegają odbiorowi wg zasad określonych w ST D.00.00.00. "Wymagania Ogólne" i polegają na sprawdzeniu zgodności wykonania zgodnie z p. 6.

9. PODSTAWA PŁATNOŚCI

Cena 1 metra (m) przepustu lub rowu podlegającego oczyszczeniu.

Cena jednostkowa jest ceną uśrednioną dla przyjętego sposobu wykonania i obejmuje:

- odwiezienie nadmiaru gruntu na odległość do 5 km z utylizacją,
- oczyszczenie przepustu wraz z zagospodarowaniem lub wywiezieniem wydobytego namułu,
- oznakowanie Robót i jego utrzymanie,
- zebranie, odwoz i utylizacja odpadów.

10. PRZEPISY ZWIĄZANE

1. PN-S-02205 Drogi samochodowe. Roboty ziemne. Wymagania i badania.
2. PN-S-02204 Drogi samochodowe. Odwodnienie dróg.

D-04.00.00. PODBUDOWA

D-04.01.01. KORYTO WRAZ Z PROFILOWANIEM I ZAGĘSZCZANIEM PODŁOŻA

1. WSTĘP

1.1. Przedmiot ST

Przedmiotem niniejszej specyfikacji technicznej (ST) są wymagania dotyczące wykonania i odbioru robót związanych z wykonywaniem koryta wraz z profilowaniem i zagęszczeniem podłoża gruntowego.

1.2. Zakres stosowania ST

Specyfikacja techniczna (ST) jest stosowana jako dokument przetargowy i kontraktowy przy zlecaniu i realizacji robót wymienionych w pkt. 1.1.

1.3. Zakres robót objętych ST

Ustalenia zawarte w niniejszej specyfikacji dotyczą zasad prowadzenia robót związanych z wykonaniem koryta przeznaczonego do ułożenia konstrukcji nawierzchni.

1.4. Określenia podstawowe

Określenia podstawowe są zgodne z obowiązującymi, odpowiednimi polskimi normami i definicjami podanymi w ST.D.00.00.00 „Wymagania ogólne” pkt 1.4.

1.5. Ogólne wymagania dotyczące robót

Ogólne wymagania dotyczące robót podano w ST.D.00.00.00 „Wymagania ogólne” pkt 1.5.

2. MATERIAŁY

Dla koryta wykonywanego w gruntach spoistych, wykazujących zmienność nośności pod wpływem zmian wilgotności, należy przewidzieć - i uwzględnić w cenie jednostkowej - że w przypadku niesprzyjających warunków wilgotności podłoża może zaistnieć konieczność zastosowania np. dodatku wapna lub innego środka do przesuszenia gruntu, kruszywa grubookruchowego itp., w celu uzyskania wymaganej nośności podłoża wg pkt. 6.2.7 niniejszej ST.

3. SPRZĘT

3.1. Ogólne wymagania dotyczące sprzętu

Ogólne wymagania dotyczące sprzętu podano w ST.D.00.00.00 "Wymagania ogólne" pkt 3.

3.2. Sprzęt do wykonania robót

Wykonawca przystępujący do wykonania koryta i profilowania podłoża powinien wykazać się możliwością korzystania z następującego sprzętu:

- równiarek lub spycharek uniwersalnych z ukośnie ustawianym lemieszem;
Inżynier może dopuścić wykonanie koryta i profilowanie podłoża z zastosowaniem spycharki z lemieszem ustawionym prostopadle do kierunku pracy maszyny,
- walców statycznych, wibracyjnych lub płyt wibracyjnych.
- innego sprzętu dopuszczonego przez Inżyniera

Stosowany sprzęt nie może spowodować niekorzystnego wpływu na właściwości gruntu podłoża.

4. TRANSPORT

4.1. Ogólne wymagania dotyczące transportu

Ogólne wymagania dotyczące transportu podano w ST.D.00.00.00 "Wymagania ogólne" pkt 4.

5. WYKONANIE ROBÓT

5.1. Ogólne zasady wykonania robót

Ogólne zasady wykonania robót podano w ST.DMU.00.00.00 "Wymagania ogólne" pkt 5.

5.2. Warunki przystąpienia do robót

Wykonawca powinien przystąpić do profilowania i zagęszczania podłoża bezpośrednio przed rozpoczęciem robót związanych z wykonaniem łąw dla krawężników i obrzeży. Wcześniejsze wykonanie tych robót jest możliwe wyłącznie za zgodą Inżyniera, w korzystnych warunkach atmosferycznych.

W wykonanym korycie nie może odbywać się ruch budowlany, niezwiązany bezpośrednio z wykonaniem warstwy warstwy ulepszonego podłoża.

5.3. Wykonanie koryta

Paliki lub szpilki do prawidłowego ukształtowania koryta w planie i profilu powinny być wcześniej przygotowane. Rozmieszczenie palików lub szpilek powinno umożliwiać naciągnięcie sznurków lub linek do wytyczenia robót w odstępach nie większych niż co 10 metrów. Rodzaj sprzętu, a w szczególności jego moc należy dostosować do rodzaju gruntu, w którym prowadzone są roboty i do trudności jego odspojenia.

Koryto można wykonywać ręcznie, gdy jego szerokość nie pozwala na zastosowanie maszyn, na przykład na poszerzeniach lub w przypadku robót o małym zakresie. Sposób wykonania musi być zaakceptowany przez Inżyniera. Grunt odspojony w czasie wykonywania koryta powinien być wykorzystany zgodnie z ustaleniami Rysunkach i ST, tj. wbudowany w nasyp lub odwieziony na odkład w miejsce wskazane przez Inżyniera.

Profilowanie i zagęszczenie podłoża należy wykonać zgodnie z zasadami określonymi w pkt 5.4.

5.4. Profilowanie podłoża

Przed przystąpieniem do profilowania podłoże powinno być oczyszczone ze wszystkich zanieczyszczeń. Należy usunąć błoto i grunt, który uległ nadmiernemu nawilgoceniu. Po oczyszczeniu powierzchni podłoża, które ma być profilowane należy sprawdzić, czy istniejące rzędne terenu umożliwiają uzyskanie po profilowaniu zaprojektowanych rzędnych podłoża. Jeżeli powyższy warunek nie jest spełniony i występują zaniżenia poziomu w podłożu przewidzianym do profilowania Wykonawca powinien spulchnić podłoże na głębokość zaakceptowaną przez Inżyniera, dowieźć dodatkowy grunt spełniający wymagania obowiązujące dla górnej strefy korpusu, w ilości koniecznej do uzyskania wymaganych rzędnych wysokościowych i zagęścić warstwę do uzyskania wartości wskaźnika zagęszczenia określonego w ST D-02.00.00 "Roboty ziemne". Jeżeli rzędne podłoża przed profilowaniem nie wymagają dowiezienia i wbudowania dodatkowego gruntu, to należy przystąpić do profilowania podłoża. Ścięty grunt powinien być natychmiast odwieziony na odkład. Bezpośrednio po profilowaniu podłoża należy przystąpić do jego dogęszczania przez wałowanie. Jakiegokolwiek nierówności powstałe przy zagęszczaniu powinny być naprawione przez Wykonawcę w sposób zaakceptowany przez Inżyniera.

5.5. Utrzymanie wyprofilowanego i zagęszczonego podłoża

Podłoże po wyprofilowaniu i zagęszczeniu powinno być utrzymywane w dobrym stanie.

Jeżeli po wykonaniu robót związanych z profilowaniem i zagęszczeniem podłoża nastąpi przerwa w robotach i Wykonawca nie przystępuje natychmiast do wykonania łąw, to powinien on zabezpieczyć podłoże przed nadmiernym zawilgoceniem, w sposób zaakceptowany przez Inżyniera.

Jeżeli wyprofilowane i zagęszczone podłoże uległo nadmiernemu zawilgoceniu na skutek przerwy w robotach, to przed przystąpieniem do wykonania łąw należy odczekać do czasu jego naturalnego osuszenia.

Po osuszeniu podłoża Inżynier oceni jego stan i ewentualnie zaleci wykonanie niezbędnych napraw. W takim przypadku dodatkowe naprawy wykonywane są na koszt Wykonawcy.

6. KONTROLA JAKOŚCI ROBÓT

6.1. Ogólne zasady kontroli jakości robót

Ogólne zasady kontroli jakości robót podano w ST.D.00.00.00 "Wymagania ogólne" pkt 6.

6.2. Badania w czasie robót

6.2.1. Częstotliwość oraz zakres badań i pomiarów

Częstotliwość oraz zakres badań i pomiarów dotyczących cech geometrycznych i zagęszczenia koryta i wyprofilowanego podłoża podaje tablica 1.

Tablica 1 - Częstotliwość oraz zakres badań i pomiarów wykonanego koryta i wyprofilowanego podłoża

Lp.	Wyszczególnienie badań i pomiarów	Minimalna częstotliwość badań i pomiarów
1	Szerokość koryta	10 razy na 1 km
2	Równość podłużna	co 20 m
3	Równość poprzeczna	10 razy na 1 km

4	Spadki poprzeczne *	10 razy na 1 km
5	Rzędne wysokościowe	co 100 m
6	Zagęszczenie, wilgotność gruntu podłoża	w 2 punktach na dziennej działce roboczej
7	Nośność podłoża	w 3 punktach na 2000 m ²
*) dodatkowe pomiary spadków poprzecznych i ukształtowania osi w planie należy wykonać w punktach głównych łuków poziomych		

6.2.2. Szerokość koryta (profilowanego podłoża)

Szerokość koryta i profilowanego podłoża nie może różnić się od szerokości projektowanej o więcej niż +10 cm i -5 cm.

6.2.3. Równość koryta (profilowanego podłoża)

Nierówności podłużne koryta i profilowanego podłoża należy mierzyć 4-metrową łata zgodnie z normą BN-68/8931-04.

Nierówności poprzeczne należy mierzyć 4-metrową łata. Nierówności nie mogą przekraczać 20 mm.

6.2.4. Spadki poprzeczne

Spadki poprzeczne koryta i profilowanego podłoża powinny być zgodne z Rysunkami z tolerancją $\pm 0,5\%$.

6.2.5. Rzędne wysokościowe

Różnice pomiędzy rzędnymi wysokościowymi koryta lub wyprofilowanego podłoża i rzędnymi projektowanymi nie powinny przekraczać +1 cm, -2 cm.

6.2.6. Zagęszczenie koryta (profilowanego podłoża)

Wskaźnik zagęszczenia koryta i wyprofilowanego podłoża określony wg BN-77/8931-12 nie powinien być mniejszy niż 1,0.

Jeśli jako kryterium dobrego zagęszczenia stosuje się porównanie wartości modułów odkształcenia, to wartość stosunku wtórnego do pierwotnego modułu odkształcenia, określonych zgodnie z załącznikiem B do PN-S-02205:98 nie powinna być większa od 2,2.

Wilgotność w czasie zagęszczania należy badać według PN-EN 1097-5:2001. Wilgotność gruntu podłoża powinna być równa wilgotności optymalnej z tolerancją od -20% do +10%.

6.2.7. Nośność podłoża

Nośność należy sprawdzać na poziomie wykonanego koryta (wyprofilowanego podłoża) przez pomiar wtórnego modułu odkształcenia E2 płytą o średnicy 300 mm, zgodnie z załącznikiem B do PN-S-02205:98.

Nośność podłoża jest wystarczająca, jeżeli wszystkie wartości wtórnego modułu odkształcenia spełniają warunek: $E2 \geq 80$ MPa, wskaźnik $I_{s2} \leq 2,2$. Podłoże musi być doprowadzone do nośności kategorii G1.

7. OBMIAR ROBÓT

Obmiaru wyprofilowanego i zagęszczonego podłoża dokonuje się na budowie w metrach [m].

8. ODBIÓR ROBÓT

Ogólne zasady odbioru robót podano w ST.D.00.00.00 "Wymagania ogólne".

Roboty uznaje się za wykonane zgodnie z Rysunkami, ST i wymaganiami Inżyniera, jeżeli wszystkie pomiary i badania z zachowaniem tolerancji wg punktu 6 dały wyniki pozytywne.

9. PODSTAWA PŁATNOŚCI

Cena jednostkowa 1 metra [m] profilowania i zagęszczania podłoża obejmuje:

- prace pomiarowe,
- prace przygotowawcze,
- dostarczenie sprzętu,
- ew. naprawa koryta wykonanego podczas wykopów,
- profilowanie podłoża,
- doprowadzenie podłoża do nośności kategorii G1
- załadunek nadmiaru odszpejonego gruntu na środki transportowe i wywiezienie na odkład,
- zagęszczanie podłoża do wymaganych wskaźników zagęszczenia,

- utrzymanie podłoża,
- pomiary i badania kontrolne.

10. PRZEPISY ZWIĄZANE

10.1. Normy

PN-88/B-04481 Grunty budowlane. Badania próbek gruntu

PN-EN 1097-5:2001 Badania mechanicznych i fizycznych właściwości kruszyw.

Część 5: Oznaczanie zawartości wody przez suszenie w suszarce z wentylacją

PN-S-02205:96 Drogi samochodowe. Roboty ziemne. Wymagania i badania

BN-64/8931-02 Drogi samochodowe. Oznaczanie modułu odkształcenia nawierzchni podatnych i podłoża przez obciążenie płytą

BN-68/8931-04 Drogi samochodowe. Pomiar równości nawierzchni planografem i łatą

BN-77/8931-12 Oznaczanie wskaźnika zagęszczenia gruntu

D-04.04.01. ULEPSZONE PODŁOŻE Z KRUSZYWA NATURALNEGO STABILIZOWANEGO MECHANICZNIE

1. WSTĘP

1.1. Przedmiot ST

Przedmiotem niniejszej specyfikacji technicznej (ST) są wymagania dotyczące wykonania i odbioru robót związanych z wykonywaniem podbudowy z kruszywa naturalnego stabilizowanego mechanicznie-wykonanie brakującego nasypu pod chodnik i wzmocnienie podłoża pod konstrukcje nawierzchni chodnika i zjazdów.

1.2. Zakres stosowania ST

Specyfikacja techniczna (ST) jest stosowana jako dokument przetargowy i kontraktowy przy zleceniu i realizacji robót wymienionych w pkt. 1.1.

1.3. Zakres robót objętych ST

Ustalenia zawarte w niniejszej specyfikacji dotyczą zasad prowadzenia robót związanych z wykonywaniem podbudowy z kruszywa naturalnego stabilizowanego mechanicznie zgodnie z lokalizacją określoną w Dokumentacji Technicznej – poszerzenie jedni.

1.4. Określenia podstawowe

1.4.1. *Stabilizacja mechaniczna* - proces technologiczny, polegający na odpowiednim zagęszczeniu w optymalnej wilgotności kruszywa o właściwie dobranym uziarnieniu.

1.4.2. *Podbudowa z kruszywa naturalnego stabilizowanego mechanicznie* - jedna lub więcej warstw zagęszczonej mieszanki, która stanowi warstwę nośną nawierzchni drogowej.

1.4.3. *Pozostałe określenia podstawowe* są zgodne z obowiązującymi, odpowiednimi polskimi normami oraz z definicjami podanymi w ST D.00.00.00 "Wymagania ogólne" pkt 1.4.

1.5. Ogólne wymagania dotyczące robót

Ogólne wymagania dotyczące robót podano w ST D.00.00.00 "Wymagania ogólne" pkt 1.5.

2. MATERIAŁY

2.1. Kruszywo

Materiałem do wykonania wymiany gruntu powinna być mieszanka piasku, pospółki i/lub żwiru. Kruszywo powinno być jednorodne, bez domieszek gliny i zanieczyszczeń obcych.

2.2. Uziarnienie kruszywa

Krzywa uziarnienia kruszywa powinna leżeć pomiędzy krzywymi granicznymi podanymi w poniższej tabelicy.

Tablica 1. Uziarnienie kruszywa naturalnego stabilizowanego mechanicznie wg PN-S-06102:1997 dla kruszywa na ulepszone podłoże (podbudowy pomocnicze)

Sito kwadratowe [mm]	Przechodzi przez sito [%]
63	100
31,5	78-100
20	62-100
16	58-94
12,8	49-86
8	40-75
6,3	35-68
4	29-59
2	19-41
1	12-31
0,5	9-23
0,25	5-15
0,125	3-11
0,075	2-10

2.3. Właściwości kruszywa

Kruszywa powinno spełniać wymagania określone w poniższej tablicy 2.

Tablica 2. Wymagane właściwości kruszywa

L.p.	Właściwości badane według:	Wymagania
1	Zawartość ziaren nieforemnych, wg PN-78/B-06714.16; %o nie więcej niż	45
2	Zawartość zanieczyszczeń organicznych wg PN-78/B-06714.26, %o, nie więcej niż	1
3	Wskaźnik piaskowy po 5-krotnym zagęszczeniu metodą I lub II wg PN-B-0448L1988	30-70
4	Ścieralność w bębnie Los Angeles, wg PN-78/B-06714.42, - ubytek masy po pełnej liczbie obrotów, %o, nie większy niż - po 1/5 liczby obrotów	45 40
5	Nasiąkliwość wg PN-78/B-06714.18, %, nie więcej niż	4
6	Mrozoodporność ziaren większych od 2mm, wg PN-78/B-06714.19 po 25 cyklach zamrażania i odmrażania, ubytek masy, %, nie więcej niż	10
7	Zawartość związków siarki w przeliczeniu na SC>3 wg PN-78/B-06714.28, %o, nie więcej niż	1
8	Wskaźnik nośności $w_{noś}$ mieszanki kruszywa, nie mniejszy niż	60

2.4. Woda

Woda zapewniająca właściwe zagęszczenie powinna odpowiadać wymaganiom normy PN-B-32250:1998.

2.5. Źródła materiałów

Wszystkie materiały użyte do budowy powinny pochodzić tylko ze źródeł uzgodnionych i zatwierdzonych przez Inżyniera.

Źródła materiałów powinny być wybrane przez Wykonawcę i przedstawione do akceptacji Inżyniera z wyprzedzeniem do 10 dni roboczych przed rozpoczęciem robót.

Wykonawca powinien dostarczyć Inżynierowi wyniki badań laboratoryjnych łącznie z projektowaną krzywą uziarnienia i reprezentatywne próbki materiałów.

Materiały z zaproponowanego przez Wykonawcę źródła będą zaakceptowane do wbudowania przez Inżyniera, jeżeli dostarczone przez Wykonawcę wyniki badań laboratoryjnych i ewentualne wyniki badań laboratoryjnych prowadzonych przez Inżyniera wykażą zgodność cech materiałowych z wymaganiami.

Zatwierdzanie źródła materiałów nie oznacza, że wszystkie materiały z tego źródła będą przez Inżyniera dopuszczone do wbudowania. Materiały, które nie spełniają wymagań zostaną odrzucone.

3. SPRZĘT

Do wykonania stabilizacji mechanicznej należy stosować:

- mieszarki stacjonarne do wytwarzania mieszanki kruszyw, wyposażone w urządzenia dozujące wodę,
- spycharki lub układarki kruszywa,
- sprzęt do zagęszczania.

4. TRANSPORT

Transport kruszywa może odbywać się z zastosowaniem dowolnego typu środków transportowych pod warunkiem zabezpieczenia mieszanki przed zanieczyszczeniem i rozsegregowaniem z zachowaniem przepisów dotyczących ograniczenia obciążenia osi pojazdów poruszających się po drogach publicznych.

5. WYKONANIE ROBÓT

5.1. Wytwarzanie mieszanki kruszywa

Mieszankę kruszywa o uziarnieniu zgodnym z projektowaną krzywą uziarnienia i wilgotności optymalnej należy wytwarzać w mieszarkach stacjonarnych gwarantujących otrzymanie jednorodnej mieszanki. Ze względu na konieczność zapewnienia jednorodności materiału nie dopuszcza się wytwarzania mieszanki przez mieszanie poszczególnych frakcji na drodze. Mieszanka po wyprodukowaniu powinna być od razu transportowana na miejsce wbudowania w sposób przeciwdziałający segregacji i nadmiernemu wysychaniu.

5.2. Rozkładanie mieszanki kruszywa

Mieszanka kruszywa powinna być rozkładana w warstwie o jednakowej grubości takiej, aby jej ostateczna grubość po zagęszczeniu była równa grubości projektowanej. Grubość pojedynczo układanej warstwy nie może przekraczać 30cm po zagęszczeniu. Warstwy kruszywa powinny być rozkładane w sposób zapewniający osiągnięcie wymaganych spadków i rzędnych wysokościowych. Jeżeli podbudowa składa się z więcej niż jednej warstwy kruszywa, to każda warstwa powinna być wyprofilowana i zagęszczona z zachowaniem wymaganych spadków i rzędnych wysokościowych. Rozpoczęcie układania następnej warstwy może nastąpić po odbiorze poprzedniej warstwy przez Inżyniera. Kruszywo w miejscach, w których widoczna jest jego segregacja powinno być przed zagęszczeniem zastąpione materiałem o odpowiednich właściwościach.

5.3. Zagęszczanie

Natychmiast po końcowym wyprofilowaniu warstwy kruszywa należy przystąpić do jej zagęszczenia przez wałowanie. W miejscach niedostępnych dla walców podbudowa powinna być zagęszczona małymi walcami wibracyjnymi lub ubijakami mechanicznymi.

Zagęszczenie należy kontynuować do osiągnięcia wartości określonych w punkcie 6 niniejszej ST.

Wilgotność kruszywa podczas zagęszczania powinna być równa wilgotności optymalnej, określonej według normalnej próby Proctora, zgodnie z PN-B-04481:1998. Wilgotność przy zagęszczaniu powinna być równa wilgotności optymalnej z tolerancją +10% i -20%.

5.4. Utrzymanie warstwy

Wykonawca zobowiązany jest do przeprowadzenia bieżących napraw warstwy uszkodzonej przez ruch budowlany jak również wskutek oddziaływania czynników atmosferycznych.

5.5. Odcinek próbny

Decyzję o konieczności wykonania odcinka próbnego podejmie Inżynier.

6. KONTROLA JAKOŚCI ROBÓT

Sprawdzeniu podlegają:

6.1.1. Nośność i zagęszczenie warstw wg obciążeń płytowych

Warstwa kruszywa powinna spełniać następujące wymagania dotyczące nośności mierzonej wtórnym modułem odkształcenia wg metody obciążeń płytowych, aparaturą typu VSS zgodnie z normą PN-S-02205:1998:

- $E_2 \geq 80\text{MPa}$ - dla zjazdów indywidualnych, poszerzenia
- $E_2 \geq 80\text{MPa}$ - dla chodników.

Zagęszczenie warstwy z kruszywa należy uznać za prawidłowe wtedy, gdy $M_2/M_1 \leq 2,2$.

6.1.2. Równość warstwy

Nierówności mierzone łatą 3m nie powinny przekraczać $\pm 30\text{mm}$ dla drogi oraz $\pm 15\text{mm}$ dla chodników.

6.1.3. Spadki poprzeczne warstwy

Spadki poprzeczne powinny być zgodne z dokumentacją projektową z tolerancją $\pm 0,5\%$.

6.1.4. Rzędne warstwy

Różnice między rzędnymi wykonanymi i projektowanymi nie powinny przekraczać $+1\text{cm}$ do -3cm .

6.1.5. Ukształtowanie osi warstwy

Oś warstwy w planie nie może być przesunięta w stosunku do osi projektowanej o więcej niż $\pm 5\text{cm}$.

6.1.6. Szerokość warstwy

Szerokość podbudowy nie może różnić się od szerokości projektowanej o więcej niż $\pm 5\text{cm}$.

6.1.7. Grubość warstwy

Grubość nie powinna się różnić od podanej w projekcie o więcej niż $\pm 2\text{cm}$ dla ulepszonego podłoża nawierzchni jezdni ulicy oraz $+2\text{cm}$ i -1cm dla pozostałych nawierzchni.

Sprawdzenie należy wykonywać, co około 50m dla pomiarów geometrycznych lub wg wskazań Inżyniera dla pomiarów nośności warstwy.

7. OBMIAR ROBÓT

Jednostką obmiarową jest metr kwadratowy [m^2], wykonanej warstwy ulepszonego podłoża z kruszywa naturalnego stabilizowanego mechanicznie o grubości określonej w Dokumentacji Projektowej.

8. ODBIÓR ROBÓT

Odbiór ulepszonego podłoża dokonywany jest na zasadach odbioru robót zanikających i ulegających zakryciu na zasadach określonych w ST D-00.00.00. "Wymagania ogólne".

9. PODSTAWA PŁATNOŚCI

Cena 1 metra kwadratowego [m^2] wykonania warstwy z kruszywa naturalnego stabilizowanego mechanicznie obejmuje:

- prace pomiarowe,
- roboty przygotowawcze,
- dostarczenie materiałów i sprzętu,
- wykonanie odcinka próbnego,
- sprawdzenie i ewentualną naprawę podłoża,
- opracowanie receptury mieszanki,
- przygotowanie mieszanki z kruszywa zgodnie z recepturą,
- dostarczenie mieszanki na miejsce wbudowania,
- rozłożenie mieszanki,
- zagęszczenie rozłożonej warstwy,
- przeprowadzenie pomiarów i badań laboratoryjnych określonych w ST,
- utrzymanie podbudowy.

10. PRZEPISY ZWIĄZANE

1. PN-S-06102:1997 Drogi samochodowe. Podbudowy z kruszywa stabilizowanych mechanicznie.
2. PN-76/B-06714.12 Kruszywa mineralne. Badania. Oznaczanie zawartości zanieczyszczeń obcych.
3. PN-78/B-06714.16 Kruszywa mineralne. Badania. Oznaczanie kształtu ziaren.
4. PN-77/B-06714.18 Kruszywa mineralne. Badania. Oznaczanie nasiąkliwości.
5. PN-78/B-06714.19 Kruszywa mineralne. Badania. Oznaczanie mrozoodporności metodą bezpośrednią.
6. PN-78/B-06714.26 Kruszywa mineralne. Badania. Oznaczanie zawartości zanieczyszczeń organicznych.
7. PN-79/B-06714.42 Kruszywa mineralne. Badania. Oznaczanie ścieralności w bębnie Los Angeles.
8. PN-S-11111 1996 Kruszywo mineralne. Kruszywo naturalne do nawierzchni drogowych. Żwir i mieszanka.

- 9. PN-S-11112 1996 Kruszywo mineralne. Kruszywo łamane do nawierzchni drogowych.
- 10. PN-S-11113 1996 Kruszywo mineralne. Kruszywo naturalne do nawierzchni drogowych. Piasek.
- 11. PN-S-02205 1998 Roboty ziemne.

D-04.03.01. OCZYSZCZENIE I SKROPIENIE WARSTW KONSTRUKCYJNYCH

1. WSTĘP

1.1. Przedmiot Specyfikacji Technicznej (ST)

Przedmiotem niniejszej Specyfikacji Technicznej są wymagania dotyczące wykonania i odbioru robót związanych z oczyszczeniem i skropieniem warstw konstrukcyjnych nawierzchni.

1.2. Zakres stosowania Specyfikacji Technicznej

Specyfikacja jest stosowana jako dokument przetargowy i kontraktowy przy zlecaniu i realizacji robót wymienionych w punkcie 1.1.

1.3. Zakres robót objętych Specyfikacją Techniczną

Roboty, których dotyczy ST obejmują wszystkie czynności umożliwiające i mające na celu wykonanie oczyszczenia i skropienia warstw konstrukcyjnych nawierzchni:

- istniejącej nawierzchni bitumicznej pod ułożenie górnej warstwy podbudowy lub warstwy wiążącej
- górnej warstwy podbudowy (nowej)
- warstwy wiążącej (nowej)
- warstwy wyrównawczej (nowej)
- warstwy podbudowy z kruszywa łamanego stabilizowanego mechanicznie
- zgodnie z lokalizacją podaną w Rysunkach.

1.3. Określenia podstawowe

Określenia podane w niniejszej Specyfikacji Technicznej są zgodne z obowiązującymi normami, wytycznymi i określeniami podanymi w Specyfikacji DMU.00.00.00 „Wymagania ogólne”.

1.5. Ogólne wymagania dotyczące robót

Ogólne wymagania dotyczące robót podano w ST D.00.00.00. „Wymagania ogólne”.

2. MATERIAŁY

Materiałami stosowanymi według zasad niniejszej Specyfikacji Technicznej są:

2.1. Do skropienia warstwy niebitumicznej

- asfaltowa emulsja kationowa średniorozpadowa o właściwościach zgodnych z „Warunki techniczne. Drogowe kationowe emulsje asfaltowe EmA-99”, Instytut Badawczy Dróg i Mostów, Warszawa 1999.

2.2. Do skropienia warstw bitumicznych

- asfaltowa emulsja kationowa szybko rozpadowa o właściwościach zgodnych z „Warunki techniczne. Drogowe kationowe emulsje asfaltowe EmA-99”, IBDiM, Warszawa 1999.

2.3. Wymagania dla asfaltowej emulsji kationowej szybko rozpadowej i średniorozpadowej

Asfaltowe emulsje kationowe szybko i średniorozpadowe powinny spełniać wymagania podane w Tabelicy 1.

Tabela 1. Wymagania dla asfaltowej emulsji kationowej szybko rozpadowej i średniorozpadowej do wykonania skropienia warstw nawierzchni.

Lp.	Wyszczególnienie właściwości	Wymagania		
		szybko rozpadowa		średniorozpadowa
		KI-60	KI-65	K2
1.	Zawartość asfaltu, %	58-62	63-67	50-70
2.	Lepkość wg Englera, OE	3-15	> 6	> 3
3.	Jednorodność $\varnothing 0,063$ mm, %	< 0,10	< 0,10	< 0,10
4.	Jednorodność $\varnothing 0,016$ mm, %	< 0,25	< 0,25	< 0,25
5.	Lepkość BTA $\varnothing 4$ mm, s	-	-	< 15
6.	Sedymentacja, %	$\leq 5,0$	$\leq 5,0$	5,0
7.	Przyczepność do kruszywa, %	≥ 85	≥ 85	85
8.	Indeks rozpadu, g/100g	< 90	< 90	< 80-130

2.4. Składowanie emulsji

Lepiszczce należy przechowywać w zbiornikach stalowych zabezpieczonych przed dostępem wody i zanieczyszczeniem.

Warunki przechowywania:

- czas składowania emulsji nie powinien przekraczać 3 miesięcy od daty jej produkcji,
- temperatura przechowywania emulsji nie powinna być niższa niż 30C.

3. SPRZĘT

3.1. Sprzęt do oczyszczenia warstw nawierzchni

Do oczyszczenia warstw nawierzchni należy stosować następujący sprzęt:

- szczotki mechaniczne (zaleca się urządzenia dwuszcotkowe z możliwością odpylania),
- sprężarki,
- zbiorniki z wodą,
- szczotki ręczne,
- lub inny sprzęt zaakceptowany przez Inżyniera.

3.2. Sprzęt do skrapiania warstw nawierzchni

Do skrapiania warstw nawierzchni należy używać skraparki wyposażonej w urządzenia pomiarowo-kontrolne pozwalające na sprawdzenie i regulowanie następujących parametrów: temperatury, ciśnienia, obrotów pompy dozującej lepiszcze, prędkości poruszania się skraparki, ilości dozowanego lepiszcza. Skraparka powinna zapewniać rozkładanie lepiszcza z tolerancją $\pm 10\%$ w stosunku do ilości założonej.

Zbiornik na lepiszcze skraparki powinien być izolowany termicznie tak aby było możliwe zachowanie stałej temperatury lepiszcza.

4. TRANSPORT

4.1. Transport emulsji

Transport emulsji powinien odbywać się w cysternach samochodowych. Dopuszcza się stosowanie beczek lub innych pojemników stalowych. Cysterny przeznaczone do przewozu emulsji powinny być przedzielone przegrodami na komory o pojemności nie większej niż 1 m³, a każda przegroda powinna mieć wykroje umożliwiające przepływ emulsji. Cysterny, pojemniki i zbiorniki przeznaczone do transportu powinny być czyste i nie zawierać resztek innych lepiszczy. Inne warunki będą zaakceptowane przez Inżyniera.

4.2. Transport wody

Transport wody powinien odbywać się w typowych czystych beczkowszach.

5. WYKONANIE ROBÓT

5.1. Oczyszczenie warstw nawierzchni

Oczyszczenie polega na usunięciu luźnego materiału, brudu, błota i kurzu przy użyciu szczotek mechanicznych, a w przypadku zatwierdzenia przez Inżyniera wody pod ciśnieniem. W miejscach trudno dostępnych należy używać szczotek ręcznych. Zanieczyszczenia stwardniałe nie dające się usunąć mechanicznie, należy usunąć ręcznie za pomocą dostosowanego sprzętu. Na terenach niezabudowanych bezpośrednio przed skropieniem, nawierzchnię można oczyścić sprężonym powietrzem.

5.2. Skropienie oczyszczonych warstw nawierzchni

Oczyszczona nawierzchnia przed skropieniem powinna być sucha. Skropienie można rozpocząć po akceptacji jej oczyszczenia przez Inżyniera. Przed przystąpieniem do robót Wykonawca przeprowadzi próbne skropienie w celu określenia optymalnych parametrów pracy skraparki, wymaganej ilości lepiszcza w zależności od rodzaju i stanu warstwy przewidzianej do skropienia oraz uzyska akceptację Inżyniera.

Skropienie należy wykonać równomiernie, w miejscach trudno dostępnych ręcznie przy użyciu węża z dyszą rozpryskową. Wykonane skropienie nawierzchni należy pozostawić przez okres niezbędny do całkowitego rozpadu emulsji. Wykonawca zabezpiecza skropioną powierzchnię, do czasu położenia następnej warstwy.

5.2.1. Skropienie warstwy niebitumicznej

Skropienie należy wykonać emulsją średniorozpadową w ilości 0,6-0,8 kg/m², a ułożenie następnej warstwy może nastąpić po 24 godzinach, po rozpadzie emulsji i odparowaniu wody.

5.2.2. Skropienie warstwy bitumicznej.

Skropienie należy wykonać emulsją szybkorozpadową w ilości 0.4-1.2 kg/m²
Ułożenie następnej warstwy może nastąpić po godzinie, po rozpadzie emulsji i odparowaniu wody.

6. KONTROLA JAKOŚCI ROBÓT

6.1. Sprawdzenie jakości lepiszcza

Ocena jakości lepiszcza stosowanego do skropienia warstw nawierzchni powinna być oparta na atestach producenta. W przypadku braku atestu, Wykonawca powinien przedstawić własne wyniki badań. Wykonawca ma obowiązek kontrolować dla każdej dostawy lepiszcza lepkość wg PN-77/C-04014

6.2. Sprawdzenie oczyszczenia

Ocena oczyszczenia warstwy konstrukcyjnej polega na ocenie wizualnej dokładności wykonania tej roboty.

6.3. Sprawdzenie jednorodności skropienia

Jednorodność skropienia należy ocenić wizualnie, a kontrolę ilości rozkładanego lepiszcza zaleca się przeprowadzić według metody podanej w opracowaniu „Powierzchniowe utrwalenia. Oznaczanie ilości rozkładanego lepiszcza i kruszywa”.

7. OBMIAR ROBÓT

Obmiar oczyszczonej oraz skropionej powierzchni warstwy powinien być dokonany w metrach kwadratowych [m²].

8. ODBIÓR ROBÓT

Odbiór oczyszczonej i skropionej warstwy nawierzchni podlega zasadom odbioru robót zanikających według zasad określonych w ST D.00.00.00. „Wymagania ogólne”.

Odbioru dokonuje Inżynier na podstawie dokumentów kontrolnych przedstawionych przez Wykonawcę w odniesieniu do jakości materiałów i wykonanych robót według wymagań określonych w p. 2 i 5.

W przypadku stwierdzenia usterek Inżynier ustali zakres wykonania robót poprawkowych. Roboty poprawkowe Wykonawca wykona na własny koszt w terminie ustalonym z Inżynierem.

9. PODSTAWA PŁATNOŚCI

9.1. Cena jednostki obmiarowej

Cena 1 metra kwadratowego [m²] oczyszczenia warstw konstrukcyjnych obejmuje:

- roboty przygotowawcze,
- dostarczenie materiałów i sprzętu,
- mechaniczne oczyszczenie warstwy konstrukcyjnej nawierzchni z ewentualnym polewaniem wodą lub użyciem sprężonego powietrza, w zależności od potrzeb,
- ręczne odspojenie stwardniałych zanieczyszczeń,
- ręczne oczyszczenie warstwy konstrukcyjnej w miejscach trudnodostępnych dla sprzętu mechanicznego,
- naprawę warstw oczyszczanych,

Cena 1 metra kwadratowego [m²] skropienia warstw konstrukcyjnych obejmuje:

- roboty przygotowawcze,
- dostarczenie materiałów i sprzętu,
- zakup i dostarczenie lepiszcza,
- napełnienie skrapiarek oraz podgrzanie lepiszcza do wymaganej temperatury,
- skropienie warstwy lepiszczem w ilości określonej w ST,
- badania i pomiary wymagane przez ST.

10. PRZEPISY ZWIĄZANE

10.1. Normy

PN-EN 12591:2002 Asfalty i produkty asfaltowe. Bitumy do układania. Specyfikacja.

PN-77/C-04014 Przetwory naftowe. Oznaczanie lepkości względnej lepkościomierzem Englera.

PN-66/C-04000 Ropa naftowa i przetwory naftowe. Pobieranie próbek.

PN-83/C-04523 Oznaczanie zawartości wody metodą destylacji.

PN-85/C-04132 Przetwory naftowe. Pomiar ciągliwości asfaltów.

10.2. Inne dokumenty

„Warunki Techniczne. Drogowe kationowe emulsje asfaltowe EmA-99, Instytut Badawczy Dróg i Mostów, Warszawa 1999

D-04.04.02. PODBUDOWA Z KRUSZYWA ŁAMANEGO STABILIZOWANEGO MECHANICZNIE

1. WSTĘP

1.1. Przedmiot SST

Przedmiotem niniejszej szczegółowej specyfikacji technicznej (SST) są wymagania ogólne dotyczące wykonania i odbioru robót związanych z wykonywaniem podbudowy z kruszywa łamanego stabilizowanego mechanicznie dla zakresy objętego kontraktem

1.2. Zakres stosowania SST

Szczegółowa specyfikacja techniczna (SST) jest stosowana jako dokument przetargowy i kontraktowy przy zleceniu i realizacji robót wymienionych w punkcie 1.1. i 1.3.

1.3. Zakres robót objętych SST

Ustalenia zawarte w niniejszej specyfikacji dotyczą zasad prowadzenia robót związanych z wykonywaniem podbudowy z kruszywa łamanego stabilizowanego mechanicznie.

Zakresem robót jest objęte:

- **wykonanie podbudowy z kruszywa łamanego stabilizowanego mechanicznie 0/31,5 mm, grub. zmienna**

Zakres występowania podbudowy z kruszywa łamanego stabilizowanego mechanicznie zgodnie z Dokumentacją Projektową.

Podbudowę z kruszywa łamanego stabilizowanego mechanicznie wykonuje się, zgodnie z ustaleniami podanymi w Dokumentacji Projektowej, jako podbudowę pomocniczą i podbudowę zasadniczą według „Katalogu typowych konstrukcji nawierzchni podatnych i półsztywnych”.

1.4. Określenia podstawowe

1.4.1. Podbudowa z kruszywa łamanego stabilizowanego mechanicznie - jedna lub więcej warstw zagęszczonej mieszanki, która stanowi warstwę nośną nawierzchni drogowej.

1.4.2. Stabilizacja mechaniczna - proces technologiczny, polegający na odpowiednim zagęszczeniu w optymalnej wilgotności kruszywa o właściwie dobranym uziarnieniu

1.4.3. Pozostałe określenia podstawowe są zgodne z obowiązującymi, odpowiednimi polskimi normami i definicjami podanymi w SST D.M.00.00.00 „Wymagania ogólne” pkt 1.4.

1.5. Ogólne wymagania dotyczące robót

Ogólne wymagania dotyczące robót podano w SST D.M.00.00.00 „Wymagania ogólne” pkt 1.5.

1.6. Wspólny Słownik Zamówień (CPV)

Kody grup, klas i kategorii robót Wspólnego Słownika Zamówień (CPV) dotyczących przedmiotu zamówienia podano w SST D.M.00.00.00. „Wymagania Ogólne”.

2. MATERIAŁY

2.1. Ogólne wymagania dotyczące materiałów

Ogólne wymagania dotyczące materiałów, ich pozyskiwania i składowania podano w SST D.M.00.00.00. „Wymagania Ogólne” pkt 2.

2.2. Rodzaje materiałów

Materiałem do wykonania podbudowy z kruszyw łamanymi stabilizowanymi mechanicznie powinno być kruszywo

łamane, uzyskane w wyniku przekruszenia surowca skalnego lub kamieni narzutowych i otoczków albo ziarn żwiru większych od 8 mm.
Kruszywo powinno być jednorodne bez zanieczyszczeń obcych i bez domieszek gliny.

2.3. Wymagania dla materiałów

2.3.1. Uziarnienie kruszywa

Krzywa uziarnienia mieszanki powinna być ciągła i nie może przebiegać od dolnej krzywej granicznej uziarnienia do górnej krzywej uziarnienia na sąsiednich sitach. Wymiar największego ziarna nie może przekraczać 2/3 grubości warstwy układanej jednorazowo.

Krzywa uziarnienia kruszywa, określona według PN-EN 933-1, powinna mieścić się pomiędzy krzywymi granicznymi pól dobrego uziarnienia podanymi na rysunku 1.

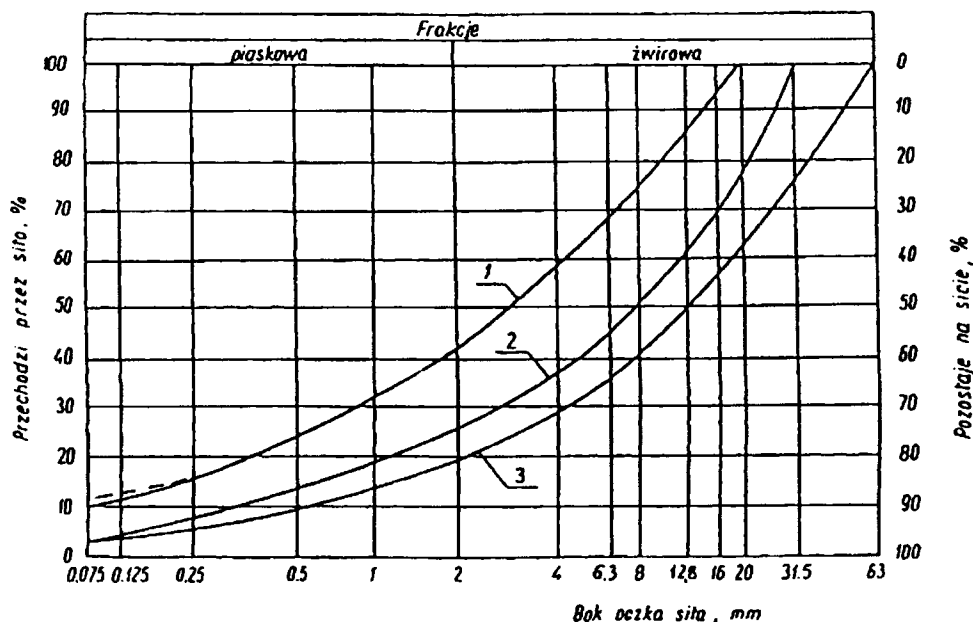

Rysunek 1. Pole dobrego uziarnienia kruszyw przeznaczonych na podbudowy wykonywane metodą stabilizacji mechanicznej.

- 1-2 kruszywo na podbudowę zasadniczą (górną warstwę) lub podbudowę jednowarstwową,
- 1-3 kruszywo na podbudowę pomocniczą (dolną warstwę).

2.3.2. Właściwości kruszywa

Kruszywa powinny spełniać wymagania określone w tablicy 1.

Tablica 1.

Lp.	Wyszczególnienie właściwości	Wymagania	Badania według
1	Zawartość ziarn mniejszych niż 0,075 mm, % (m/m)	od 2 do 10	PN-EN 933-1
2	Zawartość nadziarna, % (m/m), nie więcej niż	5	PN-EN 933-1
3	Zawartość ziarn nieforemnych % (m/m), nie więcej niż	35	PN-EN 933-4
4	Zawartość zanieczyszczeń organicznych, % (m/m), nie więcej niż	1	PN-88/B-04481
5	Wskaźnik piaskowy po pięciokrotnym zagęszczeniu metodą I lub II wg PN-88/B-04481, %	od 30 do 70	BN-EN 933-8
6	Ścieralność w bębnie Los Angeles a) ścieralność całkowita po pełnej liczbie obrotów, nie więcej niż b) ścieralność częściowa po 1/5 pełnej liczby obrotów w stosunku do straty masy po pełnej liczbie obrotów, nie więcej niż	35 30	PN-EN 1097-2
7	Nasiąkliwość, % (m/m), nie więcej niż	3	PN-EN 1097-6
8	Mrozoodporność, ubytek masy po 25 cyklach zamrażania, %(m/m), nie więcej niż	5	PN-EN 1367-1
9	Zawartość związków siarki w przeliczeniu na SO ₃ , %(m/m), nie więcej niż	1	PN-EN 1744-1
10	Wskaźnik nośności w _{nos} mieszanki kruszywa, %, nie mniejszy niż: a) przy zagęszczeniu I _s ≥ 1,00 b) przy zagęszczeniu I _s ≥ 1,03	80 120	PN-S-06102

2.3.3. Woda

Należy stosować wodę według PN-EN 1008.

3. SPRZĘT

3.1. Ogólne wymagania dotyczące sprzętu

Ogólne wymagania dotyczące sprzętu podano w SST D.M.00.00.00. „Wymagania Ogólne” pkt 3.

3.2. Sprzęt do wykonania robót

Wykonawca przystępujący do wykonania podbudowy z kruszywa łamanego stabilizowanego mechanicznie powinien wykazać się możliwością korzystania z następującego sprzętu:

- Mieszarek do wytwarzania mieszanki, wyposażonych w urządzenia dozujące wodę. Mieszarki powinny zapewnić wytworzenie jednorodnej mieszanki o wilgotności optymalnej, Wymaganie to jest zbędne, jeżeli producent kruszywa gwarantuje dostawę jednorodnej mieszanki o wymaganym uziarnieniu i odpowiedniej wilgotności.
- Równiarek albo układarek do rozkładania mieszanki. Za zgodą Inżyniera do rozkładania mieszanki na drogach o ruchu mniejszym od ciężkiego można dopuścić spycharki,
- Walców ogumionych i stalowych wibracyjnych lub statycznych do zagęszczania. W miejscach trudno dostępnych powinny być stosowane zagęszczarki płytowe, ubijaki mechaniczne lub małe walce wibracyjne.

4. TRANSPORT

4.1. Ogólne wymagania dotyczące transportu

Ogólne wymagania dotyczące transportu podano w SST D.M.00.00.00 „Wymagania ogólne” pkt 4.

4.2. Transport materiałów

Kruszywa można przewozić dowolnymi środkami transportu w warunkach zabezpieczających je przed zanieczyszczeniem, zmieszaniem z innymi materiałami, nadmiernym wysuszeniem i zawilgoceniem.

Transport cementu powinien odbywać się zgodnie z BN-88/6731-08.

Transport pozostałych materiałów powinien odbywać się zgodnie z wymaganiami norm przedmiotowych

5. WYKONANIE ROBÓT

5.1. Ogólne wymagania dotyczące wykonania robót

Ogólne wymagania dotyczące wykonania robót podano w SST D.M.00.00.00 „Wymagania ogólne” pkt 5.

5.2. Przygotowanie podłoża

Podłoże pod podbudowę powinno spełniać wymagania określone w SST D.04.01.01 „Korytowanie wraz z profilowaniem i zagęszczeniem podłoża” lub SST D.04.05.01 „Podbudowa i ulepszone podłoże z gruntu stabilizowanego cementem”.

Podbudowa powinna być ułożona na podłożu zapewniającym nieprzenikanie drobnych cząstek gruntu do podbudowy. Warunek nieprzenikania należy sprawdzić wzorem:

$$\frac{D_{15}}{d_{85}} \leq 5 \quad (1)$$

w którym:

D_{15} - wymiar boku oczka sita, przez które przechodzi 15% ziarn warstwy podbudowy lub warstwy odsączającej, w milimetrach,

d_{85} - wymiar boku oczka sita, przez które przechodzi 85% ziarn gruntu podłoża, w milimetrach.

Jeżeli warunek (1) nie może być spełniony, należy na podłożu ułożyć warstwę odcinającą lub odpowiednio dobraną geowłókninę. Ochronne właściwości geowłókniny, przeciw przenikaniu drobnych cząstek gruntu, wyznacza się z warunku:

$$\frac{d_{50}}{O_{90}} \leq 1,2 \quad (2)$$

w którym:

d_{50} - wymiar boku oczka sita, przez które przechodzi 50 % ziarn gruntu podłoża, w milimetrach,

O_{90} - umowna średnica porów geowłókniny odpowiadająca wymiarom frakcji gruntu zatrzymująca się na geowłókninie w ilości 90% (m/m); wartość parametru O_{90} powinna być podawana przez producenta geowłókniny.

Paliki lub szpilki do prawidłowego ukształtowania podbudowy powinny być wcześniej przygotowane.

Paliki lub szpilki powinny być ustawione w osi drogi i w rzędach równoległych do osi drogi, lub w inny sposób zaakceptowany przez Inżyniera.

Rozmieszczenie palików lub szpilek powinno umożliwiać naciągnięcie sznurków lub linek do wytyczenia robót w odstępach nie większych, niż co 10 m.

Podbudowa powinna być wytyczona w sposób umożliwiający jej wykonanie zgodnie z Dokumentacją Projektową lub według zaleceń Inżyniera z tolerancjami określonymi w niniejszej SST.

Jeżeli podłoże ulepszone, wykonane z materiałów związanych spoiwami wykazuje jakiegokolwiek wady, to powinny być one usunięte według zasad zaakceptowanych przez Inżyniera.

5.3. Wytwarzanie mieszanki kruszywa

Mieszankę kruszywa o ściśle określonym uziarnieniu i wilgotności optymalnej należy wytwarzać w mieszarkach gwarantujących otrzymanie jednorodnej mieszanki. Ze względu na konieczność zapewnienia jednorodności nie dopuszcza się wytwarzania mieszanki przez mieszanie poszczególnych frakcji na drodze. Mieszanka po wyprodukowaniu powinna być od razu transportowana na miejsce wbudowania w taki sposób, aby nie uległa rozsegregowaniu i wysychaniu.

5.4. Wbudowywanie i zagęszczanie mieszanki kruszywa

Mieszanka kruszywa powinna być rozkładana w warstwie o jednakowej grubości, takiej, aby jej ostateczna grubość po zagęszczeniu była równa grubości projektowanej. Grubość pojedynczo układanej warstwy nie może przekraczać 20 cm po zagęszczeniu. Warstwa podbudowy powinna być rozłożona w sposób zapewniający osiągnięcie wymaganych spadków i rzędnych wysokościowych. Jeżeli podbudowa składa się z więcej niż jednej warstwy kruszywa, to każda warstwa powinna być wyprofilowana i zagęszczona z zachowaniem wymaganych spadków i rzędnych wysokościowych. Rozpoczęcie budowy każdej następnej warstwy może nastąpić po odbiorze poprzedniej warstwy przez Inżyniera.

Wilgotność mieszanki kruszywa podczas zagęszczania powinna odpowiadać wilgotności optymalnej, określonej według próby Proctora, zgodnie z PN-88/B-04481 (metoda II). Materiał nadmiernie nawilgocony, powinien zostać osuszony przez mieszanie i napowietrzanie. Jeżeli wilgotność mieszanki kruszywa jest niższa od optymalnej o 20% jej wartości, mieszanka powinna być zwilżona określoną ilością wody i równomiernie wymieszana. W przypadku, gdy wilgotność mieszanki kruszywa jest wyższa od optymalnej o 10% jej wartości, mieszankę należy osuszyć.

Wskaźnik zagęszczenia podbudowy wg BN-77/8931-12 powinien odpowiadać przyjętemu poziomowi wskaźnika nośności podbudowy wg tablicy 1, lp. 10.

5.5. Odcinek próbny

Jeżeli Inżynier uzna to za konieczne to, co najmniej 10 dni przed rozpoczęciem robót, Wykonawca wykona odcinek próbny w celu:

- stwierdzenia czy sprzęt budowlany do mieszania, rozkładania i zagęszczania kruszywa jest właściwy,
- określenia grubości warstwy materiału w stanie luźnym, koniecznej do uzyskania wymaganej grubości warstwy po zagęszczeniu,
- określenia liczby przejść sprzętu zagęszczającego, potrzebnej do uzyskania wymaganego wskaźnika zagęszczenia.

Na odcinku próbnym Wykonawca powinien użyć takich materiałów oraz sprzętu do mieszania, rozkładania i zagęszczania, jakie będą stosowane do wykonywania podbudowy na budowie.

Powierzchnia odcinka próbnego powinna wynosić od 400 m² do 800 m². Odcinek próbny powinien być zlokalizowany w miejscu wskazanym przez Inżyniera.

Wykonawca może przystąpić do wykonywania podbudowy po zaakceptowaniu odcinka próbnego przez Inżyniera.

5.6. Utrzymanie podbudowy

Podbudowa po wykonaniu, a przed ułożeniem następnej warstwy, powinna być utrzymywana w dobrym stanie. Jeżeli Wykonawca będzie wykorzystywał, za zgodą Inżyniera, gotową podbudowę do ruchu budowlanego, to jest obowiązany naprawić wszelkie uszkodzenia podbudowy, spowodowane przez ten ruch. Koszt napraw wynikłych z niewłaściwego utrzymania podbudowy obciąża Wykonawcę robót.

6. KONTROLA JAKOŚCI ROBÓT

6.1. Ogólne wymagania dotyczące kontroli jakości robót

Ogólne wymagania dotyczące kontroli jakości robót podano w SST D.M.00.00.00 „Wymagania ogólne” pkt 6.

6.2. Badania przed przystąpieniem do robót

Przed przystąpieniem do robót Wykonawca powinien wykonać badania kruszyw przeznaczonych do wykonania robót i

przedstawić wyniki tych badań Inżynierowi w celu akceptacji materiałów. Badania te powinny obejmować wszystkie właściwości określone w pkt 2.3 niniejszej SST.

6.3. Badania w czasie robót

6.3.1. Częstotliwość oraz zakres badań i pomiarów

Częstotliwość oraz zakres badań podano w tablicy 2.

Tablica 2. Częstotliwość oraz zakres badań przy budowie podbudowy z kruszywa łamanego stabilizowanego mechanicznie

Lp.	Wyszczególnienie badań	Częstotliwość badań	
		Minimalna liczba badań na dziennej działce roboczej	Maksymalna powierzchnia podbudowy przy-padająca na jedno badanie (m ²)
1	Uziarnienie mieszanki	2	600
2	Wilgotność mieszanki		
3	Zagęszczenie warstwy	2	1000
4	Badanie właściwości kruszywa wg tab. 1, pkt 2.3.2	dla każdej partii kruszywa i przy każdej zmianie kruszywa	

6.3.2. Uziarnienie mieszanki

Kontrola uziarnienia rozłożonego kruszywa powinna być przeprowadzana 2 razy na każdej dziennej działce roboczej za pomocą analizy sitowej. Próbki należy pobierać w sposób losowy, z rozłożonej warstwy, przed jej zagęszczeniem.

Uziarnienie mieszanki powinno być zgodne z wymaganiami podanymi w pkt 2.3.

Wyniki badań powinny być na bieżąco przekazywane Inżynierowi.

6.3.3. Wilgotność mieszanki

Wilgotność należy określić według PN-EN 1097-5, do kontroli należy pobierać 2 próbki z każdej dziennej działki roboczej. Wilgotność mieszanki powinna odpowiadać wilgotności optymalnej, określonej według próby Proctora, zgodnie z PN-88/B-04481 (metoda II), z tolerancją +10% -20%.

6.3.4. Zagęszczenie podbudowy

Kontrola zagęszczenia i nośności podbudowy stabilizowanej mechanicznie należy przeprowadzać nie rzadziej niż 1 raz na 500 m² i w miejscach wątpliwych wskazanych przez Inżyniera.

Zagęszczenie każdej warstwy powinno odbywać się aż do osiągnięcia wymaganego wskaźnika zagęszczenia.

Zagęszczenie podbudowy należy sprawdzać według BN-77/8931-12. W przypadku, gdy przeprowadzenie badania jest niemożliwe ze względu na gruboziarniste kruszywo, kontrolę zagęszczenia należy oprzeć na metodzie obciążeń płytowych, wg BN-64/8931-02.

Zagęszczenie podbudowy stabilizowanej mechanicznie należy uznać za prawidłowe, gdy stosunek wtórnego modułu E2 do pierwotnego modułu odkształcenia E1 jest nie większy od 2,2 dla każdej warstwy konstrukcyjnej podbudowy.

$$\frac{E_2}{E_1} \leq 2,2$$

6.3.5. Właściwości kruszywa

Badania kruszywa powinny obejmować ocenę wszystkich właściwości określonych w pkt 2.3.2. należy przeprowadzić dla każdej partii kruszywa i przy każdej zmianie kruszywa.

Próbki do badań pełnych powinny być pobierane przez Wykonawcę w sposób losowy w obecności Inżyniera.

6.4. Wymagania dotyczące cech geometrycznych podbudowy

6.4.1. Częstotliwość oraz zakres pomiarów

Częstotliwość oraz zakres pomiarów dotyczących cech geometrycznych podbudowy podano w tablicy 3.

Tablica 3. Częstotliwość oraz zakres pomiarów wykonanej podbudowy z kruszywa łamanego stabilizowanego mechanicznie

Lp.	Wyszczególnienie badań i pomiarów	Minimalna częstotliwość pomiarów
1	Szerokość podbudowy	10 razy na 1 km
2	Równość podłużna	w sposób ciągły planografem albo co 20 m łatą na każdym pasie ruchu
3	Równość poprzeczna	10 razy na 1 km
4	Spadki poprzeczne*)	10 razy na 1 km
5	Rzędne wysokościowe	co 100 m
6	Ukształtowanie osi w planie*)	co 100 m
7	Grubość podbudowy	Podczas budowy: w 3 punktach na każdej działce roboczej, lecz nie rzadziej niż raz na 400 m ² Przed odbiorem: w 3 punktach, lecz nie rzadziej niż raz na 2000 m ²
8	Nośność podbudowy: - moduł odkształcenia - ugięcie sprężyste	co najmniej w dwóch przekrojach na każde 1000 m co najmniej w 20 punktach na każde 1000 m

*) Dodatkowe pomiary spadków poprzecznych i ukształtowania osi w planie należy wykonać w punktach głównych łuków poziomych.

6.4.2. Szerokość podbudowy

Kontrola szerokości podbudowy i jej obramowania polega na bezpośrednich pomiarach co 100 m. Szerokość podbudowy nie może różnić się od szerokości projektowanej o więcej niż +10 cm, -5 cm.

Na jezdniach bez krawężników szerokość podbudowy powinna być większa od szerokości warstwy wyżej leżącej, o co najmniej 25 cm lub o wartość wskazaną w Dokumentacji Projektowej.

6.4.3. Równość podbudowy

Kontrola równości podłużnej podbudowy powinna być mierzona 4-metrową łatą lub planografem, zgodnie z BN-68/8931-04 co 100 m.

Nierówności poprzeczne podbudowy należy mierzyć 4-metrową łatą.

Nierówności podbudowy nie mogą przekraczać:

- 10 mm dla podbudowy zasadniczej,
- 20 mm dla podbudowy pomocniczej.

6.4.4. Spadki poprzeczne podbudowy

Kontroli spadków poprzecznych dokonuje się łatą profilową z poziomą, co 100 m.

Spadki poprzeczne podbudowy na prostych i łukach powinny być zgodne z Dokumentacją Projektową, z tolerancją $\pm 0,5\%$.

6.4.5. Rzędne wysokościowe podbudowy

Kontroli rzędnych niwelety dokonuje się za pomocą instrumentu niwelacyjnego.

Różnice pomiędzy rzędnymi wysokościowymi podbudowy i rzędnymi projektowanymi nie powinny przekraczać + 1 cm, -2 cm.

6.4.6. Ukształtowanie osi podbudowy

Kontrola ukształtowania osi podbudowy w planie powinna być sprawdzana, co 100 m oraz dodatkowo w punktach głównych łuków poziomych. Oś podbudowy w planie nie może być przesunięta w stosunku do osi projektowanej o więcej niż ± 5 cm.

6.4.7. Grubość podbudowy

Grubość podbudowy nie może się różnić od grubości projektowanej o więcej niż:

- dla podbudowy zasadniczej $\pm 10\%$,
- dla podbudowy pomocniczej $+10\%$, -15% .

6.4.8. Nośność podbudowy

- moduł odkształcenia wg PN-S-02205:1998 powinien być zgodny z podanym w tablicy 4,
- ugięcie sprężyste wg BN-70/8931-06 powinno być zgodne z podanym w tablicy 4.

Tablica 4. Cechy podbudowy

Wymagane cechy podbudowy				
Wskaźnik zagęszczenia IS nie mniejszy niż	Maksymalne ugięcie sprężyste pod kołem, mm		Minimalny moduł odkształcenia mierzony płytą o średnicy 30 cm, MPa	
	40 kN	50 kN	od pierwszego obciążenia E1	od drugiego obciążenia E2
1,0	1,40	1,60	60	120
1,0	1,25	1,40	80	140
1,03	1,10	1,20	100	180

6.5. Zasady postępowania z wadliwie wykonanymi odcinkami podbudowy

6.5.1. Niewłaściwe cechy geometryczne podbudowy

Wszystkie powierzchnie podbudowy, które wykazują większe odchylenia od określonych w punkcie 6.4 powinny być naprawione przez spalanie lub zerwanie do głębokości co najmniej 10 cm, wyrównane i powtórnie zagęszczone. Dodanie nowego materiału bez spalania wykonanej warstwy jest niedopuszczalne.

Jeżeli szerokość podbudowy jest mniejsza od szerokości projektowanej o więcej niż 5 cm i nie zapewnia podparcia warstwom wyżej leżącym, to Wykonawca powinien na własny koszt poszerzyć podbudowę przez spalanie warstwy na pełną grubość do połowy szerokości pasa ruchu, dołożenie materiału i powtórne zagęszczenie.

6.5.2. Niewłaściwa grubość podbudowy

Na wszystkich powierzchniach wadliwych pod względem grubości, Wykonawca wykona naprawę podbudowy. Powierzchnie powinny być naprawione przez spalanie lub wybranie warstwy na odpowiednią głębokość, zgodnie z decyzją Inżyniera, uzupełnione nowym materiałem o odpowiednich właściwościach, wyrównane i ponownie zagęszczone.

Roboty te Wykonawca wykona na własny koszt. Po wykonaniu tych robót nastąpi ponowny pomiar i ocena grubości warstwy, według wyżej podanych zasad, na koszt Wykonawcy.

6.5.3. Niewłaściwa nośność podbudowy

Jeżeli nośność podbudowy będzie mniejsza od wymaganej, to Wykonawca wykona wszelkie roboty niezbędne do zapewnienia wymaganej nośności, zalecone przez Inżyniera.

Koszty tych dodatkowych robót poniesie Wykonawca podbudowy tylko wtedy, gdy zniżenie nośności podbudowy wynikało z niewłaściwego wykonania robót przez Wykonawcę podbudowy.

7. OBMIAR ROBÓT

7.1. Ogólne wymagania dotyczące obmiaru robót

Ogólne wymagania dotyczące obmiaru robót podano w SST D.M.00.00.00 „Wymagania ogólne” pkt 7.

7.2. Jednostka obmiarowa

Jednostką obmiarową jest 1 m² (metr kwadratowy) wykonanej i odebranej podbudowy z kruszywa łamanego stabilizowanego mechanicznie o określonej grubości.

8. ODBIÓR ROBÓT

8.1. Ogólne wymagania dotyczące odbioru robót

Ogólne wymagania dotyczące odbioru robót podano w SST D.M.00.00.00 „Wymagania ogólne” pkt 8.

9. PODSTAWA PŁATNOŚCI

9.1. Ogólne wymagania dotyczące podstawy płatności

Ogólne wymagania dotyczące podstawy płatności podano w SST D.M.00.00.00 „Wymagania ogólne” pkt 9.

9.2. Cena jednostki obmiarowej

Cena wykonania 1 m² podbudowy z kruszywa łamanego stabilizowanego mechanicznie obejmuje:

- opracowanie Projektu Technologii i Organizacji Robot oraz Programu Zapewnienia Jakości,
- prace pomiarowe, roboty przygotowawcze i oznakowanie robót oraz utrzymanie oznakowania,
- zakup i dostarczenie niezbędnego materiału i sprzętu do wykonania robót,
- zakup, dostarczenie i zastosowanie materiałów pomocniczych koniecznych do prawidłowego wykonania robót lub wynikających z przyjętej technologii robót,
- opracowanie recepty laboratoryjnej dla mieszanki gruntu stabilizowanego cementem,

- wykonanie próby technologicznej i odcinka próbnego,
- przygotowanie i transport mieszanki kruszywa na miejsce wbudowania,
- rozłożenie mieszanki kruszywa na uprzednio przygotowanym podłożu,
- wyprofilowanie i zagęszczenie warstwy do grubości i profilu określonych w Dokumentacji Projektowej,
- odwiezienie sprzętu,
- uporządkowanie terenu robót; załadunek i wywóz odpadów na wysypisko wraz z kosztami utylizacji lub na miejsce przystosowane do składowania poza terenem budowy,
- utrzymanie wykonanej podbudowy przez czas trwania robót budowlanych,
- przeprowadzenie pomiarów i badań laboratoryjnych, wymaganych w SST.

10. PRZEPISY ZWIĄZANE

10.1. Normy

- | | | |
|----|---------------|------------------------------------------------------------------------------------------------------------------------------------|
| 1. | PN-88/B-04481 | Grunty budowlane. Badania próbek gruntu |
| 2. | PN-EN 933-1 | Badania geometrycznych właściwości kruszyw. Oznaczanie składu ziarnowego. Metoda przesiewania |
| 3. | PN-EN 933-4 | Badania geometrycznych właściwości kruszyw. Część 4: Oznaczanie kształtu ziarn. Wskaźnik kształtu |
| 4. | PN-EN 1097-5 | Badania mechanicznych i fizycznych właściwości kruszyw. Część 5: Oznaczanie zawartości wody przez suszenie w suszarce z wentylacją |
| 5. | PN-EN 1097-6 | Badania mechanicznych i fizycznych właściwości kruszyw. Część 6: Oznaczanie gęstości ziarn i nasiąkliwości |
| 6. | PN-EN 1367-1 | Badania właściwości cieplnych i odporności kruszyw na działanie czynników |

- atmosferycznych. Część 1: Oznaczanie mrozoodporności
7. PN-EN 1744-1 Kruszywa mineralne. Badania. Oznaczanie zawartości zanieczyszczeń organicznych
 8. PN-B-06714-37 Kruszywa mineralne. Badania. Oznaczanie rozpadu krzemianowego
 9. PN-EN 1097-2 Badania mechanicznych i fizycznych właściwości kruszyw. Metody oznaczania odporności na rozdrabianie
 10. PN-B-11112 Kruszywa mineralne. Kruszywa łamane do nawierzchni drogowych
 11. PN-EN 1008 Woda zarobowa do betonu -- Specyfikacja pobierania próbek, badanie i ocena przydatności wody zarobowej do betonu, w tym wody odzyskanej z procesów produkcji betonu
 12. PN-S-06102 Drogi samochodowe. Podbudowy z kruszyw stabilizowanych mechanicznie
 13. BN-EN 933-8 Badania geometrycznych właściwości kruszyw. Część 8: Ocena zawartości drobnych cząstek. Badanie wskaźnika piaskowego
 14. BN-64/8931-02 Drogi samochodowe. Oznaczanie modułu odkształcenia nawierzchni podatnych i podłoża przez obciążenie płytą
 15. BN-68/8931-04 Drogi samochodowe. Pomiar równości nawierzchni planografem i łata
 16. BN-70/8931-06 Drogi samochodowe. Pomiar ugięć podatnych ugięciomierzem belkowym
 17. BN-77/8931-12 Oznaczanie wskaźnika zagęszczenia gruntu

D-05.00.00. NAWIERZCHNIA

D-05.03.05b . NAWIERZCHNIA Z BETONU ASFALTOWEGO-WARSTWA WIĄZĄCA I WYRÓWNAWCZA

1. WSTĘP

1.1. Przedmiot SST

Przedmiotem niniejszej ogólnej specyfikacji technicznej (OST) są wymagania dotyczące wykonania i odbioru robót związanych z wykonaniem warstwy wiążącej i wyrównawczej z betonu asfaltowego.

1.2. Zakres stosowania SST

. Specyfikacja techniczna (SST) stosowana jako dokument przetargowy i kontraktowy przy zlecaniu i realizacji robót drogowych związanych z budową, przebudową lub remontem dróg gminnych

1.3. Zakres robót objętych SST

Ustalenia zawarte w niniejszej specyfikacji dotyczą zasad prowadzenia robót związanych z wykonaniem i odbiorem warstwy wiążącej i wyrównawczej z betonu asfaltowego wg PN-EN 13108-1 [47] i WT-2 Nawierzchnie asfaltowe 2010 [65] z mieszanki mineralno-asfaltowej dostarczonej od producenta. W przypadku produkcji mieszanki mineralno-asfaltowej przez Wykonawcę dla potrzeb budowy, Wykonawca zobowiązany jest prowadzić Zakładową kontrolę produkcji (ZKP) zgodnie z WT-2 [65] punkt 8.4.1.5.

Warstwę wiążącą i wyrównawczą z betonu asfaltowego można wykonywać dla dróg kategorii ruchu od KR1 do KR6 (określenie kategorii ruchu podano w punkcie 1.4.8). Stosowane mieszanki betonu asfaltowego o wymiarze D podano w tablicy 1.

Tablica 1. Stosowane mieszanki

Kategoria ruchu	Mieszanki o wymiarze D ¹⁾ , mm
KR 3-4	AC16W, AC22W
KR 5-6	AC16W, AC22W

¹⁾ Podział ze względu na wymiar największego kruszywa w mieszance.

²⁾ Dopuszcza się AC11 do warstwy wyrównawczej do kategorii ruchu KR1÷KR6 przy spełnieniu wymagań jak w tablicach 16,17, 18, 19, 20 WT-2 2010 [65] w zależności od KR.

1.4. Określenia podstawowe

1.4.1. Nawierzchnia – konstrukcja składająca się z jednej lub kilku warstw służących do przyjmowania i rozkładania obciążeń od ruchu pojazdów na podłoże.

1.4.2. Warstwa wiążąca – warstwa nawierzchni między warstwą ścieralną a podbudową.

1.4.3. Warstwa wyrównawcza – warstwa o zmiennej grubości, ułożona na istniejącej warstwie w celu uzyskania odpowiedniego profilu potrzebnego do ułożenia kolejnej warstwy.

1.4.4. Mieszanka mineralno-asfaltowa – mieszanka kruszyw i lepiszcza asfaltowego.

1.4.5. Wymiar mieszanki mineralno-asfaltowej – określenie mieszanki mineralno-asfaltowej, ze względu na największy wymiar kruszywa D, np. wymiar 11, 16, 22.

1.4.6. Beton asfaltowy – mieszanka mineralno-asfaltowa, w której kruszywo o uziarnieniu ciągłym lub nieciągłym tworzy strukturę wzajemnie klinującą się.

1.4.7. Uziarnienie – skład ziarnowy kruszywa, wyrażony w procentach masy ziaren przechodzących przez określony zestaw sit.

1.4.8. Kategoria ruchu – obciążenie drogi ruchem samochodowym, wyrażone w osiach obliczeniowych (100 kN) wg „Katalogu typowych konstrukcji nawierzchni podatnych i półsztywnych” GDDP-IBDiM [68].

1.4.9. Wymiar kruszywa – wielkość ziaren kruszywa, określona przez dolny (d) i górny (D) wymiar sita.

1.4.10. Kruszywo grube – kruszywo z ziaren o wymiarze: $D \leq 45$ mm oraz $d > 2$ mm.

1.4.11. Kruszywo drobne – kruszywo z ziaren o wymiarze: $D \leq 2$ mm, którego większa część pozostaje na sicie 0,063 mm.

1.4.12. Pył – kruszywo z ziaren przechodzących przez sito 0,063 mm.

1.4.13. Wypełniacz – kruszywo, którego większa część przechodzi przez sito 0,063 mm. (Wypełniacz mieszany – kruszywo, które składa się z wypełniacza pochodzenia mineralnego i wodorotlenku wapnia. Wypełniacz dodany – wypełniacz pochodzenia mineralnego, wyprodukowany oddzielnie).

1.4.14. Kationowa emulsja asfaltowa – emulsja, w której emulgator nadaje dodatnie ładunki cząstkom zdyspergowanego asfaltu.

1.4.15. Pozostałe określenia podstawowe są zgodne z obowiązującymi, odpowiednimi polskimi normami i z definicjami

podanymi w OST D-M-00.00.00 „Wymagania ogólne” pkt 1.4.

1.4.16. Symbole i skróty dodatkowe

- ACW - beton asfaltowy do warstwy wiążącej i wyrównawczej
 PMB - polimeroasfalt,
 D - górny wymiar sita (przy określaniu wielkości ziaren kruszywa),
 d - dolny wymiar sita (przy określaniu wielkości ziaren kruszywa),
 C - kationowa emulsja asfaltowa,
 NPD - właściwość użytkowa nie określana (ang. No Performance Determined; producent może jej nie określać),
 TBR - do zadeklarowania (ang. To Be Reported; producent może dostarczyć odpowiednie informacje, jednak nie jest do tego zobowiązany),
 MOP - miejsce obsługi podróży.

1.5. Ogólne wymagania dotyczące robót

Ogólne wymagania dotyczące robót podano w OST D-M-00.00.00 „Wymagania ogólne” [1] pkt 1.5.

2. MATERIAŁY

2.1. Ogólne wymagania dotyczące materiałów

Ogólne wymagania dotyczące materiałów, ich pozyskiwania i składowania, podano w OST D-M-00.00.00 „Wymagania ogólne” [1] pkt 2.

2.2. Lepiszczta asfaltowe

Należy stosować asfalty drogowe wg PN-EN 12591 [27] lub polimeroasfalty wg PN-EN 14023 [59]. Rodzaje stosowanych lepiszczy asfaltowych podano w tabelicy 2. Oprócz lepiszczy wymienionych w tabelicy 2 można stosować inne lepiszczta nienormowe według aprobat technicznych.

Tabela 2. Zalecane lepiszczta asfaltowe do warstwy wiążącej i wyrównawczej z betonu asfaltowego

Kategoria ruchu	Mieszanka ACS	Gatunek lepiszczta	
		asfalt drogowy	polimeroasfalt
KR3 – KR4	AC16W, AC22W	35/50, 50/70, wielorodzajowy 35/50, 50/70	PMB 25/55-60
KR5 – KR6	AC16W AC22W	35/50, wielorodzajowy 35/50	PMB 25/55-60

Asfalty drogowe powinny spełniać wymagania podane w tabelicy 3.

Polimeroasfalty powinny spełniać wymagania podane w tabelicy 4.

Tabela 3. Wymagania wobec asfaltów drogowych wg PN-EN 12591 [27]

Lp.	Właściwości	Metoda badania	Rodzaj asfaltu		
			35/50	50/70	
1	2	3	4	5	
WŁAŚCIWOŚCI OBLIGATORYJNE					
1	Penetracja w 25°C	0,1 mm	PN-EN 1426 [21]	35÷50	50÷70
2	Temperatura mięknięcia	°C	PN-EN 1427 [22]	50÷58	46÷54
3	Temperatura zapłonu, nie mniej niż	°C	PN-EN 22592 [62]	240	230

1	2	3	4	5	
4	Zawartość składników rozpuszczalnych, nie mniej niż	% m/m	PN-EN 12592 [28]	99	99
5	Zmiana masy po starzeniu (ubytek lub przyrost), nie więcej niż	% m/m	PN-EN 12607-1 [31]	0,5	0,5
6	Pozostała penetracja po starzeniu, nie mniej niż	%	PN-EN 1426 [21]	53	50
7	Temperatura mięknięcia po starzeniu, nie mniej niż	°C	PN-EN 1427 [22]	52	48
WŁAŚCIWOŚCI SPECJALNE KRAJOWE					
8	Zawartość parafiny,	%	PN-EN 12606-1 [30]	2,2	2,2

	nie więcej niż				
9	Wzrost temp. mięknięcia po starzeniu, nie więcej niż	°C	PN-EN 1427 [22]	8	9
10	Temperatura łamliwości Fraassa, nie więcej niż	°C	PN-EN 12593 [29]	-5	-8

Tablica 4. Wymagania wobec asfaltów modyfikowanych polimerami (polimeroasfaltów) wg PN-EN 14023 [59]

Wymagani e podstawo we	Właściwość	Metoda badania	Jednostka	Gatunki modyfikowanych polimerami (PMB) asfaltów	
				25/55 – 60	
				wymaganie	klasa
1	2	3	4	5	6
Konsysten cja w pośrednic h temperatu -rach eksploa- tacyjnych	Penetracja w 25°C	PN-EN 1426 [21]	0,1 mm	25-55	3
Konsysten cja w wysokich temperatu -rach eksploa- tacyjnych	Temperatura mięknięcia	PN-EN 1427 [22]	°C	≥ 60	6
Koehezja	Siła rozciągania (mała prędkość rozciągania)	PN-EN 13589 [55] PN-EN 13703 [57]	J/cm ²	≥ 2 w 5°C	3
	Siła rozciągania w 5°C (duża prędkość rozciągania)	PN-EN 13587 [53] PN-EN 13703 [57]	J/cm ²	NPD ^a	0
	Wahadło Vialit (metoda uderzenia)	PN-EN 13588 [54]	J/cm ²	NPD ^a	0

1	2	3	4	5	6
Stażość konsysten cji (Odpornoś ć na starzenie wg PN-EN 12607-1 lub -3 [31])	Zmiana masy		%	≥ 0,5	3
	Pozostała penetracja	PN-EN 1426 [21]	%	≥ 40	3
	Wzrost temperatury mięknięcia	PN-EN 1427 [22]	°C	≤ 8	3
Inne właściwoś	Temperatura zapłonu	PN-EN ISO 2592 [63]	°C	≥ 235	3

ci					
Wymagania dodatkowe	Temperatura łamliwości	PN-EN 12593 [29]	°C	≤ -12	6
	Nawrót sprężysty w 25°C	PN-EN 13398 [51]	%	≥ 50	5
	Nawrót sprężysty w 10°C			NPD ^a	0
	Zakres plastyczności	PN-EN 14023 [59] Punkt 5.1.9	°C	TBR ^b	1
	Stabilność magazynowa. Różnica temperatur mięknięcia	PN-EN 13399 [52] PN-EN 1427 [22]	°C	≤ 5	2
	Stabilność magazynowa. Różnica penetracji	PN-EN 13399 [52] PN-EN 1426 [21]	0,1 mm	NPD ^a	0
	Spadek temperatury mięknięcia po starzeniu wg PN-EN 12607 -1 lub -3 [31]	PN-EN 12607-1 [31] PN-EN 1427 [22]	°C	TBR ^b	1
	Nawrót sprężysty w 25°C po starzeniu wg PN-EN 12607-1 lub -3 [31]	PN-EN 12607-1 [31]	%	≥ 50	4
	Nawrót sprężysty w 10°C po starzeniu wg PN-EN 12607-1 lub -3 [31]	PN-EN 13398 [51]		NPD ^a	0
^a NPD – No Performance Determined (właściwość użytkowa nie określana) ^b TBR – To Be Reported (do zadeklarowania)					

Składowanie asfaltu drogowego powinno się odbywać w zbiornikach, wykluczających zanieczyszczenie asfaltu i wyposażonych w system grzewczy pośredni (bez kontaktu asfaltu z przewodami grzewczymi). Zbiornik roboczy otaczarki powinien być izolowany termicznie, posiadać automatyczny system grzewczy z tolerancją ± 5°C oraz układ cyrkulacji asfaltu.

Polimeroasfalt powinien być magazynowany w zbiorniku wyposażonym w system grzewczy pośredni z termostatem kontrolującym temperaturę z dokładnością ± 5°C. Zaleca się wyposażenie zbiornika w mieszadło. Zaleca się bezpośrednie zużycie polimeroasfaltu po dostarczeniu. Należy unikać wielokrotnego rozgrzewania i chłodzenia polimeroasfaltu w okresie jego stosowania oraz unikać niekontrolowanego mieszania polimeroasfaltów różnego rodzaju i klasy oraz z asfaltem zwykłym.

2.3. Kruszywo

Do warstwy wiążącej i wyrównawczej z betonu asfaltowego należy stosować kruszywo według PN-EN 13043 [44] i WT-1 Kruszywa 2010 [64], obejmujące kruszywo grube, kruszywo drobne i wypełniacz. Kruszywa powinny spełniać wymagania podane w WT-1 Kruszywa 2010 – tablica 8, 9, 10, 11.

Składowanie kruszywa powinno się odbywać w warunkach zabezpieczających je przed zanieczyszczeniem i

zmieszaniem z kruszywem o innym wymiarze lub pochodzeniu. Podłoże składowiska musi być równe, utwardzone i odwodnione. Składowanie wypełniacza powinno się odbywać w silosach wyposażonych w urządzenia do aeracji.

2.4. Środek adhezyjny

W celu poprawy powinowactwa fizykochemicznego lepiszcza asfaltowego i kruszywa, gwarantującego odpowiednią przyczepność (adhezję) lepiszcza do kruszywa i odporność mieszanki mineralno-asfaltowej na działanie wody, należy dobrać i zastosować środek adhezyjny, tak aby dla konkretnej pary kruszywo-lepiszcze wartość przyczepności określona według PN-EN 12697-11, metoda C [34] wynosiła co najmniej 80%.

Składowanie środka adhezyjnego jest dozwolone tylko w oryginalnych opakowaniach producenta.

2.5. Materiały do uszczelnienia połączeń i krawędzi

Do uszczelnienia połączeń technologicznych (tj. złączy podłużnych i poprzecznych z tego samego materiału wykonywanego w różnym czasie oraz spoin stanowiących połączenia różnych materiałów lub połączenie warstwy asfaltowej z urządzeniami obcymi w nawierzchni lub ją ograniczającymi, należy stosować:

materiały termoplastyczne, jak taśmy asfaltowe, pasty itp. według norm lub aprobat technicznych, emulsję asfaltową według PN-EN 13808 [58] lub inne lepiszcza według norm lub aprobat technicznych

Grubość materiału termoplastycznego do spoiny powinna wynosić:

nie mniej niż 10 mm przy grubości warstwy technologicznej do 2,5 cm,

nie mniej niż 15 mm przy grubości warstwy technologicznej większej niż 2,5 cm.

Składowanie materiałów termoplastycznych jest dozwolone tylko w oryginalnych opakowaniach producenta, w warunkach określonych w aprobacie technicznej.

Do uszczelnienia krawędzi należy stosować asfalt drogowy wg PN-EN 12591 [27], asfalt modyfikowany polimerami wg PN-EN 14023 [59] „metodą na gorąco”. Dopuszcza się inne rodzaje lepiszcza wg norm lub aprobat technicznych.

2.6. Materiały do złączenia warstw konstrukcji

Do złączania warstw konstrukcji nawierzchni (warstwa wiążąca z warstwą ścieralną) należy stosować kationowe emulsje asfaltowe lub kationowe emulsje modyfikowane polimerami według PN-EN 13808 [58] i WT-3 Emulsje asfaltowe 2009 punkt 5.1 tablica 2 i tablica 3 [66].

Emulsję asfaltową można składować w opakowaniach transportowych lub w stacjonarnych zbiornikach pionowych z nalewaniem od dna. Nie należy nalewać emulsji do opakowań i zbiorników zanieczyszczonych materiałami mineralnymi.

3. SPRZĘT

3.1. Ogólne wymagania dotyczące sprzętu

Ogólne wymagania dotyczące sprzętu podano w OST D-M-00.00.00 „Wymagania ogólne” [1] pkt 3.

3.2. Sprzęt stosowany do wykonania robót

Przy wykonywaniu robót Wykonawca w zależności od potrzeb, powinien wykazać się możliwością korzystania ze sprzętu dostosowanego do przyjętej metody robót, jak:

wytwórnia (otaczarka) o mieszanii cyklicznym lub ciągłym, z automatycznym komputerowym sterowaniem produkcji, do wytwarzania mieszanek mineralno-asfaltowych,

układarka gąsienicowa, z elektronicznym sterowaniem równości układanej warstwy,

skrapiarka,

walce stalowe gładkie,

walce ogumione

szczotki mechaniczne i/lub inne urządzenia czyszczące,

samochody samowładowcze z przykryciem brezentowym lub termosami,

sprzęt drobny.

4. TRANSPORT

4.1. Ogólne wymagania dotyczące transportu

Ogólne wymagania dotyczące transportu podano w OST D-M-00.00.00 „Wymagania ogólne” [1] pkt 4.

4.2. Transport materiałów

Asfalt i polimeroasfalt należy przewozić w cysternach kolejowych lub samochodach izolowanych i zaopatrzonych w urządzenia umożliwiające pośrednie ogrzewanie oraz w zawory spustowe.

Kruszywa można przewozić dowolnymi środkami transportu, w warunkach zabezpieczających je przed zanieczyszczeniem, zmieszaniem z innymi materiałami i nadmiernym zawilgoceniem.

Wypełniacz należy przewozić w sposób chroniący go przed zawilgoceniem, zbrzyleniem i zanieczyszczeniem.

Wypełniacz luzem powinien być przewożony w odpowiednich cysternach przystosowanych do przewozu materiałów sypkich, umożliwiających rozładunek pneumatyczny.

Emulsja asfaltowa może być transportowana w zamkniętych cysternach, autocysternach, beczkach i innych opakowaniach pod warunkiem, że nie będą korodowały pod wpływem emulsji i nie będą powodowały jej rozpadu.

Cysterny powinny być wyposażone w przegrody. Nie należy używać do transportu opakowań z metali lekkich (może zachodzić wydzielanie wodoru i groźba wybuchu przy emulsjach o $pH \leq 4$).

Mieszankę mineralno-asfaltową należy dowozić na budowę pojazdami samowładowczymi w zależności od postępu

robót. Podczas transportu i postoju przed wbudowaniem mieszanka powinna być zabezpieczona przed ostygnięciem i dopływem powietrza (przez przykrycie, pojemniki termoizolacyjne lub ogrzewane itp.). Warunki i czas transportu mieszanki, od produkcji do wbudowania, powinna zapewniać utrzymanie temperatury w wymaganym przedziale. Powierzchnie pojemników używanych do transportu mieszanki powinny być czyste, a do zwilżania tych powierzchni można używać tylko środki antyadhezyjne niewpływające szkodliwie na mieszankę.

5. WYKONANIE ROBÓT

5.1. Ogólne zasady wykonania robót

Ogólne zasady wykonania robót podano w OST D-M-00.00.00 „Wymagania ogólne” [1] pkt 5.

5.2. Projektowanie mieszanki mineralno-asfaltowej

Przed przystąpieniem do robót Wykonawca dostarczy Inżynierowi do akceptacji projekt składu mieszanki mineralno-asfaltowej (AC11W, AC16W, AC22W).

Uziarnienie mieszanki mineralnej oraz minimalna zawartość lepiszcza podane są w tablicach 5.

Jeżeli stosowana jest mieszanka kruszywa drobnego niełamanego i łamanego, to należy przyjąć proporcję kruszywa łamanego do niełamanego co najmniej 50/50.

Wymagane właściwości mieszanki mineralno-asfaltowej podane są w tablicach

6, 7, 8.

Tablica 5. Uziarnienie mieszanki mineralnej oraz zawartość lepiszcza do betonu asfaltowego do warstwy wiążącej i wyrównawczej, dla ruchu KR1÷KR6 [65]

Właściwość	Przesiew, [% (m/m)]							
	AC11W KR1-KR2		[REDACTED]		AC16W KR3-KR6		AC22W KR3-KR6	
Wymiar sita #, [mm]	od	do	od	do	od	do	od	do
31,5	-	-	-	-	-	-	100	-
22,4	-	-	100	-	100	-	90	100
16	100	-	90	100	90	100	65	90
11,2	90	100	65	80	70	90	-	-
8	60	85	-	-	55	85	45	70
2	30	55	25	55	25	50	20	45
0,125	6	24	5	15	4	12	4	12
0,063	3,0	8,0	3,0	8,0	4,0	10,0	4,0	10,0
Zawartość lepiszcza, minimum ^{*)}	B _{min4,6}		B _{min4,4}		B _{min4,4}		B _{min4,2}	
^{*)} Minimalna zawartość lepiszcza jest określona przy założonej gęstości mieszanki mineralnej 2,650 Mg/m ³ . Jeżeli stosowana mieszanka mineralna ma inną gęstość (ρ_d), to do wyznaczenia minimalnej zawartości lepiszcza podaną wartość należy pomnożyć przez współczynnik α według równania: $\alpha = \frac{2,650}{\rho_d}$								

Tablica 6. Wymagane właściwości mieszanki mineralno-asfaltowej do warstwy wiążącej i wyrównawczej, dla ruchu KR1 ÷ KR2 [65]

Właściwość	Warunki zagęszczania wg PN-EN 13108-20 [48]	Metoda i warunki badania	AC11W	AC16W
Zawartość wolnych przestrzeni	C.1.2, ubijanie, 2×50 uderzeń	PN-EN 12697-8 [33], p. 4	V _{min 3,0} V _{max 6,0}	V _{min 3,0} V _{max 6,0}
Wolne przestrzenie wypełnione lepiszczem	C.1.2, ubijanie, 2×50 uderzeń	PN-EN 12697-8 [33], p. 5	VFB _{min 65} VFB _{min 80}	VFB _{min 60} VFB _{min 80}
Zawartość wolnych przestrzeni w mieszance mineralnej	C.1.2, ubijanie, 2×50 uderzeń	PN-EN 12697-8 [33], p. 5	VMA _{min 14}	VMA _{min 14}
Odporność na działanie	C.1.1, ubijanie, 2×35	PN-EN 12697-12 [35], przechowywanie w	ITSR ₈₀	ITSR ₈₀

wody	uderzeń	40°C z jednym cyklem zamrażania, ^{a)} badanie w 25°C		
------	---------	------------------------------------------------------------------	--	--

a) Ujednoliconą procedurę badania odporności na działanie wody podano w WT-2 2010 [65] w załączniku 1.

Tablica 7. Wymagane właściwości mieszanki mineralno-asfaltowej do warstwy wiążącej i wyrównawczej, dla ruchu KR3 ÷ KR4 [65]

Właściwość	Warunki zagęszczania wg PN-EN 13108-20 [48]	Metoda i warunki badania	AC16W	AC22W
Zawartość wolnych przestrzeni	C.1.3, ubijanie, 2×75 uderzeń	PN-EN 12697-8 [33], p. 4	$V_{\min 4,0}$ $V_{\max 7,0}$	$V_{\min 4,0}$ $V_{\max 7,0}$
Odporność na deformacje trwałe ^{a)}	C.1.20, wałowanie, $P_{98}-P_{100}$	PN-EN 12697-22, metoda B w powietrzu, PN-EN 13108-20, D.1.6, 60°C, 10 000 cykli [38]	$WTS_{AIR 0,3}$ $PRD_{AIR dekl}$	$WTS_{AIR 0,3}$ $PRD_{AIR dekl}$
Odporność na działanie wody	C.1.1, ubijanie, 2×35 uderzeń	PN-EN 12697-12 [35], przechowywanie w 40°C z jednym cyklem zamrażania, badanie w 25°C ^{b)}	ITS_{80}	ITS_{80}

a) Grubość płyty: AC16, AC22 60mm.

b) Ujednoliconą procedurę badania odporności na działanie wody podano w WT-2 2010 [65] w załączniku 1.

Tablica 8. Wymagane właściwości mieszanki mineralno-asfaltowej do warstwy wiążącej i wyrównawczej, dla ruchu KR5 ÷ KR6 [65]

Właściwość	Warunki zagęszczania wg PN-EN 13108-20 [48]	Metoda i warunki badania	AC16W	AC22W
Zawartość wolnych przestrzeni	C.1.3, ubijanie, 2×75 uderzeń	PN-EN 12697-8 [33], p. 4	$V_{\min 4,0}$ $V_{\max 7,0}$	$V_{\min 4,0}$ $V_{\max 7,0}$
Odporność na deformacje trwałe ^{a)}	C.1.20, wałowanie, $P_{98}-P_{100}$	PN-EN 12697-22, metoda B w powietrzu, PN-EN 13108-20, D.1.6, 60°C, 10 000 cykli [38]	$WTS_{AIR 0,15}$ $PRD_{AIR dekla}$	$WTS_{AIR 0,15}$ $PRD_{AIR dekla}$
Odporność na działanie wody	C.1.1, ubijanie, 2×35 uderzeń	PN-EN 12697-12 [35], przechowywanie w 40°C z jednym cyklem zamrażania, badanie w 25°C ^{b)}	ITS_{80}	ITS_{80}

a) Grubość płyty: AC16P, AC22P 60mm, AC32P 80mm

b) Ujednoliconą procedurę badania odporności na działanie wody podano w WT-2 2010 [65] w załączniku 1.

5.3. Wytwarzanie mieszanki mineralno-asfaltowej

Mieszanke mineralno-asfaltową należy wytwarzać na gorąco w otaczarce (zespole maszyn i urządzeń dozowania, podgrzewania i mieszania składników oraz przechowywania gotowej mieszanki).

Dozowanie składników mieszanki mineralno-asfaltowej w otaczarkach, w tym także wstępne, powinno być zautomatyzowane i zgodne z receptą roboczą, a urządzenia do dozowania składników oraz pomiaru temperatury powinny być okresowo sprawdzane. Kruszywo o różnym uziarnieniu lub pochodzeniu należy dodawać oddzielnie.

Lepiszczce asfaltowe należy przechowywać w zbiorniku z pośrednim systemem ogrzewania, z układem termostatowania zapewniającym utrzymanie żądanej temperatury z dokładnością $\pm 5^\circ\text{C}$. Temperatura lepiszcza asfaltowego w zbiorniku magazynowym (roboczym) nie może przekraczać 180°C dla asfaltu drogowego 50/70 i polimeroasfaltu drogowego PMB25/55-60 oraz 190°C dla asfaltu drogowego 35/50.

Kruszywo powinno być wysuszone i podgrzane tak, aby mieszanka mineralna uzyskała temperaturę właściwą do otoczenia lepiszczem asfaltowym. Temperatura mieszanki mineralnej nie powinna być wyższa o więcej niż 30°C od najwyższej temperatury mieszanki mineralno-asfaltowej podanej w tablicy 9. W tej tablicy najniższa temperatura dotyczy mieszanki mineralno-asfaltowej dostarczonej na miejsce wbudowania, a najwyższa temperatura dotyczy mieszanki mineralno-asfaltowej bezpośrednio po wytworzeniu w wytwórni.

Tablica 9. Najwyższa i najniższa temperatura mieszanki AC [65]

Lepiszczce asfaltowe	Temperatura mieszanki [°C]
Asfalt 35/50	od 155 do 195
Asfalt 50/70	od 140 do 180
Wielorodzajowy 35/50	od 155 do 195
Wielorodzajowy 50/70	od 140 do 180
PMB 25/55-60	od 140 do 180

Sposób i czas mieszania składników mieszanki mineralno-asfaltowej powinny zapewnić równomierne otoczenie kruszywa lepiszczem asfaltowym.

Dopuszcza się dostawy mieszanek mineralno-asfaltowych z kilku wytwórni, pod warunkiem skoordynowania między sobą deklarowanych przydatności mieszanek (m.in.: typ, rodzaj składników, właściwości objętościowe) z zachowaniem braku różnic w ich właściwościach.

5.4. Przygotowanie podłoża

Podłoże (podbudowa lub stara warstwa ścieralna) pod warstwę wiążącą lub wyrównawczą z betonu asfaltowego powinno być na całej powierzchni:

ustabilizowane i nośne,
czyste, bez zanieczyszczenia lub pozostałości luźnego kruszywa,
wyprofilowane, równe i bez kolein,
suche.

Wymagana równość podłużna jest określona w rozporządzeniu dotyczącym warunków technicznych, jakim powinny odpowiadać drogi publiczne [67]. W wypadku podłoża z warstwy starej nawierzchni, nierówności nie powinny przekraczać wartości podanych w tablicy 10.

Tablica 10. Maksymalne nierówności podłoża z warstwy starej nawierzchni pod warstwy asfaltowe (pomiar łata 4-metrową lub równoważną metodą)

Klasa drogi	Element nawierzchni	Maksymalna nierówność podłoża pod warstwę wiążącą [mm]
A, S,	Pasy: ruchu, awaryjne, dodatkowe, włączania i wyłączania	9
GP	Jezdnie łącznic, jezdnie MOP, utwardzone pobocza	10
G	Pasy: ruchu, dodatkowe, włączania i wyłączania, postojowe, jezdnie łącznic, utwardzone pobocza	10
Z, L, D	Pasy ruchu	12

Jeżeli nierówności są większe niż dopuszczalne, to należy wyrównać podłoże.

Rzędne wysokościowe podłoża oraz urządzeń usytuowanych w nawierzchni lub ją ograniczających powinny być zgodne z dokumentacją projektową. Z podłoża powinien być zapewniony odpływ wody.

Nierówności podłoża (w tym powierzchnię istniejącej warstwy ścieralnej) należy wyrównać poprzez frezowanie lub wykonanie warstwy wyrównawczej.

Wykonane w podłożu łaty z materiału o mniejszej sztywności (np. łaty z asfaltu lanego w betonie asfaltowym) należy usunąć, a powstałe w ten sposób ubytki wypełnić materiałem o właściwościach zbliżonych do materiału podstawowego (np. wypełnić betonem asfaltowym).

W celu polepszenia połączenia między warstwami technologicznymi nawierzchni powierzchnia podłoża powinna być w ocenie wizualnej chropowata.

Szerokie szczeliny w podłożu należy wypełnić odpowiednim materiałem, np. zalewami drogowymi według PN-EN 14188-1 [60] lub PN-EN 14188-2 [61] albo innymi materiałami według norm lub aprobat technicznych.

Na podłożu wykazującym zniszczenia w postaci siatki spękań zmęczeniowych lub spękań poprzecznych zaleca się stosowanie membrany przeciwspekaniowej, np. mieszanki mineralno-asfaltowej, warstwy SAMI lub z geosyntetyków według norm lub aprobat technicznych.

5.5. Próba technologiczna

Wykonawca przed przystąpieniem do produkcji mieszanki jest zobowiązany do przeprowadzenia w obecności Inżyniera próby technologicznej, która ma na celu sprawdzenie zgodności właściwości wyprodukowanej mieszanki z receptą. W tym celu należy zaprogramować otaczarkę zgodnie z receptą roboczą i w cyklu automatycznym produkować mieszankę. Do badań należy pobrać mieszankę wyprodukowaną po ustabilizowaniu się pracy otaczarki.

Nie dopuszcza się oceniania dokładności pracy otaczarki oraz prawidłowości składu mieszanki mineralnej na podstawie tzw. suchego zarobu, z uwagi na możliwą segregację kruszywa.

Mieszkankę wyprodukowaną po ustabilizowaniu się pracy otaczarki należy zgromadzić w silosie lub załadować na samochód. Próbkę do badań należy pobierać ze skrzyni samochodu zgodnie z metodą określoną w PN-EN 12697-27 [39].

Na podstawie uzyskanych wyników Inżynier podejmuje decyzję o wykonaniu odcinka próbnego.

5.6. Odcinek próbny

Przed przystąpieniem do wykonania warstwy wiążącej z betonu asfaltowego Wykonawca wykona odcinek próbny celem uściślenia organizacji wytwarzania i układania oraz ustalenia warunków zagęszczania. (decyduje inżynier)

Odcinek próbny powinien być zlokalizowany w miejscu uzgodnionym z Inżynierem. Powierzchnia odcinka próbnego powinna wynosić co najmniej 500 m², a długość co najmniej 50 m. Na odcinku próbnym Wykonawca powinien użyć takich materiałów oraz sprzętu jakie zamierza stosować do wykonania warstwy.

Wykonawca może przystąpić do realizacji robót po zaakceptowaniu przez Inżyniera technologii wbudowania i zagęszczania oraz wyników z odcinka próbnego.

5.7. Połączenie międzywarstwowe

Uzyskanie wymaganej trwałości nawierzchni jest uzależnione od zapewnienia połączenia między warstwami i ich współpracy w przenoszeniu obciążenia nawierzchni ruchem.

Podłoże powinno być skropione lepiszczem. Ma to na celu zwiększenie połączenia między warstwami konstrukcyjnymi oraz zabezpieczenie przed wnikiem i zaleganiem wody między warstwami.

Skropienie lepiszczem podłoża (np. podbudowa asfaltowa), przed ułożeniem warstwy wiążącej z betonu asfaltowego powinno być wykonane w ilości podanej w przeliczeniu na pozostałe lepiszcze, tj. 0,3 ÷ 0,5 kg/m², przy czym:

zaleca się stosować emulsję modyfikowaną polimerem,

ilość emulsji należy dobrać z uwzględnieniem stanu podłoża oraz porowatości mieszanki ; jeśli mieszanka ma większą zawartość wolnych przestrzeni, to należy użyć większą ilość lepiszcza do skropienia, które po ułożeniu warstwy ścieralnej uszczelni ją.

Skrapianie podłoża należy wykonywać równomiernie stosując rampy do skrapiania, np. skrapiarki do lepiszczy asfaltowych. Dopuszcza się skrapianie ręczne lancą w miejscach trudno dostępnych (np. ścieki uliczne) oraz przy urządzeniach usytuowanych w nawierzchni lub ją ograniczających. W razie potrzeby urządzenia te należy zabezpieczyć przed zabrudzeniem. Skropione podłoże należy wyłączyć z ruchu publicznego przez zmianę organizacji ruchu.

W wypadku stosowania emulsji asfaltowej podłoże powinno być skropione 0,5 h przed układaniem warstwy asfaltowej w celu odparowania wody.

Czas ten nie dotyczy skrapiania rampą zamontowaną na rozkładarce.

5.8. Wbudowanie mieszanki mineralno-asfaltowej

Mieszkankę mineralno-asfaltową można wbudowywać na podłożu przygotowanym zgodnie z zapisami w punktach 5.4 i 5.7.

Temperatura podłoża pod rozkładaną warstwę nie może być niższa niż +5°C.

Transport mieszanki mineralno-asfaltowej asfaltowej powinien być zgodny z zaleceniami podanymi w punkcie 4.2.

Mieszkankę mineralno-asfaltową asfaltową należy wbudowywać w odpowiednich warunkach atmosferycznych.

Temperatura otoczenia w ciągu doby nie powinna być niższa od temperatury podanej w tablicy 11. Temperatura otoczenia może być niższa w wypadku stosowania ogrzewania podłoża. Nie dopuszcza się układania mieszanki mineralno-asfaltowej asfaltowej podczas silnego wiatru ($V > 16$ m/s).

W wypadku stosowania mieszanek mineralno-asfaltowych z dodatkiem obniżającym temperaturę mieszania i wbudowania należy indywidualnie określić wymagane warunki otoczenia.

Tablica 11. Minimalna temperatura otoczenia na wysokości 2m podczas wykonywania warstwy wiążącej lub wyrównawczej z betonu asfaltowego

Rodzaj robót	Minimalna temperatura otoczenia [°C]	
	przed przystąpieniem do robót	w czasie robót
Warstwa wiążąca	0	+5
Warstwa wyrównawcza	0	+5

Właściwości wykonanej warstwy powinny spełniać warunki podane w tablicy 12.

Tablica 12. Właściwości warstwy AC

Typ i wymiar mieszanki	Projektowana grubość warstwy technologicznej [cm]	Wskaźnik zagęszczenia [%]	Zawartość wolnych przestrzeni w warstwie [% (v/v)]

AC11W, KR1÷KR2	4,0 ÷ 10,0	≥ 98	3,5 ÷ 7,0
AC16W, KR1÷KR2	5,0 ÷ 10,0	≥ 98	3,5 ÷ 7,0
AC16W, KR3÷KR6	5,0 ÷ 10,0	≥ 98	4,5 ÷ 8,0
AC22W, KR3÷KR6	7,0 ÷ 10,0	≥ 98	4,5 ÷ 8,0

Mieszanka mineralno-asfaltowa powinna być wbudowywana rozkładarką wyposażoną w układ automatycznego sterowania grubości warstwy i utrzymywania niwelety zgodnie z dokumentacją projektową. W miejscach niedostępnych dla sprzętu dopuszcza się wbudowywanie ręczne.

Grubość wykonywanej warstwy powinna być sprawdzana co 25 m, w co najmniej trzech miejscach (w osi i przy brzegach warstwy).

Warstwy wałowane powinny być równomiernie zagęszczone ciężkimi walcami drogowymi. Do warstw z betonu asfaltowego należy stosować walce drogowe stalowe gładkie z możliwością wibracji, oscylacji lub walce ogumione.

6. KONTROLA JAKOŚCI ROBÓT

6.1. Ogólne zasady kontroli jakości robót

Ogólne zasady kontroli jakości robót podano w OST D-M-00.00.00 „Wymagania ogólne” [1] pkt 6.

6.2. Badania przed przystąpieniem do robót

Przed przystąpieniem do robót Wykonawca powinien:

uzyskać wymagane dokumenty, dopuszczające wyroby budowlane do obrotu i powszechnego stosowania (np. stwierdzenie o oznakowaniu materiału znakiem CE lub znakiem budowlanym B, certyfikat zgodności, deklarację zgodności, aprobatę techniczną, ew. badania materiałów wykonane przez dostawców itp.),

ew. wykonać własne badania właściwości materiałów przeznaczonych do wykonania robót, określone przez Inżyniera.

Wszystkie dokumenty oraz wyniki badań Wykonawca przedstawia Inżynierowi do akceptacji.

6.3. Badania w czasie robót

6.3.1. Uwagi ogólne

Badania dzielą się na:

badania wykonawcy (w ramach własnego nadzoru),

badania kontrolne (w ramach nadzoru zlecniodawcy – Inżyniera).

6.3.2. Badania Wykonawcy

Badania Wykonawcy są wykonywane przez Wykonawcę lub jego zlecniodawców celem sprawdzenia, czy jakość materiałów budowlanych (mieszanek mineralno-asfaltowych i ich składników, lepiszczy i materiałów do uszczelnień itp.) oraz gotowej warstwy (wbudowane warstwy asfaltowe, połączenia itp.) spełniają wymagania określone w kontrakcie.

Wykonawca powinien wykonywać te badania podczas realizacji kontraktu, z niezbędną starannością i w wymaganym zakresie. Wyniki należy zapisywać w protokołach. W razie stwierdzenia uchybień w stosunku do wymagań kontraktu, ich przyczyny należy niezwłocznie usunąć.

Wyniki badań Wykonawcy należy przekazywać Inżynierowi na jego żądanie. Inżynier może zdecydować o dokonaniu odbioru na podstawie badań Wykonawcy. W razie zastrzeżeń Inżynier może przeprowadzić badania kontrolne według pktu 6.3.3.

Zakres badań Wykonawcy związany z wykonywaniem nawierzchni:

pomiar temperatury powietrza,

pomiar temperatury mieszanki mineralno-asfaltowej podczas wykonywania nawierzchni (wg PN-EN 12697-13 [36]),

ocena wizualna mieszanki mineralno-asfaltowej,

wykaz ilości materiałów lub grubości wykonanej warstwy,

pomiar spadku poprzecznego warstwy asfaltowej,

pomiar równości warstwy asfaltowej (wg pktu 6.4.2.5),

pomiar parametrów geometrycznych poboczy,

ocena wizualna jednorodności powierzchni warstwy,

ocena wizualna jakości wykonania połączeń technologicznych.

6.3.3. Badania kontrolne

Badania kontrolne są badaniami Inżyniera, których celem jest sprawdzenie, czy jakość materiałów budowlanych (mieszanek mineralno-asfaltowych i ich składników, lepiszczy i materiałów do uszczelnień itp.) oraz gotowej warstwy (wbudowane warstwy asfaltowe, połączenia itp.) spełniają wymagania określone w kontrakcie. Wyniki tych badań są podstawą odbioru. Pobieraniem próbek i wykonaniem badań na miejscu budowy zajmuje się Inżynier w obecności Wykonawcy. Badania odbywają się również wtedy, gdy Wykonawca zostanie w porę powiadomiony o ich terminie, jednak nie będzie przy nich obecny.

Rodzaj badań kontrolnych mieszanki mineralno-asfaltowej i wykonanej z niej warstwy podano w tablicy 13.

Tablica 13. Rodzaj badań kontrolnych

Lp.	Rodzaj badań
1	Mieszanka mineralno-asfaltowa ^{a), b)}

1.1	Uziarnienie
1.2	Zawartość lepiszcza
1.3	Temperatura mięknięcia lepiszcza odzyskanego
1.4	Gęstość i zawartość wolnych przestrzeni próbki
2	Warstwa asfaltowa
2.1	Wskaźnik zagęszczenia ^{a)}
2.2	Spadki poprzeczne
2.3	Równość
2.4	Grubość lub ilość materiału
2.5	Zawartość wolnych przestrzeni ^{a)}
2.6	Właściwości przeciwpoślizgowe
^{a)} do każdej warstwy i na każde rozpoczęte 6000 m ² nawierzchni jedna próbka; w razie potrzeby liczba próbek może zostać zwiększona (np. nawierzchnie dróg w terenie zabudowy)	
^{b)} w razie potrzeby specjalne kruszywa i dodatki	

6.3.4. Badania kontrolne dodatkowe

W wypadku uznania, że jeden z wyników badań kontrolnych nie jest reprezentatywny dla ocenianego odcinka budowy, Wykonawca ma prawo żądać przeprowadzenia badań kontrolnych dodatkowych.

Inżynier i Wykonawca decydują wspólnie o miejscach pobierania próbek i wyznaczeniu odcinków częściowych ocenianego odcinka budowy. Jeżeli odcinek częściowy przyporządkowany do badań kontrolnych nie może być jednoznacznie i zgodnie wyznaczony, to odcinek ten nie powinien być mniejszy niż 20% ocenianego odcinka budowy.

Do odbioru uwzględniane są wyniki badań kontrolnych i badań kontrolnych dodatkowych do wyznaczonych odcinków częściowych.

Koszty badań kontrolnych dodatkowych zażądanych przez Wykonawcę ponosi Wykonawca.

6.3.5. Badania arbitrażowe

Badania arbitrażowe są powtórzeniem badań kontrolnych, co do których istnieją uzasadnione wątpliwości ze strony Inżyniera lub Wykonawcy (np. na podstawie własnych badań).

Badania arbitrażowe wykonuje na wniosek strony kontraktu niezależne laboratorium, które nie wykonywało badań kontrolnych.

Koszty badań arbitrażowych wraz ze wszystkimi kosztami ubocznymi ponosi strona, na której niekorzyść przemawia wynik badania.

6.4. Właściwości warstwy i nawierzchni oraz dopuszczalne odchyłki

6.4.1. Mieszanka mineralno-asfaltowa

Właściwości materiałów należy oceniać na podstawie badań pobranych próbek mieszanki mineralno-asfaltowej przed wbudowaniem (wbudowanie oznacza wykonanie warstwy asfaltowej). Wyjątkowo dopuszcza się badania próbek pobranych z wykonanej warstwy asfaltowej.

6.4.2. Warstwa asfaltowa

6.4.2.1. Grubość warstwy oraz ilość materiału

Grubość wykonanej warstwy oznaczana według PN-EN 12697-36 [40] oraz ilość wbudowanego materiału na określonej powierzchni (dotyczy przede wszystkim cienkich warstw) mogą odbiegać od projektu o wartości podane w tablicy 14.

W wypadku określania ilości materiału na powierzchnię i średniej wartości grubości warstwy z reguły należy przyjąć za podstawę cały odcinek budowy. Inżynier ma prawo sprawdzać odcinki częściowe. Odcinek częściowy powinien zawierać co najmniej jedną dzienną działkę roboczą. Do odcinka częściowego obowiązują te same wymagania jak do odcinka budowy.

Za grubość warstwy lub warstw przyjmuje się średnią arytmetyczną wszystkich pojedynczych oznaczeń grubości warstwy na całym odcinku budowy lub odcinku częściowym.

Tablica 14. Dopuszczalne odchyłki grubości warstwy oraz ilości materiału na określonej powierzchni, [%]

Warunki oceny	Warstwa asfaltowa AC ^{a)}
A – Średnia z wielu oznaczeń grubości oraz ilości	
1. – duży odcinek budowy, powierzchnia większa niż 6000 m ² lub	
– droga ograniczona krawężnikami, powierzchnia większa niż 1000 m ² lub	≤ 10
2. – mały odcinek budowy	≤ 15
B – Pojedyncze oznaczenie grubości	≤ 15

^{a)} w wypadku budowy dwuetapowej, tzn. gdy warstwa ścieralna jest układana z opóźnieniem, wartość z wiersza B odpowiednio obowiązuje; w pierwszym etapie budowy

do górnej warstwy nawierzchni obowiązuje wartość 25%, a do łącznej grubości warstw etapu 1 ÷ 15%

6.4.2.2. Wskaźnik zagęszczenia warstwy

Zagęszczenie wykonanej warstwy, wyrażone wskaźnikiem zagęszczenia oraz zawartością wolnych przestrzeni, nie może przekroczyć wartości dopuszczalnych podanych w tablicy 12. Dotyczy to każdego pojedynczego oznaczenia danej właściwości.

Określenie gęstości objętościowej należy wykonywać według PN-EN 12697-6 [32].

6.4.2.3. Zawartość wolnych przestrzeni w nawierzchni

Zawartość wolnych przestrzeni w warstwie, nie może wykroczyć poza wartości dopuszczalne podane w tablicy 12.

6.4.2.4. Spadki poprzeczne

Spadki poprzeczne nawierzchni należy badać nie rzadziej niż co 20 m oraz w punktach głównych łuków poziomych.

Spadki poprzeczne powinny być zgodne z dokumentacją projektową, z tolerancją $\pm 0,5\%$.

6.4.2.5. Równość podłużna i poprzeczna

Do oceny równości podłużnej warstwy wiążącej nawierzchni dróg wszystkich klas technicznych należy stosować metodę z wykorzystaniem łaty 4-metrowej i klina lub metody równoważnej użyciu łaty i klina, mierząc wysokość prześwitu w połowie długości łaty. Pomiar wykonuje się nie rzadziej niż co 10 m. Wymagana równość podłużna jest określona w rozporządzeniu dotyczącym warunków technicznych, jakim powinny odpowiadać drogi publiczne [67].

Do oceny równości poprzecznej warstwy wiążącej nawierzchni dróg wszystkich klas technicznych należy stosować metodę z wykorzystaniem łaty 4-metrowej i klina lub metody równoważnej użyciu łaty i klina. Pomiar należy wykonywać w kierunku prostopadłym do osi jezdni, na każdym ocenianym pasie ruchu, nie rzadziej niż co 10 m. Wymagana równość poprzeczna jest określona w rozporządzeniu dotyczącym warunków technicznych, jakim powinny odpowiadać drogi publiczne [67].

6.4.2.6. Pozostałe właściwości warstwy asfaltowej

Szerokość warstwy, mierzona 10 razy na 1 km każdej jezdni, nie może się różnić od szerokości projektowanej o więcej niż ± 5 cm.

Rzędne wysokościowe, mierzone co 10 m na prostych i co 10 m na osi podłużnej i krawężniach, powinny być zgodne z dokumentacją projektową z dopuszczalną tolerancją ± 1 cm, przy czym co najmniej 95% wykonanych pomiarów nie może przekraczać przedziału dopuszczalnych odchyłek.

Ukształtowanie osi w planie, mierzone co 100 m, nie powinno różnić się od dokumentacji projektowej o ± 5 cm.

Złącza podłużne i poprzeczne, sprawdzone wizualnie, powinny być równe i związane, wykonane w linii prostej, równoległe lub prostopadle do osi drogi. Przylegające warstwy powinny być w jednym poziomie.

Wygląd zewnętrzny warstwy, sprawdzony wizualnie, powinien być jednorodny, bez spękań, deformacji, plam i wykruszeń.

7. OBMIAR ROBÓT

7.1. Ogólne zasady obmiaru robót

Ogólne zasady obmiaru robót podano w OST D-M-00.00.00 „Wymagania ogólne” [1] pkt 7.

7.2. Jednostka obmiarowa

Jednostką obmiarową jest m^2 (metr kwadratowy) wykonanej warstwy z betonu asfaltowego (AC).

8. ODBIÓR ROBÓT

Ogólne zasady odbioru robót podano w OST D-M-00.00.00 „Wymagania ogólne” [1] pkt 8.

Roboty uznaje się za wykonane zgodnie z dokumentacją projektową, ST i wymaganiami Inżyniera, jeżeli wszystkie pomiary i badania z zachowaniem tolerancji według pktu 6 dały wyniki pozytywne.

9. PODSTAWA PŁATNOŚCI

9.1. Ogólne ustalenia dotyczące podstawy płatności

Ogólne ustalenia dotyczące podstawy płatności podano w OST D-M-00.00.00 „Wymagania ogólne” [1] pkt 9.

9.2. Cena jednostki obmiarowej

Cena wykonania $1 m^2$ warstwy z betonu asfaltowego (AC) obejmuje:

- prace pomiarowe i roboty przygotowawcze,
- oznakowanie robót,
- oczyszczenie i skropienie podłoża,
- dostarczenie materiałów i sprzętu,
- opracowanie recepty laboratoryjnej,
- wykonanie próby technologicznej i odcinka próbnego,
- wyprodukowanie mieszanki betonu asfaltowego i jej transport na miejsce wbudowania,

posmarowanie lepiszczem lub pokrycie taśmą asfaltową krawędzi urządzeń obcych i krawężników, rozłożenie i zagęszczenie mieszanki betonu asfaltowego, obcięcie krawędzi i posmarowanie lepiszczem, przeprowadzenie pomiarów i badań wymaganych w specyfikacji technicznej, odwiezienie sprzętu.

9.3. Sposób rozliczenia robót tymczasowych i prac towarzyszących

Cena wykonania robót określonych niniejszą OST obejmuje:

roboty tymczasowe, które są potrzebne do wykonania robót podstawowych, ale nie są przekazywane Zamawiającemu i są usuwane po wykonaniu robót podstawowych, prace towarzyszące, które są niezbędne do wykonania robót podstawowych, niezaliczane do robót tymczasowych, jak geodezyjne wytyczenie robót itd.

10. PRZEPISY ZWIĄZANE

10.1. Ogólne specyfikacje techniczne (OST)

1. D-M-00.00.00 Wymagania ogólne

10.2. Normy

(Zestawienie zawiera dodatkowo normy PN-EN związane z badaniami materiałów występujących w niniejszej OST)

- | | | |
|-----|--------------|----------------------------------------------------------------------------------------------------------------------------------------------------------------------|
| 2. | PN-EN 196-21 | Metody badania cementu – Oznaczanie zawartości chlorków, dwutlenku węgla i alkaliów w cemencie |
| 3. | PN-EN 459-2 | Wapno budowlane – Część 2: Metody badań |
| 4. | PN-EN 932-3 | Badania podstawowych właściwości kruszyw – Procedura i terminologia uproszczonego opisu petrograficznego |
| 5. | PN-EN 933-1 | Badania geometrycznych właściwości kruszyw – Oznaczanie składu ziarnowego – Metoda przesiewania |
| 6. | PN-EN 933-3 | Badania geometrycznych właściwości kruszyw – Oznaczanie kształtu ziaren za pomocą wskaźnika płaskości |
| 7. | PN-EN 933-4 | Badania geometrycznych właściwości kruszyw – Część 4: Oznaczanie kształtu ziaren – Wskaźnik kształtu |
| 8. | PN-EN 933-5 | Badania geometrycznych właściwości kruszyw – Oznaczanie procentowej zawartości ziaren o powierzchniach powstałych w wyniku przekruszenia lub łamania kruszyw grubych |
| 9. | PN-EN 933-6 | Badania geometrycznych właściwości kruszyw – Część 6: Ocena właściwości powierzchni – Wskaźnik przepływu kruszywa |
| 10. | PN-EN 933-9 | Badania geometrycznych właściwości kruszyw – Ocena zawartości drobnych cząstek – Badania błękitem metylenowym |
| 11. | PN-EN 933-10 | Badania geometrycznych właściwości kruszyw – Część 10: Ocena zawartości drobnych cząstek – Uziarnienie wypełniaczy (przesiewanie w strumieniu powietrza) |
| 12. | PN-EN 1097-2 | Badania mechanicznych i fizycznych właściwości kruszyw – Metody oznaczania odporności na rozdrabnianie |
| 13. | PN-EN 1097-3 | Badania mechanicznych i fizycznych właściwości kruszyw – Oznaczanie gęstości nasypowej i jamistości |
| 14. | PN-EN 1097-4 | Badania mechanicznych i fizycznych właściwości kruszyw – Część 4: Oznaczanie pustych przestrzeni suchego, zagęszczonego wypełniacza |
| 15. | PN-EN 1097-5 | Badania mechanicznych i fizycznych właściwości kruszyw – Część 5: Oznaczanie zawartości wody przez suszenie w suszarce z wentylacją |
| 16. | PN-EN 1097-6 | Badania mechanicznych i fizycznych właściwości kruszyw – Część 6: Oznaczanie gęstości ziaren i nasiąkliwości |
| 17. | PN-EN 1097-7 | Badania mechanicznych i fizycznych właściwości kruszyw – Część 7: Oznaczanie gęstości wypełniacza – Metoda piknometryczna |
| 18. | PN-EN 1097-8 | Badania mechanicznych i fizycznych właściwości kruszyw – Część 8: Oznaczanie polerowalności kamienia |
| 19. | PN-EN 1367-1 | Badania właściwości cieplnych i odporności kruszyw na |

- działanie czynników atmosferycznych – Część 1: Oznaczenie mrozoodporności
20. PN-EN 1367-3 Badania właściwości cieplnych i odporności kruszyw na działanie czynników atmosferycznych – Część 3: Badanie bazaltowej zgorzeli słonecznej metodą gotowania
21. PN-EN 1426 Asfalty i produkty asfaltowe – Oznaczenie penetracji igłą
22. PN-EN 1427 Asfalty i produkty asfaltowe – Oznaczenie temperatury mięknięcia – Metoda Pierścieni i Kula
23. PN-EN 1428 Asfalty i lepiszcza asfaltowe – Oznaczenie zawartości wody w emulsjach asfaltowych – Metoda destylacji azeotropowej
24. PN-EN 1429 Asfalty i lepiszcza asfaltowe – Oznaczenie pozostałości na sicie emulsji asfaltowych oraz trwałości podczas magazynowania metodą pozostałości na sicie
25. PN-EN 1744-1 Badania chemicznych właściwości kruszyw – Analiza chemiczna
26. PN-EN 1744-4 Badania chemicznych właściwości kruszyw – Część 4: Oznaczenie podatności wypełniaczy do mieszanek mineralno-asfaltowych na działanie wody
27. PN-EN 12591 Asfalty i produkty asfaltowe – Wymagania dla asfaltów drogowych
28. PN-EN 12592 Asfalty i produkty asfaltowe – Oznaczenie rozpuszczalności
29. PN-EN 12593 Asfalty i produkty asfaltowe – Oznaczenie temperatury łamliwości Fraassa
30. PN-EN 12606-1 Asfalty i produkty asfaltowe – Oznaczenie zawartości parafiny – Część 1: Metoda destylacyjna
31. PN-EN 12607-1 Asfalty i produkty asfaltowe – Oznaczenie odporności na twardnienie pod wpływem ciepła i powietrza – Część 1: Metoda RTFOT
- i
- PN-EN 12607-3 Jw. Część 3: Metoda RFT
32. PN-EN 12697-6 Mieszanki mineralno-asfaltowe – Metody badań mieszanek mineralno-asfaltowych na gorąco – Część 6: Oznaczenie gęstości objętościowej metodą hydrostatyczną
33. PN-EN 12697-8 Mieszanki mineralno-asfaltowe – Metody badań mieszanek mineralno-asfaltowych na gorąco – Część 8: Oznaczenie zawartości wolnej przestrzeni
34. PN-EN 12697-11 Mieszanki mineralno-asfaltowe – Metody badań mieszanek mineralno-asfaltowych na gorąco – Część 11: Określenie powiązania pomiędzy kruszywem i asfaltem
35. PN-EN 12697-12 Mieszanki mineralno-asfaltowe – Metody badań mieszanek mineralno-asfaltowych na gorąco – Część 12: Określanie wrażliwości na wodę
36. PN-EN 12697-13 Mieszanki mineralno-asfaltowe – Metody badań mieszanek mineralno-asfaltowych na gorąco – Część 13: Pomiar temperatury
37. PN-EN 12697-18 Mieszanki mineralno-asfaltowe – Metody badań mieszanek mineralno-asfaltowych na gorąco – Część 18: Spływanie lepiszcza
38. PN-EN 12697-22 Mieszanki mineralno-asfaltowe – Metody badań mieszanek mineralno-asfaltowych na gorąco – Część 22: Koleinowanie
39. PN-EN 12697-27 Mieszanki mineralno-asfaltowe – Metody badań mieszanek mineralno-asfaltowych na gorąco – Część 27: Pobieranie próbek
40. PN-EN 12697-36 Mieszanki mineralno-asfaltowe – Metody badań mieszanek mineralno-asfaltowych na gorąco – Część 36: Oznaczenie grubości nawierzchni asfaltowych
41. PN-EN 12846 Asfalty i lepiszcza asfaltowe – Oznaczenie czasu wpływu emulsji asfaltowych lepkościomierzem wyptywowym

42. PN-EN 12847 Asfalty i lepiszcza asfaltowe – Oznaczanie sedymentacji emulsji asfaltowych
43. PN-EN 12850 Asfalty i lepiszcza asfaltowe – Oznaczanie wartości pH emulsji asfaltowych
44. PN-EN 13043 Kruszywa do mieszanek bitumicznych i powierzchniowych utwaleń stosowanych na drogach, lotniskach i innych powierzchniach przeznaczonych do ruchu
45. PN-EN 13074 Asfalty i lepiszcza asfaltowe – Oznaczanie lepiszczy z emulsji asfaltowych przez odparowanie
46. PN-EN 13075-1 Asfalty i lepiszcza asfaltowe – Badanie rozpadu – Część 1: Oznaczanie indeksu rozpadu kationowych emulsji asfaltowych, metoda z wypełniaczem mineralnym
47. PN-EN 13108-1 Mieszanki mineralno-asfaltowe – Wymagania – Część 1: Beton asfaltowy
48. PN-EN 13108-20 Mieszanki mineralno-asfaltowe – Wymagania – Część 20: Badanie typu
49. PN-EN 13179-1 Badania kruszyw wypełniających stosowanych do mieszanek bitumicznych – Część 1: Badanie metodą Pierścienia i Kuli
50. PN-EN 13179-2 Badania kruszyw wypełniających stosowanych do mieszanek bitumicznych – Część 2: Liczba bitumiczna
51. PN-EN 13398 Asfalty i lepiszcza asfaltowe – Oznaczanie nawrotu sprężystego asfaltów modyfikowanych
52. PN-EN 13399 Asfalty i lepiszcza asfaltowe – Oznaczanie odporności na magazynowanie modyfikowanych asfaltów
53. PN-EN 13587 Asfalty i lepiszcza asfaltowe – Oznaczanie ciągliwości lepiszczy asfaltowych metodą pomiaru ciągliwości
54. PN-EN 13588 Asfalty i lepiszcza asfaltowe – Oznaczanie kohezji lepiszczy asfaltowych metodą testu wahadłowego
55. PN-EN 13589 Asfalty i lepiszcza asfaltowe – Oznaczanie ciągliwości modyfikowanych asfaltów – Metoda z duktylometrem
56. PN-EN 13614 Asfalty i lepiszcza asfaltowe – Oznaczanie przyczepności emulsji bitumicznych przez zanurzenie w wodzie – Metoda z kruszywem
57. PN-EN 13703 Asfalty i lepiszcza asfaltowe – Oznaczanie energii deformacji
58. PN-EN 13808 Asfalty i lepiszcza asfaltowe – Zasady specyfikacji kationowych emulsji asfaltowych
59. PN-EN 14023 Asfalty i lepiszcza asfaltowe – Zasady specyfikacji asfaltów modyfikowanych polimerami
60. PN-EN 14188-1 Wypełniacze złączy i zalewy – Część 1: Specyfikacja zalew na gorąco
61. PN-EN 14188-2 Wypełniacze złączy i zalewy – Część 2: Specyfikacja zalew na zimno
62. PN-EN 22592 Przetwory naftowe – Oznaczanie temperatury zapłonu i palenia – Pomiar metodą otwartego tygła Clevelanda
63. PN-EN ISO 2592 Oznaczanie temperatury zapłonu i palenia – Metoda otwartego tygła Clevelanda

D-05.03.05 . NAWIERZCHNIA Z BETONU ASFALTOWEGO-WARSTWA ŚCIERALNA

1. WSTĘP

1.1. Przedmiot SST

Przedmiotem niniejszej ogólnej specyfikacji technicznej (OST) są wymagania dotyczące wykonania i odbioru robót związanych z wykonaniem warstwy ścieralnej z betonu asfaltowego.

1.2. Zakres stosowania SST

specyfikacja techniczna (SST) jest materiałem pomocniczym do opracowania specyfikacji technicznej wykonania i odbioru robót budowlanych (ST) stosowanej jako dokument przetargowy i kontraktowy przy zleceniu i realizacji robót na drogach wojewódzkich, powiatowych i gminnych.

1.3. Zakres robót objętych SST

Ustalenia zawarte w niniejszej specyfikacji dotyczą zasad prowadzenia robót związanych z wykonaniem i odbiorem warstwy ścieralnej z betonu asfaltowego wg PN-EN 13108-1 [47] i WT-2 Nawierzchnie asfaltowe 2010 [65] z mieszanki mineralno-asfaltowej dostarczonej od producenta. W przypadku produkcji mieszanki mineralno-asfaltowej przez Wykonawcę dla potrzeb budowy, Wykonawca zobowiązany jest prowadzić Zakładową kontrolę produkcji (ZKP) zgodnie z WT-2 [65] punkt 8.4.1.5.

Warstwę ścieralną z betonu asfaltowego można wykonywać dla dróg kategorii ruchu od KR1 do KR6 (określenie kategorii ruchu podano w punkcie 1.4.7). Stosowane mieszanki betonu asfaltowego o wymiarze D podano w tablicy 1.

Tablica 1. Stosowane mieszanki

Kategoria ruchu	Mieszanki o wymiarze D ¹⁾ , mm
KR 1-2	AC5S, AC8S, AC11S
KR 3-4	AC8S, AC11S
KR 5-6	AC8S, AC11S ²⁾

¹⁾ Podział ze względu na wymiar największego kruszywa w mieszance.

²⁾ Dopuszczony do stosowania w terenach górskich.

1.4. Określenia podstawowe

1.4.1. Nawierzchnia – konstrukcja składająca się z jednej lub kilku warstw służących do przejmowania i rozkładania obciążeń od ruchu pojazdów na podłoże.

1.4.2. Warstwa ścieralna – górna warstwa nawierzchni będąca w bezpośrednim kontakcie z kołami pojazdów.

1.4.3. Mieszanka mineralno-asfaltowa – mieszanka kruszyw i lepiszcza asfaltowego.

1.4.4. Wymiar mieszanki mineralno-asfaltowej – określenie mieszanki mineralno-asfaltowej, ze względu na największy wymiar kruszywa D, np. wymiar 5, 8, 11.

1.4.5. Beton asfaltowy – mieszanka mineralno-asfaltowa, w której kruszywo o uziarnieniu ciągłym lub nieciągłym tworzy strukturę wzajemnie klinującą się.

1.4.6. Uziarnienie – skład ziarnowy kruszywa, wyrażony w procentach masy ziaren przechodzących przez określony zestaw sit.

1.4.7. Kategoria ruchu – obciążenie drogi ruchem samochodowym, wyrażone w osiach obliczeniowych (100 kN) wg „Katalogu typowych konstrukcji nawierzchni podatnych i półsztywnych” GDDP-IBDiM [68].

1.4.8. Wymiar kruszywa – wielkość ziaren kruszywa, określona przez dolny (d) i górny (D) wymiar sita.

1.4.9. Kruszywo grube – kruszywo z ziaren o wymiarze: $D \leq 45$ mm oraz $d > 2$ mm.

1.4.10. Kruszywo drobne – kruszywo z ziaren o wymiarze: $D \leq 2$ mm, którego większa część pozostaje na sicie 0,063 mm.

1.4.11. Pył – kruszywo z ziaren przechodzących przez sito 0,063 mm.

1.4.12. Wypełniacz – kruszywo, którego większa część przechodzi przez sito 0,063 mm. (Wypełniacz mieszany – kruszywo, które składa się z wypełniacza pochodzenia mineralnego i wodorotlenku wapnia. Wypełniacz dodany – wypełniacz pochodzenia mineralnego, wyprodukowany oddzielnie).

1.4.13. Kationowa emulsja asfaltowa – emulsja, w której emulgator nadaje dodatnie ładunki cząstkom zdyspergowanego asfaltu.

1.4.14. Pozostałe określenia podstawowe są zgodne z obowiązującymi, odpowiednimi polskimi normami i z definicjami podanymi w OST D-M-00.00.00 „Wymagania ogólne” pkt 1.4.

1.4.15. Symbole i skróty dodatkowe

ACS beton asfaltowy do warstwy ścieralnej

PMB polimeroasfalt,

D górny wymiar sita (przy określaniu wielkości ziaren kruszywa),

d dolny wymiar sita (przy określaniu wielkości ziaren kruszywa),

C kationowa emulsja asfaltowa,

- NPD właściwość użytkowa nie określana (ang. No Performance Determined; producent może jej nie określać),
 TBR do zadeklarowania (ang. To Be Reported; producent może dostarczyć odpowiednie informacje, jednak nie jest do tego zobowiązany),
 IRI (International Roughness Index) międzynarodowy wskaźnik równości,
 MOP miejsce obsługi podróży.

1.5. Ogólne wymagania dotyczące robót

Ogólne wymagania dotyczące robót podano w OST D-M-00.00.00 „Wymagania ogólne” [1] pkt 1.5.

2. MATERIAŁY

2.1. Ogólne wymagania dotyczące materiałów

Ogólne wymagania dotyczące materiałów, ich pozyskiwania i składowania, podano w OST D-M-00.00.00 „Wymagania ogólne” [1] pkt 2.

2.2. Lepiszcza asfaltowe

Należy stosować asfalty drogowe wg PN-EN 12591 [27] lub polimeroasfalty wg PN-EN 14023 [59]. Rodzaje stosowanych lepiszc asfaltowych podano w tablicy 2. Oprócz lepiszc wymienionych w tablicy 2 można stosować inne lepiszka nienormowe według aprobat technicznych.

Tablica 2. Zalecane lepiszka asfaltowego do warstwy ścieralnej z betonu asfaltowego

Kategoria ruchu	Mieszanka ACS	Gatunek lepiszka	
		asfalt drogowy	polimeroasfalt
KR1 – KR2	AC5S, AC8S, AC11S	50/70, 70/100 Wielorodzajowy 50/70	-
KR3 – KR4	AC8S, AC11S	50/70 Wielorodzajowy 50/70	PMB 45/80-55 PMB 45/80-65
KR5 – KR6	AC8S, AC11S	Wielorodzajowy 35/50	PMB 45/80-55 PMB 45/80-65

Asfalty drogowe powinny spełniać wymagania podane w tablicy 3.

Polimeroasfalty powinny spełniać wymagania podane w tablicy 4.

Tablica 3. Wymagania wobec asfaltów drogowych wg PN-EN 12591 [27]

Lp.	Właściwości	Metoda badania	Rodzaj asfaltu		
			50/70	70/100	
1	2	3	4	5	
WŁAŚCIWOŚCI OBLIGATORYJNE					
1	Penetracja w 25°C	0,1 mm	PN-EN 1426 [21]	50-70	70-100
2	Temperatura mięknięcia	°C	PN-EN 1427 [22]	46-54	43-51
3	Temperatura zapłonu, nie mniej niż	°C	PN-EN 22592 [62]	230	230
4	Zawartość składników rozpuszczalnych, nie mniej niż	% m/m	PN-EN 12592 [28]	99	99
1	2	3	4	5	
5	Zmiana masy po starzeniu (ubytek lub przyrost), nie więcej niż	% m/m	PN-EN 12607-1 [31]	0,5	0,8
6	Pozostała penetracja po starzeniu, nie mniej niż	%	PN-EN 1426 [21]	50	46
7	Temperatura mięknięcia po starzeniu, nie mniej niż	°C	PN-EN 1427 [22]	48	45
WŁAŚCIWOŚCI SPECJALNE KRAJOWE					
8	Zawartość parafiny, nie więcej niż	%	PN-EN 12606-1 [30]	2,2	2,2
9	Wzrost temp. mięknięcia po starzeniu, nie więcej niż	°C	PN-EN 1427 [22]	9	9
10	Temperatura łamliwości Fraassa, nie więcej niż	°C	PN-EN 12593 [29]	-8	-10

Tablica 4. Wymagania wobec asfaltów modyfikowanych polimerami (polimeroasfaltów) wg PN-EN 14023 [59]

	Jed-	Gatunki asfaltów modyfikowanych

Wymagani e podstawo we	Właściwoś ć	Metoda badani a	nostka	polimerami (PMB)			
				45/80 – 55		45/80 – 65	
				wymagani e	klasa	wymagani e	klasa
1	2	3	4	5	6	7	8
Konsysten cja w pośrednic h temperatu -rach eksploa tacyjnych	Penetracja w 25°C	PN-EN 1426 [21]	0,1 mm	45-80	4	45-80	4
Konsysten cja w wysokich temperatu -rach eksploa tacyjnych	Temperatu ra mięknienia	PN-EN 1427 [22]	°C	≥ 55	7	≥ 65	5
Kohezja	Siła rozciągania (mała prędkość rozciągania)	PN-EN 13589 [55] PN-EN 13703 [57]	J/cm ²	≥ 1 w 5°C	4	≥ 2 w 5°C	3
	Siła rozciągania w 5°C (duża prędkość rozciągania)	PN-EN 13587 [53] PN-EN 13703 [57]	J/cm ²	NPD ^a	0	NPD ^a	0
	Wahadło Vialit (meto-da uderzenia)	PN-EN 13588 [54]	J/cm ²	NPD ^a	0	NPD ^a	0

1	2	3	4	5	6	7	8
Stażość konsysten cji (Odpornoś ć na starzenie wg PN-EN 12607-1 lub -3 [31])	Zmiana masy		%	≥ 0,5	3	≥ 0,5	3
	Pozostała penetracja	PN-EN 1426 [21]	%	≥ 60	7	≥ 60	7
	Wzrost temperatu ry mięknienia	PN-EN 1427 [22]	°C	≤ 8	2	≤ 8	2
Inne właściwoś ci	Temperatu ra zapłonu	PN-EN ISO 2592 [63]	°C	≥ 235	3	≥ 235	3
Wymagani a dodatkow e	Temperatu ra łamliwości	PN-EN 12593 [29]	°C	≤ -12	6	≤ -15	7
	Nawrót	PN-EN	%	≥ 50	5	≥ 70	3

	sprężysty w 25°C	13398 [51]					
	Nawrót sprężysty w 10°C			NPD ^a	0	NPD ^a	0
	Zakres plastyczności	PN-EN 14023 [59] Punkt 5.1.9	°C	TBR ^b	1	TBR ^b	1
Wymagania dodatkowe	Stabilność magazynowania. Różnica temperatur mięknięcia	PN-EN 13399 [52] PN-EN 1427 [22]	°C	≤ 5	2	≤ 5	2
	Stabilność magazynowania. Różnica penetracji	PN-EN 13399 [52] PN-EN 1426 [21]	0,1 mm	NPD ^a	0	NPD ^a	0
	Spadek temperatury mięknięcia po starzeniu wg PN-EN 12607 -1 lub -3 [31]	PN-EN 12607-1 [31] PN-EN 1427 [22]	°C	TBR ^b	1	TBR ^b	1
	Nawrót sprężysty w 25°C po starzeniu wg PN-EN 12607-1 lub -3 [31]	PN-EN 12607-1 [31]	%	≥ 50	4	≥ 60	3
	Nawrót sprężysty w 10°C po starzeniu wg PN-EN 12607-1 lub -3 [31]	PN-EN 13398 [51]		NPD ^a	0	NPD ^a	0
^a NPD – No Performance Determined (właściwość użytkowa nie określana) ^b TBR – To Be Reported (do zadeklarowania)							

Składowanie asfaltu drogowego powinno się odbywać w zbiornikach, wykluczających zanieczyszczenie asfaltu i wyposażonych w system grzewczy pośredni (bez kontaktu asfaltu z przewodami grzewczymi). Zbiornik roboczy otaczarki powinien być izolowany termicznie, posiadać automatyczny system grzewczy z tolerancją $\pm 5^{\circ}\text{C}$ oraz układ cyrkulacji asfaltu.

Polimeroasfalt powinien być magazynowany w zbiorniku wyposażonym w system grzewczy pośredni z termostatem kontrolującym temperaturę z dokładnością $\pm 5^{\circ}\text{C}$. Zaleca się wyposażenie zbiornika w mieszadło. Zaleca się bezpośrednie zużycie polimeroasfaltu po dostarczeniu. Należy unikać wielokrotnego rozgrzewania i chłodzenia

polimeroasfaltu w okresie jego stosowania oraz unikać niekontrolowanego mieszania polimeroasfaltów różnego rodzaju i klasy oraz z asfaltem zwykłym.

2.3. Kruszywo

Do warstwy ścieralnej z betonu asfaltowego należy stosować kruszywo według PN-EN 13043 [44] i WT-1 Kruszywa 2010 [64], obejmujące kruszywo grube, kruszywo drobne i wypełniacz. Kruszywa powinny spełniać wymagania podane w WT-1 Kruszywa 2010 – tablica 12, 13, 14, 15.

Składowanie kruszywa powinno się odbywać w warunkach zabezpieczających je przed zanieczyszczeniem i zmieszaniem z kruszywem o innym wymiarze lub pochodzeniu. Podłoże składowiska musi być równe, utwardzone i odwodnione. Składowanie wypełniacza powinno się odbywać w silosach wyposażonych w urządzenia do aeracji.

2.4. Środek adhezyjny

W celu poprawy powinowactwa fizykochemicznego lepiszcza asfaltowego i kruszywa, gwarantującego odpowiednią przyczepność (adhezję) lepiszcza do kruszywa i odporność mieszanki mineralno-asfaltowej na działanie wody, należy dobrać i zastosować środek adhezyjny, tak aby dla konkretnej pary kruszywo-lepiszcze wartość przyczepności określona według PN-EN 12697-11, metoda C [34] wynosiła co najmniej 80%.

Środek adhezyjny powinien odpowiadać wymaganiom określonym przez producenta.

Składowanie środka adhezyjnego jest dozwolone tylko w oryginalnych opakowaniach, w warunkach określonych przez producenta.

2.5. Materiały do uszczelnienia połączeń i krawędzi

Do uszczelnienia połączeń technologicznych (tj. złączy podłużnych i poprzecznych z tego samego materiału wykonywanego w różnym czasie oraz spoin stanowiących połączenia różnych materiałów lub połączenie warstwy asfaltowej z urządzeniami obcymi w nawierzchni lub ją ograniczającymi, należy stosować:

materiały termoplastyczne, jak taśmy asfaltowe, pasty itp. według norm lub aprobat technicznych, emulsję asfaltową według PN-EN 13808 [58] lub inne lepiszcza według norm lub aprobat technicznych

Grubość materiału termoplastycznego do spoiny powinna wynosić:

nie mniej niż 10 mm przy grubości warstwy technologicznej do 2,5 cm,

nie mniej niż 15 mm przy grubości warstwy technologicznej większej niż 2,5 cm.

Składowanie materiałów termoplastycznych jest dozwolone tylko w oryginalnych opakowaniach producenta, w warunkach określonych w aprobacie technicznej.

Do uszczelnienia krawędzi należy stosować asfalt drogowy wg PN-EN 12591 [27], asfalt modyfikowany polimerami wg PN-EN 14023 [59] „metoda na gorąco”. Dopuszcza się inne rodzaje lepiszcza wg norm lub aprobat technicznych.

2.6. Materiały do złączenia warstw konstrukcji

Do złączania warstw konstrukcji nawierzchni (warstwa wiążąca z warstwą ścieralną) należy stosować kationowe emulsje asfaltowe lub kationowe emulsje modyfikowane polimerami według PN-EN 13808 [58] i WT-3 Emulsje asfaltowe 2009 [66] punkt 5.1 tablica 2 i tablica 3.

Kationowe emulsje asfaltowe modyfikowane polimerami (asfalt 70/100 modyfikowany polimerem lub lateksem butadienowo-styrenowym SBR) stosuje się tylko pod cienkie warstwy asfaltowe na gorąco.

Emulsję asfaltową można składować w opakowaniach transportowych lub w stacjonarnych zbiornikach pionowych z nalewaniem od dna. Nie należy nalewać emulsji do opakowań i zbiorników zanieczyszczonych materiałami mineralnymi.

3. SPRZĘT

3.1. Ogólne wymagania dotyczące sprzętu

Ogólne wymagania dotyczące sprzętu podano w OST D-M-00.00.00 „Wymagania ogólne” [1] pkt 3.

3.2. Sprzęt stosowany do wykonania robót

Przy wykonywaniu robót Wykonawca w zależności od potrzeb, powinien wykazać się możliwością korzystania ze sprzętu dostosowanego do przyjętej metody robót, jak:

wytwórnia (otaczarka) o mieszanii cyklicznym lub ciągłym, z automatycznym komputerowym sterowaniem produkcji, do wytwarzania mieszanek mineralno-asfaltowych,

układarka gąsienicowa, z elektronicznym sterowaniem równości układanej warstwy,

skrapiarka,

walce stalowe gładkie,

lekka rozsypywarka kruszywa,

szczotki mechaniczne i/lub inne urządzenia czyszczące,

samochody samowyladowcze z przykryciem brezentowym lub termosami,

sprzęt drobny.

4. TRANSPORT

4.1. Ogólne wymagania dotyczące transportu

Ogólne wymagania dotyczące transportu podano w OST D-M-00.00.00 „Wymagania ogólne” [1] pkt 4.

4.2. Transport materiałów

Asfalt i polimeroasfalt należy przewozić w cysternach kolejowych lub samochodach izolowanych i

zaopatrzonych w urządzenia umożliwiające pośrednie ogrzewanie oraz w zawory spustowe.

Kruszywa można przewozić dowolnymi środkami transportu, w warunkach zabezpieczających je przed zanieczyszczeniem, zmieszaniem z innymi materiałami i nadmiernym zawilgoceniem.

Wypełniacz należy przewozić w sposób chroniący go przed zawilgoceniem, zbrzyleniem i zanieczyszczeniem. Wypełniacz luzem powinien być przewożony w odpowiednich cysternach przystosowanych do przewozu materiałów sypkich, umożliwiających rozładunek pneumatyczny.

Emulsja asfaltowa może być transportowana w zamkniętych cysternach, autocysternach, beczkach i innych opakowaniach pod warunkiem, że nie będą korodowały pod wpływem emulsji i nie będą powodowały jej rozpadu. Cysterny powinny być wyposażone w przegrody. Nie należy używać do transportu opakowań z metali lekkich (może zachodzić wydzielenie wodoru i groźba wybuchu przy emulsjach o $\text{pH} \leq 4$).

Mieszanek mineralno-asfaltową należy dowozić na budowę pojazdami samowładowymi w zależności od postępu robót. Podczas transportu i postoju przed wbudowaniem mieszanka powinna być zabezpieczona przed ostygnięciem i dopływem powietrza (przez przykrycie, pojemniki termoizolacyjne lub ogrzewane itp.). Warunki i czas transportu mieszanki, od produkcji do wbudowania, powinna zapewniać utrzymanie temperatury w wymaganym przedziale. Powierzchnie pojemników używanych do transportu mieszanki powinny być czyste, a do zwilżania tych powierzchni można używać tylko środki antyadhezyjne niewpływające szkodliwie na mieszankę.

5. WYKONANIE ROBÓT

5.1. Ogólne zasady wykonania robót

Ogólne zasady wykonania robót podano w OST D-M-00.00.00 „Wymagania ogólne” [1] pkt 5.

5.2. Projektowanie mieszanki mineralno-asfaltowej

Przed przystąpieniem do robót Wykonawca dostarczy Inżynierowi do akceptacji projekt składu mieszanki mineralno-asfaltowej (AC5S, AC8S, AC11S).

Uziarnienie mieszanki mineralnej oraz minimalna zawartość lepiszcza podane są w tablicach 6 i 7.

Jeżeli stosowana jest mieszanka kruszywa drobnego niełamanego i łamanego, to należy przyjąć proporcję kruszywa łamanego do niełamanego co najmniej 50/50.

Wymagane właściwości mieszanki mineralno-asfaltowej podane są w tablicach 8, 9 i 10.

Tablica 6. Uziarnienie mieszanki mineralnej oraz zawartość lepiszcza do betonu asfaltowego do warstwy ścieralnej dla ruchu KR1-KR2 [65]

Właściwość	Przesiew, [% (m/m)]					
	AC5S		AC8S		AC11S	
Wymiar sita #, [mm]	od	do	od	do	od	do
16	-	-	-	-	100	-
11,2	-	-	100	-	90	100
8	100	-	90	100	70	90
5,6	90	100	70	90	-	-
2	40	65	45	60	30	55
0,125	8	22	8	22	8	20
0,063	6	14	6	14	5	12,0
Zawartość lepiszcza, minimum ^{*)}	B _{min6,0}		B _{min5,8}		B _{min5,6}	

Tablica 7. Uziarnienie mieszanki mineralnej oraz zawartość lepiszcza do betonu asfaltowego do warstwy ścieralnej dla ruchu KR3-KR6 [65]

Właściwość	Przesiew, [% (m/m)]			
	AC8S		AC11S	
Wymiar sita #, [mm]	od	do	od	do
16	-	-	100	-
11,2	100	-	90	100
8	90	100	60	90
5,6	60	80	-	-
2	40	55	35	50
0,125	8	22	8	20
0,063	5	12,0	5	11,0
Zawartość lepiszcza, minimum ^{*)}	B _{min5,6}		B _{min5,42}	

^{*)} Minimalna zawartość lepiszcza jest określona przy założonej gęstości mieszanki mineralnej 2,650 Mg/m³. Jeżeli stosowana mieszanka mineralna ma inną gęstość (ρ_d), to do wyznaczenia minimalnej zawartości lepiszcza podaną wartość należy pomnożyć przez

współczynnik α według równania:

$$\alpha = \frac{2,650}{\rho_d}$$

Tablica 8. Wymagane właściwości mieszanki mineralno-asfaltowej do warstwy ścieralnej, dla ruchu KR1 ÷ KR2 [65]

Właściwość	Warunki zagęszczania wg PN-EN 13108-20 [48]	Metoda i warunki badania	AC5S	AC8S	AC11S
Zawartość wolnych przestrzeni	C.1.2, ubijanie, $e, 2 \times 50$ uderzeń	PN-EN 12697-8 [33], p. 4	$V_{\min 1,0}$ $V_{\max 3,0}$	$V_{\min 1,0}$ $V_{\max 3,0}$	$V_{\min 1,0}$ $V_{\max 3,0}$
Wolne przestrzenie wypełnione lepiskiem	C.1.2, ubijanie, $e, 2 \times 50$ uderzeń	PN-EN 12697-8 [33], p. 5	$VFB_{\min 75}$ $VFB_{\min 93}$	$VFB_{\min 75}$ $VFB_{\min 93}$	$VFB_{\min 75}$ $VFB_{\min 93}$
Zawartość wolnych przestrzeni w mieszance mineralnej	C.1.2, ubijanie, $e, 2 \times 50$ uderzeń	PN-EN 12697-8 [33], p. 5	$VMA_{\min 14}$	$VMA_{\min 14}$	$VMA_{\min 14}$
Odporność na działanie wody ^{a)}	C.1.1, ubijanie, $e, 2 \times 35$ uderzeń	PN-EN 12697-12 [35], przechowywanie w 40°C z jednym cyklem zamrażania, badanie w 25°C	$ITSR_{90}$	$ITSR_{90}$	$ITSR_{90}$
^{a)} Ujednoliconą procedurę badania odporności na działanie wody podano w WT-2 2010 [65] w załączniku 1.					

Tablica 9. Wymagane właściwości mieszanki mineralno-asfaltowej do warstwy ścieralnej, dla ruchu KR3 ÷ KR4 [65]

Właściwość	Warunki zagęszczania wg PN-EN 13108-20 [48]	Metoda i warunki badania	AC8S	AC11S
Zawartość wolnych przestrzeni	C.1.2, ubijanie, 2×50 uderzeń	PN-EN 12697-8 [33], p. 4	$V_{\min 2,0}$ $V_{\max 4}$	$V_{\min 2,0}$ $V_{\max 4}$
Odporność na trwałą deformację ^{a)}	C.1.20, wałowanie, $P_{98} - P_{100}$	PN-EN 12697-22, metoda B w powietrzu, PN-EN 13108-20, D.1.6, 60°C, 10 000 cykli [38]	WTS_{AIR} 0,50 $PRD_{AIRdekl}$ ar	WTS_{AIR} 0,50 $PRD_{AIRdekl}$ ar
Odporność na działanie wody	C.1.1, ubijanie, 2×35 uderzeń	PN-EN 12697-12 [35], przechowywanie w 40°C z jednym cyklem zamrażania, badanie w 25°C ^{b)}	$ITSR_{90}$	$ITSR_{90}$
^{a)} Grubość płyty: AC8, AC11 40mm.				
^{b)} Ujednoliconą procedurę badania odporności na działanie wody podano w WT-2 2010 [65] w załączniku 1.				

Tablica 10. Wymagane właściwości mieszanki mineralno-asfaltowej do warstwy ścieralnej, dla ruchu KR5 ÷ KR6 [65]

Właściwość	Warunki zagęszczania wg PN-EN 13108-20 [48]	Metoda i warunki badania	AC8S	AC11S
Zawartość wolnych	C.1.2, ubijanie,	PN-EN 12697-8 [33], p. 4	$V_{\min 2,0}$	$V_{\min 2,0}$

przestrzeni	2x50 uderzeń		V_{max4}	V_{max4}
Odporność na deformacje trwałe ^{a)}	C.1.20, wałowanie, P ₉₈ -P ₁₀₀	PN-EN 12697-22, metoda B w powietrzu, PN-EN 13108-20, D.1.6,60°C, 10 000 cykli [38]	WTS_{AIR} 0,30 $PRD_{AIRdekl}$ ar	WTS_{AIR} 0,30 $PRD_{AIRdekl}$ ar
Odporność na działanie wody	C.1.1, ubijanie, 2x35 uderzeń	PN-EN 12697-12 [35], przechowywanie w 40°C z jednym cyklem zamrażania, badanie w 25°C ^{b)}	$ITSR_{90}$	$ITSR_{90}$
^{a)} Grubość płyty: AC8, AC11 40mm. ^{b)} Ujednoliconą procedurę badania odporności na działanie wody podano w WT-2 2010 [65] w załączniku 1.				

5.3. Wytwarzanie mieszanki mineralno-asfaltowej

Mieszankę mineralno-asfaltową należy wytwarzać na gorąco w otaczarce (zespole maszyn i urządzeń dozowania, podgrzewania i mieszania składników oraz przechowywania gotowej mieszanki).

Dozowanie składników mieszanki mineralno-asfaltowej w otaczarkach, w tym także wstępne, powinno być zautomatyzowane i zgodne z receptą roboczą, a urządzenia do dozowania składników oraz pomiaru temperatury powinny być okresowo sprawdzane. Kruszywo o różnym uziarnieniu lub pochodzeniu należy dodawać oddzielnie.

Lepiszczce asfaltowe należy przechowywać w zbiorniku z pośrednim systemem ogrzewania, z układem termostata zapewniającym utrzymanie żądanej temperatury z dokładnością $\pm 5^{\circ}C$. Temperatura lepszca asfaltowego w zbiorniku magazynowym (roboczym) nie może przekraczać 180°C dla asfaltu drogowego 50/70 i 70/100 i polimeroasfaltu drogowego 45/80-55 i 45/80-65.

Kruszywo (ewentualnie z wypełniaczem) powinno być wysuszone i podgrzane tak, aby mieszanka mineralna uzyskała temperaturę właściwą do otoczenia lepszczem asfaltowym. Temperatura mieszanki mineralnej nie powinna być wyższa o więcej niż 30°C od najwyższej temperatury mieszanki mineralno-asfaltowej podanej w tablicy 11. W tej tablicy najniższa temperatura dotyczy mieszanki mineralno-asfaltowej dostarczonej na miejsce wbudowania, a najwyższa temperatura dotyczy mieszanki mineralno-asfaltowej bezpośrednio po wytworzeniu w wytwórni.

Tablica 11. Najwyższa i najniższa temperatura mieszanki AC [65]

Lepiszczce asfaltowe	Temperatura mieszanki [°C]
Asfalt 50/70	od 140 do 180
Asfalt 70/100	od 140 do 180
Wielorodzajowy-35/50	od 155 do 195
Wielorodzajowy-50/70	od 140 do 180
PMB 45/80-55	od 130 do 180
PMB 45/80-65	od 130 do 180

Sposób i czas mieszania składników mieszanki mineralno-asfaltowej powinny zapewnić równomierne otoczenie kruszywa lepszczem asfaltowym.

Dopuszcza się dostawy mieszanek mineralno-asfaltowych z kilku wytwórni, pod warunkiem skoordynowania między sobą deklarowanych przydatności mieszanek (m.in.: typ, rodzaj składników, właściwości objętościowe) z zachowaniem braku różnic w ich właściwościach.

5.4. Przygotowanie podłoża

Podłoże (warstwa wyrównawcza, warstwa wiążąca lub stara warstwa ścieralna) pod warstwę ścieralną z betonu asfaltowego powinno być na całej powierzchni:

ustabilizowane i nośne,
czyste, bez zanieczyszczenia lub pozostałości luźnego kruszywa,
wyprofilowane, równe i bez kolein,
suche.

Wymagana równość podłużna jest określona w rozporządzeniu dotyczącym warunków technicznych, jakim powinny odpowiadać drogi publiczne [67]. W wypadku podłoża z warstwy starej nawierzchni, nierówności nie powinny przekraczać wartości podanych w tablicy 12.

Tablica 12. Maksymalne nierówności podłoża z warstwy starej nawierzchni pod warstwę asfaltowe (pomiar łata 4-metrową lub równoważną metodą)

Klasa drogi	Element nawierzchni	Maksymalna nierówność podłoża pod warstwę ścieralną [mm]

A, S,	Pasy: ruchu, awaryjne, dodatkowe, włączania i wyłączania	6
GP	Jezdnie łącznic, jezdnie MOP, utwardzone pobocza	8
G	Pasy: ruchu, dodatkowe, włączania i wyłączania, postojowe, jezdnie łącznic, utwardzone pobocza	8
Z, L, D	Pasy ruchu	9

Jeżeli nierówności są większe niż dopuszczalne, to należy wyrównać podłoże.

Rzędne wysokościowe podłoża oraz urządzeń usytuowanych w nawierzchni lub ją ograniczających powinny być zgodne z dokumentacją projektową. Z podłoża powinien być zapewniony odpływ wody.

Oznakowanie poziome na warstwie podłoża należy usunąć.

Nierówności podłoża (w tym powierzchnię istniejącej warstwy ścieralnej) należy wyrównać poprzez frezowanie lub wykonanie warstwy wyrównawczej.

Wykonane w podłożu łaty z materiału o mniejszej sztywności (np. łaty z asfaltu lanego w betonie asfaltowym) należy usunąć, a powstałe w ten sposób ubytki wypełnić materiałem o właściwościach zbliżonych do materiału podstawowego (np. wypełnić betonem asfaltowym).

W celu polepszenia połączenia między warstwami technologicznymi nawierzchni powierzchnia podłoża powinna być w ocenie wizualnej chropowata.

Szerokie szczeliny w podłożu należy wypełnić odpowiednim materiałem, np. zalewami drogowymi według PN-EN 14188-1 [60] lub PN-EN 14188-2 [61] albo innymi materiałami według norm lub aprobat technicznych.

Na podłożu wykazującym zniszczenia w postaci siatki spękań zmęczeniowych lub spękań poprzecznych zaleca się stosowanie membrany przeciwspękaniaowej, np. mieszanki mineralno-asfaltowej, warstwy SAMI lub z geosyntetyków według norm lub aprobat technicznych.

5.5. Próba technologiczna

Wykonawca przed przystąpieniem do produkcji mieszanki jest zobowiązany do przeprowadzenia w obecności Inżyniera próby technologicznej, która ma na celu sprawdzenie zgodności właściwości wyprodukowanej mieszanki z receptą. W tym celu należy zaprogramować otaczarkę zgodnie z receptą roboczą i w cyklu automatycznym produkować mieszankę. Do badań należy pobrać mieszankę wyprodukowaną po ustabilizowaniu się pracy otaczarki.

Nie dopuszcza się oceniania dokładności pracy otaczarki oraz prawidłowości składu mieszanki mineralnej na podstawie tzw. suchego zarobu, z uwagi na możliwą segregację kruszywa.

Mieszankę wyprodukowaną po ustabilizowaniu się pracy otaczarki należy zgromadzić w silosie lub załadować na samochód. Próbkę do badań należy pobierać ze skrzyni samochodu zgodnie z metodą określoną w PN-EN 12697-27 [39].

Na podstawie uzyskanych wyników Inżynier podejmuje decyzję o wykonaniu odcinka próbnego.

5.6. Odcinek próbny

Przed przystąpieniem do wykonania warstwy ścieralnej z betonu asfaltowego Wykonawca wykona odcinek próbny celem uściślenia organizacji wytwarzania i układania oraz ustalenia warunków zagęszczania.

Odcinek próbny powinien być zlokalizowany w miejscu uzgodnionym z Inżynierem. Powierzchnia odcinka próbnego powinna wynosić co najmniej 500 m², a długość co najmniej 50 m. Na odcinku próbnym Wykonawca powinien użyć takich materiałów oraz sprzętu jakie zamierza stosować do wykonania warstwy ścieralnej.

Wykonawca może przystąpić do realizacji robót po zaakceptowaniu przez Inżyniera technologii wbudowania i zagęszczania oraz wyników z odcinka próbnego.

5.7. Połączenie międzywarstwowe

Uzyskanie wymaganej trwałości nawierzchni jest uzależnione od zapewnienia połączenia między warstwami i ich współpracy w przenoszeniu obciążenia nawierzchni ruchem.

Podłoże powinno być skropione lepiszczem. Ma to na celu zwiększenie połączenia między warstwami konstrukcyjnymi oraz zabezpieczenie przed wnikiem i zaleganiem wody między warstwami.

Skropienie lepiszczem podłoża (np. z warstwy wiążącej asfaltowej), przed ułożeniem warstwy ścieralnej z betonu asfaltowego powinno być wykonane w ilości podanej w przeliczeniu na pozostałe lepiszcze, tj. 0,1 ÷ 0,3 kg/m², przy czym:

zaleca się stosować emulsję modyfikowaną polimerem,

ilość emulsji należy dobrać z uwzględnieniem stanu podłoża oraz porowatości mieszanki; jeśli mieszanka ma większą zawartość wolnych przestrzeni, to należy użyć większą ilość lepiszcza do skropienia, które po ułożeniu warstwy ścieralnej uszczelni ją.

Skrapianie podłoża należy wykonywać równomiernie stosując rampy do skrapiania, np. skrapiarki do lepiszczy asfaltowych. Dopuszcza się skrapianie ręczne lancą w miejscach trudno dostępnych (np. ścieki uliczne) oraz przy urządzeniach usytuowanych w nawierzchni lub ją ograniczających. W razie potrzeby urządzenia te należy zabezpieczyć przed zabrudzeniem. Skropione podłoże należy wyłączyć z ruchu publicznego przez zmianę organizacji ruchu.

W wypadku stosowania emulsji asfaltowej podłoże powinno być skropione 0,5 h przed układaniem warstwy asfaltowej w celu odparowania wody.

Czas ten nie dotyczy skrapiania rampą zamontowaną na rozkładarce.

5.8. Wbudowanie mieszanki mineralno-asfaltowej

Mieszankę mineralno-asfaltową można wbudowywać na podłożu przygotowanym zgodnie z zapisami w punktach 5.4 i 5.7.

Temperatura podłoża pod rozkładaną warstwę nie może być niższa niż +5°C.

Transport mieszanki mineralno-asfaltowej asfaltowej powinien być zgodny z zaleceniami podanymi w punkcie 4.2.

Mieszankę mineralno-asfaltową asfaltową należy wbudowywać w odpowiednich warunkach atmosferycznych.

Temperatura otoczenia w ciągu doby nie powinna być niższa od temperatury podanej w tabelicy 13. Temperatura otoczenia może być niższa w wypadku stosowania ogrzewania podłoża. Nie dopuszcza się układania mieszanki mineralno-asfaltowej asfaltowej podczas silnego wiatru ($V > 16$ m/s)

W wypadku stosowania mieszanek mineralno-asfaltowych z dodatkiem obniżającym temperaturę mieszania i wbudowania należy indywidualnie określić wymagane warunki otoczenia.

Tablica 13. Minimalna temperatura otoczenia na wysokości 2m podczas wykonywania warstw asfaltowych

Rodzaj robót	Minimalna temperatura otoczenia [°C]	
	przed przystąpieniem do robót	w czasie robót
Warstwa ścieralna o grubości ≥ 3 cm	0	+5
Warstwa ścieralna o grubości < 3 cm	+5	+10

Właściwości wykonanej warstwy powinny spełniać warunki podane w tabelicy 14.

Tablica 14. Właściwości warstwy AC

Typ i wymiar mieszanki	Projektowana grubość warstwy technologicznej [cm]	Wskaźnik zagęszczenia [%]	Zawartość wolnych przestrzeni w warstwie [% (v/v)]
AC5S, KR1-KR2	2,0 ÷ 4,0	≥ 98	1,5 ÷ 4,0
AC8S, KR1-KR2	2,5 ÷ 4,5	≥ 98	1,5 ÷ 4,0
AC11S, KR1-KR2	3,0 ÷ 5,0	≥ 98	1,5 ÷ 4,0
AC8S, KR3-KR6	2,5 ÷ 4,5	≥ 98	3,0 ÷ 5,0
AC11S, KR3-KR6	3,0 ÷ 5,0	≥ 98	3,0 ÷ 5,0

Mieszanka mineralno-asfaltowa powinna być wbudowywana rozkładarką wyposażoną w układ automatycznego sterowania grubości warstwy i utrzymywania niwelety zgodnie z dokumentacją projektową. W miejscach niedostępnych dla sprzętu dopuszcza się wbudowywanie ręczne.

Grubość wykonywanej warstwy powinna być sprawdzana co 25 m, w co najmniej trzech miejscach (w osi i przy brzegach warstwy).

Warstwy wałowane powinny być równomiernie zagęszczone ciężkimi walcami drogowymi. Do warstw z betonu asfaltowego należy stosować walce drogowe stalowe gładkie z możliwością wibracji, oscylacji lub walce ogumione.

6. KONTROLA JAKOŚCI ROBÓT

6.1. Ogólne zasady kontroli jakości robót

Ogólne zasady kontroli jakości robót podano w OST D-M-00.00.00 „Wymagania ogólne” [1] pkt 6.

6.2. Badania przed przystąpieniem do robót

Przed przystąpieniem do robót Wykonawca powinien:

uzyskać wymagane dokumenty, dopuszczające wyroby budowlane do obrotu i powszechnego stosowania (np. stwierdzenie o oznakowaniu materiału znakiem CE lub znakiem budowlanym B, certyfikat zgodności, deklarację zgodności, aprobatę techniczną, ew. badania materiałów wykonane przez dostawców itp.),

ew. wykonać własne badania właściwości materiałów przeznaczonych do wykonania robót, określone przez Inżyniera.

Wszystkie dokumenty oraz wyniki badań Wykonawca przedstawia Inżynierowi do akceptacji.

6.3. Badania w czasie robót

6.3.1. Uwagi ogólne

Badania dzielą się na:

badania wykonawcy (w ramach własnego nadzoru),

badania kontrolne (w ramach nadzoru zlecienniodawcy – Inżyniera).

6.3.2. Badania Wykonawcy

Badania Wykonawcy są wykonywane przez Wykonawcę lub jego zleceniobiorców celem sprawdzenia, czy jakość materiałów budowlanych (mieszanek mineralno-asfaltowych i ich składników, lepiszczy i materiałów do uszczelnień itp.) oraz gotowej warstwy (wbudowane warstwy asfaltowe, połączenia itp.) spełniają wymagania określone w kontrakcie.

Wykonawca powinien wykonywać te badania podczas realizacji kontraktu, z niezbędną starannością i w wymaganym zakresie. Wyniki należy zapisywać w protokołach. W razie stwierdzenia uchybień w stosunku do wymagań kontraktu, ich przyczyny należy niezwłocznie usunąć.

Wyniki badań Wykonawcy należy przekazywać zleceniodawcy na jego żądanie. Inżynier może zdecydować o dokonaniu odbioru na podstawie badań Wykonawcy. W razie zastrzeżeń Inżynier może przeprowadzić badania kontrolne według pktu 6.3.3.

Zakres badań Wykonawcy związany z wykonywaniem nawierzchni:

pomiar temperatury powietrza,
 pomiar temperatury mieszanki mineralno-asfaltowej podczas wykonywania nawierzchni (wg PN-EN 12697-13 [36]),
 ocena wizualna mieszanki mineralno-asfaltowej,
 wykaz ilości materiałów lub grubości wykonanej warstwy,
 pomiar spadku poprzecznego warstwy asfaltowej,
 pomiar równości warstwy asfaltowej (wg pktu 6.4.2.5),
 pomiar parametrów geometrycznych poboczy,
 ocena wizualna jednorodności powierzchni warstwy,
 ocena wizualna jakości wykonania połączeń technologicznych.

6.3.3. Badania kontrolne

Badania kontrolne są badaniami Inżyniera, których celem jest sprawdzenie, czy jakość materiałów budowlanych (mieszanek mineralno-asfaltowych i ich składników, lepiszczy i materiałów do uszczelnień itp.) oraz gotowej warstwy (wbudowane warstwy asfaltowe, połączenia itp.) spełniają wymagania określone w kontrakcie. Wyniki tych badań są podstawą odbioru. Pobieraniem próbek i wykonaniem badań na miejscu budowy zajmuje się Inżynier w obecności Wykonawcy. Badania odbywają się również wtedy, gdy Wykonawca zostanie w porę powiadomiony o ich terminie, jednak nie będzie przy nich obecny.

Rodzaj badań kontrolnych mieszanki mineralno-asfaltowej i wykonanej z niej warstwy podano w tablicy 15.

Tablica 15. Rodzaj badań kontrolnych

Lp.	Rodzaj badań
1	Mieszanka mineralno-asfaltowa ^{a), b)}
1.1	Uziarnienie
1.2	Zawartość lepiszcza
1.3	Temperatura mięknięcia lepiszcza odzyskanego
1.4	Gęstość i zawartość wolnych przestrzeni próbki
2	Warstwa asfaltowa
2.1	Wskaźnik zagęszczenia ^{a)}
2.2	Spadki poprzeczne
2.3	Równość
2.4	Grubość lub ilość materiału
2.5	Zawartość wolnych przestrzeni ^{a)}
2.6	Właściwości przeciwpoślizgowe
^{a)} do każdej warstwy i na każde rozpoczęte 6 000 m ² nawierzchni jedna próbka; w razie potrzeby liczba próbek może zostać zwiększona (np. nawierzchnie dróg w terenie zabudowy) ^{b)} w razie potrzeby specjalne kruszywa i dodatki	

6.3.4. Badania kontrolne dodatkowe

W wypadku uznania, że jeden z wyników badań kontrolnych nie jest reprezentatywny dla ocenianego odcinka budowy, Wykonawca ma prawo żądać przeprowadzenia badań kontrolnych dodatkowych.

Inżynier i Wykonawca decydują wspólnie o miejscach pobierania próbek i wyznaczeniu odcinków częściowych ocenianego odcinka budowy. Jeżeli odcinek częściowy przyporządkowany do badań kontrolnych nie może być jednoznacznie i zgodnie wyznaczony, to odcinek ten nie powinien być mniejszy niż 20% ocenianego odcinka budowy.

Do odbioru uwzględniane są wyniki badań kontrolnych i badań kontrolnych dodatkowych do wyznaczonych odcinków częściowych.

Koszty badań kontrolnych dodatkowych zażądanych przez Wykonawcę ponosi Wykonawca.

6.3.5. Badania arbitrażowe

Badania arbitrażowe są powtórzeniem badań kontrolnych, co do których istnieją uzasadnione wątpliwości ze strony Inżyniera lub Wykonawcy (np. na podstawie własnych badań).

Badania arbitrażowe wykonuje na wniosek strony kontraktu niezależne laboratorium, które nie wykonywało

badań kontrolnych.

Koszty badań arbitrażowych wraz ze wszystkimi kosztami ubocznymi ponosi strona, na której niekorzyść przemawia wynik badania.

6.4. Właściwości warstwy i nawierzchni oraz dopuszczalne odchyłki

6.4.1. Mieszanka mineralno-asfaltowa

Właściwości materiałów należy oceniać na podstawie badań pobranych próbek mieszanki mineralno-asfaltowej przed wbudowaniem (wbudowanie oznacza wykonanie warstwy asfaltowej). Wyjątkowo dopuszcza się badania próbek pobranych z wykonanej warstwy asfaltowej.

6.4.2. Warstwa asfaltowa

6.4.2.1. Grubość warstwy oraz ilość materiału

Grubość wykonanej warstwy oznaczana według PN-EN 12697-36 [40] oraz ilość wbudowanego materiału na określonej powierzchni (dotyczy przede wszystkim cienkich warstw) mogą odbiegać od projektu o wartości podane w tabelicy 16.

W wypadku określania ilości materiału na powierzchnię i średniej wartości grubości warstwy z reguły należy przyjąć za podstawę cały odcinek budowy. Inżynier ma prawo sprawdzać odcinki częściowe. Odcinek częściowy powinien zawierać co najmniej jedną dzienną działkę roboczą. Do odcinka częściowego obowiązują te same wymagania jak do odcinka budowy.

Za grubość warstwy lub warstw przyjmuje się średnią arytmetyczną wszystkich pojedynczych oznaczeń grubości warstwy na całym odcinku budowy lub odcinku częściowym.

Tablica 16. Dopuszczalne odchyłki grubości warstwy oraz ilości materiału na określonej powierzchni, [%]

Warunki oceny	Warstwa asfaltowa AC ^{a)}
A – Średnia z wielu oznaczeń grubości oraz ilości	
1. – duży odcinek budowy, powierzchnia większa niż 6000 m ² lub – droga ograniczona krawężnikami, powierzchnia większa niż 1000 m ² lub – warstwa ścieralna, ilość większa niż 50 kg/m ²	≤ 10
2. – mały odcinek budowy lub – warstwa ścieralna, ilość większa niż 50 kg/m ²	≤ 15
B – Pojedyncze oznaczenie grubości	≤ 25
a) w wypadku budowy dwuetapowej, tzn. gdy warstwa ścieralna jest układana z opóźnieniem, wartość z wiersza B odpowiednio obowiązuje; w pierwszym etapie budowy do górnej warstwy nawierzchni obowiązuje wartość 25%, a do łącznej grubości warstw etapu 1 ÷ 15%	

6.4.2.2. Wskaźnik zagęszczenia warstwy

Zagęszczenie wykonanej warstwy, wyrażone wskaźnikiem zagęszczenia oraz zawartością wolnych przestrzeni, nie może przekroczyć wartości dopuszczalnych podanych w tabelicy 14. Dotyczy to każdego pojedynczego oznaczenia danej właściwości.

Określenie gęstości objętościowej należy wykonywać według PN-EN 12697-6 [32].

6.4.2.3. Zawartość wolnych przestrzeni w nawierzchni

Zawartość wolnych przestrzeni w warstwie nawierzchni, nie może wykroczyć poza wartości dopuszczalne określone w tabelicy 14.

6.4.2.4. Spadki poprzeczne

Spadki poprzeczne nawierzchni należy badać nie rzadziej niż co 20 m oraz w punktach głównych łuków poziomych.

Spadki poprzeczne powinny być zgodne z dokumentacją projektową, z tolerancją ± 0,5%.

6.4.2.5. Równość podłużna i poprzeczna

Pomiary równości podłużnej należy wykonywać w środku każdego ocenianego pasa ruchu.

Do oceny równości podłużnej warstwy ścieralnej nawierzchni drogi klasy G i dróg wyższych klas należy stosować metodę pomiaru umożliwiającą obliczanie wskaźnika równości IRI. Wartość IRI oblicza się dla odcinków o długości 50 m. Dopuszczalne wartości wskaźnika IRI wymagane przy odbiorze nawierzchni określono w rozporządzeniu dotyczącym warunków technicznych, jakim powinny odpowiadać drogi publiczne [67].

Do oceny równości podłużnej warstwy ścieralnej nawierzchni drogi klasy Z, L i D oraz placów i parkingów należy stosować metodę z wykorzystaniem łaty 4-metrowej i klina lub metody równoważnej, mierząc wysokość prześwitu w połowie długości łaty. Pomiar wykonuje się nie rzadziej niż co 10 m. Wymagana równość podłużna jest

określona przez wartość odchylenia równości (prześwitu), które nie mogą przekroczyć 6 mm. Przez odchylenie równości rozumie się największą odległość między łata a mierzoną powierzchnią.

Przed upływem okresu gwarancyjnego wartości wskaźnika równości IRI warstwy ścieralnej nawierzchni drogi klasy G i dróg wyższych klas nie powinny być większe niż podane w tabelicy 17. Badanie wykonuje się według procedury jak podczas odbioru nawierzchni, w prawym śladzie koła.

Tablica 17. Dopuszczalne wartości wskaźnika równości podłużnej IRI warstwy ścieralnej wymagane przed upływem okresu gwarancyjnego

Klasa drogi	Element nawierzchni	Wartości wskaźnika IRI [mm/m]
A, S GP	Pasy: ruchu, awaryjne, dodatkowe, włączania i wyłączania	≤ 2,9
	Jezdnie łącznic, jezdnie MOP, utwardzone pobocza	≤ 3,7
G	Pasy: ruchu, dodatkowe, włączania i wyłączania, postojowe, jezdnie łącznic, utwardzone pobocza	≤ 4,6

Przed upływem okresu gwarancyjnego wartość odchylenia równości podłużnej warstwy ścieralnej nawierzchni dróg klasy Z i L nie powinna być większa niż 8 mm. Badanie wykonuje się według procedury jak podczas odbioru nawierzchni.

Do oceny równości poprzecznej warstw nawierzchni dróg wszystkich klas technicznych należy stosować metodę z wykorzystaniem łaty 4-metrowej i klina lub metody równoważnej użyciu łaty i klina. Pomiar należy wykonywać w kierunku prostopadłym do osi jezdni, na każdym ocenianym pasie ruchu, nie rzadziej niż co 10 m. Wymagana równość poprzeczna jest określona w rozporządzeniu dotyczącym warunków technicznych, jakim powinny odpowiadać drogi publiczne [67].

Przed upływem okresu gwarancyjnego wartość odchylenia równości poprzecznej warstwy ścieralnej nawierzchni dróg wszystkich klas technicznych nie powinna być większa niż podana w tabelicy 18. Badanie wykonuje się według procedury jak podczas odbioru nawierzchni.

Tablica 18. Dopuszczalne wartości odchylen równości poprzecznej warstwy ścieralnej wymagane przed upływem okresu gwarancyjnego

Klasa drogi	Element nawierzchni	Wartości odchylen równości poprzecznej [mm]
A, S GP	Pasy: ruchu, awaryjne, dodatkowe, włączania i wyłączania	≤ 6
	Jezdnie łącznic, jezdnie MOP, utwardzone pobocza	≤ 8
G	Pasy: ruchu, dodatkowe, włączania i wyłączania, postojowe, jezdnie łącznic, utwardzone pobocza	≤ 8
Z, L, D	Pasy ruchu	≤ 9

6.4.2.6. Właściwości przeciwpoślizgowe

Przy ocenie właściwości przeciwpoślizgowych nawierzchni drogi klasy Z i dróg wyższych klas powinien być określony współczynnik tarcia na mokrej nawierzchni przy całkowitym poślizgu opony testowej.

Pomiar wykonuje się przy temperaturze otoczenia od 5 do 30°C, nie rzadziej niż co 50 m na nawierzchni zwilżanej wodą w ilości 0,5 l/m², a wynik pomiaru powinien być przeliczany na wartość przy 100% poślizgu opony testowej o rozmiarze 185/70 R14. Miarą właściwości przeciwpoślizgowych jest miarodajny współczynnik tarcia. Za miarodajny współczynnik tarcia przyjmuje się różnicę wartości średniej E(μ) i odchylenia standardowego D: E(μ) – D. Długość odcinka podlegającego odbiorowi nie powinna być większa niż 1000 m. Liczba pomiarów na ocenianym odcinku nie powinna być mniejsza niż 10. W wypadku odbioru krótkich odcinków nawierzchni, na których nie można wykonać pomiarów z prędkością 60 lub 90 km/h (np. rondo, dojazd do skrzyżowania, niektóre łącznice), poszczególne wyniki pomiarów współczynnika tarcia nie powinny być niższe niż 0,44, przy prędkości pomiarowej 30 km/h.

Dopuszczalne wartości miarodajnego współczynnika tarcia nawierzchni wymagane w okresie od 4 do 8 tygodni po oddaniu warstwy do eksploatacji są określone w rozporządzeniu dotyczącym warunków technicznych, jakim powinny odpowiadać drogi publiczne [67].

Jeżeli warunki atmosferyczne uniemożliwiają wykonanie pomiaru w wymienionym terminie, powinien być on

zrealizowany z najmniejszym możliwym opóźnieniem.

Przed upływem okresu gwarancyjnego wartości miarodajnego współczynnika tarcia nie powinny być mniejsze niż podane w tablicy 19. W wypadku badań na krótkich odcinkach nawierzchni, rondach lub na dojazdach do skrzyżowań poszczególne wyniki pomiarów współczynnika tarcia nie powinny być niższe niż 0,44, przy prędkości pomiarowej 30 km/h.

Tablica 19. Dopuszczalne wartości miarodajnego współczynnika tarcia wymagane przed upływem okresu gwarancyjnego

Klasa drogi	Element nawierzchni	Miarodajny współczynnik tarcia przy prędkości zablokowanej opony względem nawierzchni	
		60 km/h	90 km/h
A, S	Pasy ruchu	-	≥ 0,37
	Pasy: włączania i wyłączenia, jezdnie łącznic	≥ 0,44	-
GP, G, Z	Pasy: ruchu, dodatkowe, utwardzone pobocza	≥ 0,36	-

6.4.2.7. Pozostałe właściwości warstwy asfaltowej

Szerokość warstwy, mierzona 10 razy na 1 km każdej jezdni, nie może się różnić od szerokości projektowanej o więcej niż ± 5 cm.

Rzędne wysokościowe, mierzone co 10 m na prostych i co 10 m na osi podłużnej i krawędziach, powinny być zgodne z dokumentacją projektową z dopuszczalną tolerancją ± 1 cm, przy czym co najmniej 95% wykonanych pomiarów nie może przekraczać przedziału dopuszczalnych odchyleń.

Ukształtowanie osi w planie, mierzone co 100 m, nie powinno różnić się od dokumentacji projektowej o ± 5 cm.

Złącza podłużne i poprzeczne, sprawdzone wizualnie, powinny być równe i związane, wykonane w linii prostej, równoległe lub prostopadłe do osi drogi. Przylegające warstwy powinny być w jednym poziomie.

Wygląd zewnętrzny warstwy, sprawdzony wizualnie, powinien być jednorodny, bez spękań, deformacji, plam i wykruszeń.

7. OBMIAR ROBÓT

7.1. Ogólne zasady obmiaru robót

Ogólne zasady obmiaru robót podano w OST D-M-00.00.00 „Wymagania ogólne” [1] pkt 7.

7.2. Jednostka obmiarowa

Jednostką obmiarową jest m^2 (metr kwadratowy) wykonanej warstwy ścieralnej z betonu asfaltowego (AC).

8. ODBIÓR ROBÓT

Ogólne zasady odbioru robót podano w OST D-M-00.00.00 „Wymagania ogólne” [1] pkt 8.

Roboty uznaje się za wykonane zgodnie z dokumentacją projektową, ST i wymaganiami Inżyniera, jeżeli wszystkie pomiary i badania z zachowaniem tolerancji według pktu 6 dały wyniki pozytywne.

9. PODSTAWA PŁATNOŚCI

9.1. Ogólne ustalenia dotyczące podstawy płatności

Ogólne ustalenia dotyczące podstawy płatności podano w OST D-M-00.00.00 „Wymagania ogólne” [1] pkt 9.

9.2. Cena jednostki obmiarowej

Cena wykonania $1 m^2$ warstwy ścieralnej z betonu asfaltowego (AC) obejmuje:

prace pomiarowe i roboty przygotowawcze,
oznakowanie robót,
oczyszczenie i skropienie podłoża,
dostarczenie materiałów i sprzętu,
opracowanie recepty laboratoryjnej,
wykonanie próby technologicznej i odcinka próbnego,
wyprodukowanie mieszanki betonu asfaltowego i jej transport na miejsce wbudowania,
posmarowanie lepiszczem lub pokrycie taśmą asfaltową krawędzi urządzeń obcych i krawężników,
rozłożenie i zagęszczenie mieszanki betonu asfaltowego,
obcięcie krawędzi i posmarowanie lepiszczem,
przeprowadzenie pomiarów i badań wymaganych w specyfikacji technicznej,
odwiezienie sprzętu.

9.3. Sposób rozliczenia robót tymczasowych i prac towarzyszących

Cena wykonania robót określonych niniejszą OST obejmuje:

roboty tymczasowe, które są potrzebne do wykonania robót podstawowych, ale nie są przekazywane Zamawiającemu

i są usuwane po wykonaniu robót podstawowych, prace towarzyszące, które są niezbędne do wykonania robót podstawowych, niezaliczane do robót tymczasowych, jak geodezyjne wytyczenie robót itd.

10. PRZEPISY ZWIĄZANE

10.1. Ogólne specyfikacje techniczne (SST)

1. D-M-00.00.00 Wymagania ogólne

10.2. Normy

(Zestawienie zawiera dodatkowo normy PN-EN związane z badaniami materiałów występujących w niniejszej SST)

2. PN-EN 196-21 Metody badania cementu – Oznaczanie zawartości chlorków, dwutlenku węgla i alkaliów w cemencie
3. PN-EN 459-2 Wapno budowlane – Część 2: Metody badań
4. PN-EN 932-3 Badania podstawowych właściwości kruszyw – Procedura i terminologia uproszczonego opisu petrograficznego
5. PN-EN 933-1 Badania geometrycznych właściwości kruszyw – Oznaczanie składu ziarnowego – Metoda przesiewania
6. PN-EN 933-3 Badania geometrycznych właściwości kruszyw – Oznaczanie kształtu ziaren za pomocą wskaźnika płaskości
7. PN-EN 933-4 Badania geometrycznych właściwości kruszyw – Część 4: Oznaczanie kształtu ziaren – Wskaźnik kształtu
8. PN-EN 933-5 Badania geometrycznych właściwości kruszyw – Oznaczanie procentowej zawartości ziaren o powierzchniach powstałych w wyniku przekruszenia lub łamania kruszyw grubych
9. PN-EN 933-6 Badania geometrycznych właściwości kruszyw – Część 6: Ocena właściwości powierzchni – Wskaźnik przepływu kruszywa
10. PN-EN 933-9 Badania geometrycznych właściwości kruszyw – Ocena zawartości drobnych cząstek – Badania błękitem metylenowym
11. PN-EN 933-10 Badania geometrycznych właściwości kruszyw – Część 10: Ocena zawartości drobnych cząstek – Uziarnienie wypełniaczy (przesiewanie w strumieniu powietrza)
12. PN-EN 1097-2 Badania mechanicznych i fizycznych właściwości kruszyw – Metody oznaczania odporności na rozdrabnianie
13. PN-EN 1097-3 Badania mechanicznych i fizycznych właściwości kruszyw – Oznaczanie gęstości nasypowej i jamistości
14. PN-EN 1097-4 Badania mechanicznych i fizycznych właściwości kruszyw – Część 4: Oznaczanie pustych przestrzeni suchego, zagęszczonego wypełniacza
15. PN-EN 1097-5 Badania mechanicznych i fizycznych właściwości kruszyw – Część 5: Oznaczanie zawartości wody przez suszenie w suszarce z wentylacją
16. PN-EN 1097-6 Badania mechanicznych i fizycznych właściwości kruszyw – Część 6: Oznaczanie gęstości ziaren i nasiąkliwości
17. PN-EN 1097-7 Badania mechanicznych i fizycznych właściwości kruszyw – Część 7: Oznaczanie gęstości wypełniacza – Metoda piknometryczna
18. PN-EN 1097-8 Badania mechanicznych i fizycznych właściwości kruszyw – Część 8: Oznaczanie polerowalności kamienia
19. PN-EN 1367-1 Badania właściwości cieplnych i odporności kruszyw na działanie czynników atmosferycznych – Część 1: Oznaczanie mrozoodporności
20. PN-EN 1367-3 Badania właściwości cieplnych i odporności kruszyw na działanie czynników atmosferycznych – Część 3: Badanie bazaltowej zgorzeli słonecznej metodą gotowania
21. PN-EN 1426 Asfalty i produkty asfaltowe – Oznaczanie penetracji igłą
22. PN-EN 1427 Asfalty i produkty asfaltowe – Oznaczanie temperatury

- mięknienia – Metoda Pierścień i Kula
23. PN-EN 1428 Asfalty i lepiszcza asfaltowe – Oznaczanie zawartości wody w emulsjach asfaltowych – Metoda destylacji azeotropowej
24. PN-EN 1429 Asfalty i lepiszcza asfaltowe – Oznaczanie pozostałości na sicie emulsji asfaltowych oraz trwałości podczas magazynowania metodą pozostałości na sicie
25. PN-EN 1744-1 Badania chemicznych właściwości kruszyw – Analiza chemiczna
26. PN-EN 1744-4 Badania chemicznych właściwości kruszyw – Część 4: Oznaczanie podatności wypełniaczy do mieszanek mineralno-asfaltowych na działanie wody
27. PN-EN 12591 Asfalty i produkty asfaltowe – Wymagania dla asfaltów drogowych
28. PN-EN 12592 Asfalty i produkty asfaltowe – Oznaczanie rozpuszczalności
29. PN-EN 12593 Asfalty i produkty asfaltowe – Oznaczanie temperatury łamliwości Fraassa
30. PN-EN 12606-1 Asfalty i produkty asfaltowe – Oznaczanie zawartości parafiny – Część 1: Metoda destylacyjna
31. PN-EN 12607-1 Asfalty i produkty asfaltowe – Oznaczanie odporności na twardnienie pod wpływem ciepła i powietrza – Część 1: Metoda RTFOT
- i
32. PN-EN 12607-3 Jw. Część 3: Metoda RFT
- PN-EN 12697-6 Mieszanki mineralno-asfaltowe – Metody badań mieszanek mineralno-asfaltowych na gorąco – Część 6: Oznaczanie gęstości objętościowej metodą hydrostatyczną
33. PN-EN 12697-8 Mieszanki mineralno-asfaltowe – Metody badań mieszanek mineralno-asfaltowych na gorąco – Część 8: Oznaczanie zawartości wolnej przestrzeni
34. PN-EN 12697-11 Mieszanki mineralno-asfaltowe – Metody badań mieszanek mineralno-asfaltowych na gorąco – Część 11: Określenie powiązania pomiędzy kruszywem i asfaltem
35. PN-EN 12697-12 Mieszanki mineralno-asfaltowe – Metody badań mieszanek mineralno-asfaltowych na gorąco – Część 12: Określanie wrażliwości na wodę
36. PN-EN 12697-13 Mieszanki mineralno-asfaltowe – Metody badań mieszanek mineralno-asfaltowych na gorąco – Część 13: Pomiar temperatury
37. PN-EN 12697-18 Mieszanki mineralno-asfaltowe – Metody badań mieszanek mineralno-asfaltowych na gorąco – Część 18: Spływanie lepiszcza
38. PN-EN 12697-22 Mieszanki mineralno-asfaltowe – Metody badań mieszanek mineralno-asfaltowych na gorąco – Część 22: Koleinowanie
39. PN-EN 12697-27 Mieszanki mineralno-asfaltowe – Metody badań mieszanek mineralno-asfaltowych na gorąco – Część 27: Pobieranie próbek
40. PN-EN 12697-36 Mieszanki mineralno-asfaltowe – Metody badań mieszanek mineralno-asfaltowych na gorąco – Część 36: Oznaczanie grubości nawierzchni asfaltowych
41. PN-EN 12846 Asfalty i lepiszcza asfaltowe – Oznaczanie czasu wypływu emulsji asfaltowych lepkościomierzem wypływowym
42. PN-EN 12847 Asfalty i lepiszcza asfaltowe – Oznaczanie sedymentacji emulsji asfaltowych
43. PN-EN 12850 Asfalty i lepiszcza asfaltowe – Oznaczanie wartości pH emulsji asfaltowych
44. PN-EN 13043 Kruszywa do mieszanek bitumicznych i powierzchniowych utrwaleń stosowanych na drogach, lotniskach i innych powierzchniach przeznaczonych do ruchu
45. PN-EN 13074 Asfalty i lepiszcza asfaltowe – Oznaczanie lepiszczy z emulsji

asfaltowych przez odparowanie

46. PN-EN 13075-1 Asfalty i lepiszcza asfaltowe – Badanie rozpadu – Część 1: Oznaczenie indeksu rozpadu kationowych emulsji asfaltowych, metoda z wypełniaczem mineralnym
47. PN-EN 13108-1 Mieszanki mineralno-asfaltowe – Wymagania – Część 1: Beton Asfaltowy
48. PN-EN 13108-20 Mieszanki mineralno-asfaltowe – Wymagania – Część 20: Badanie typu
49. PN-EN 13179-1 Badania kruszyw wypełniających stosowanych do mieszanek bitumicznych – Część 1: Badanie metodą Pierścienia i Kuli
50. PN-EN 13179-2 Badania kruszyw wypełniających stosowanych do mieszanek bitumicznych – Część 2: Liczba bitumiczna
51. PN-EN 13398 Asfalty i lepiszcza asfaltowe – Oznaczenie nawrotu sprężystego asfaltów modyfikowanych
52. PN-EN 13399 Asfalty i lepiszcza asfaltowe – Oznaczenie odporności na magazynowanie modyfikowanych asfaltów
53. PN-EN 13587 Asfalty i lepiszcza asfaltowe – Oznaczenie ciągliwości lepiszczy asfaltowych metodą pomiaru ciągliwości
54. PN-EN 13588 Asfalty i lepiszcza asfaltowe – Oznaczenie kohezji lepiszczy asfaltowych metodą testu wahadłowego
55. PN-EN 13589 Asfalty i lepiszcza asfaltowe – Oznaczenie ciągliwości modyfikowanych asfaltów – Metoda z duktylometrem
56. PN-EN 13614 Asfalty i lepiszcza asfaltowe – Oznaczenie przyczepności emulsji bitumicznych przez zanurzenie w wodzie – Metoda z kruszywem
57. PN-EN 13703 Asfalty i lepiszcza asfaltowe – Oznaczenie energii deformacji
58. PN-EN 13808 Asfalty i lepiszcza asfaltowe – Zasady specyfikacji kationowych emulsji asfaltowych
59. PN-EN 14023 Asfalty i lepiszcza asfaltowe – Zasady specyfikacji asfaltów modyfikowanych polimerami
60. PN-EN 14188-1 Wypełniacze złączy i zalewy – Część 1: Specyfikacja zalew na gorąco
61. PN-EN 14188-2 Wypełniacze złączy i zalewy – Część 2: Specyfikacja zalew na zimno
62. PN-EN 22592 Przetwory naftowe – Oznaczenie temperatury zapłonu i palenia – Pomiar metodą otwartego tygla Clevelanda
63. PN-EN ISO 2592 Oznaczenie temperatury zapłonu i palenia – Metoda otwartego tygla Clevelanda

D.05.03.11. FREZOWANIE NAWIERZCHNI ASFALTOWYCH NA ZIMNO

1. WSTĘP

1.1. Przedmiot Specyfikacji Technicznej

Przedmiotem niniejszej ST są wymagania szczegółowe dotyczące wykonania i odbioru Robót związanych z ewentualnym frezowaniem nawierzchni asfaltowej na zimno w ramach przebudowy drogi wewnętrznej.

1.2. Zakres stosowania ST

Specyfikacja Techniczna jest stosowana jako Dokument Przetargowy i Kontraktowy przy zlecaniu i realizacji Robót wymienionych w punkcie 1.1.

1.3. Zakres Robót objętych ST

Ustalenia zawarte w niniejszej ST dotyczą zasad prowadzenia Robót związanych z wykonaniem frezowania na zimno odcinków drogi do rozbiórki w związku z budową chodnika.

1.4. Określenia podstawowe

1.4.1. Frezowanie nawierzchni asfaltowej na zimno - kontrolowany proces skrawania górnej warstwy nawierzchni asfaltowej, bez jej ogrzania, na określonej głębokość.

1.4.2. Frezarka drogowa - maszyna do frezowania nawierzchni na zimno.

1.4.4. Pozostałe określenia podstawowe podane w niniejszej ST są zgodne z zamieszczonymi w ST D-M.00.00.00. "Wymagania ogólne" pkt. 1.4.

1.5. Ogólne wymagania dotyczące Robót

Ogólne wymagania dotyczące wykonania Robót podano w ST D-M.00.00.00. "Wymagania ogólne" pkt. 1.5.

2. MATERIAŁY

- nie występują

3. SPRZĘT

Ogólne wymagania dotyczące sprzętu podano w ST D-M.00.00.00. "Wymagania ogólne" pkt. 3.

3.1. Sprzęt do frezowania

Do frezowania nawierzchni na zimno należy stosować frezarki drogowe umożliwiające frezowanie nawierzchni asfaltowej na zimno na określonej głębokość z dokładnością określoną w pkt. 5 niniejszej ST.

Frezarka powinna być sterowana elektronicznie i zapewniać zachowanie wymaganej równości oraz pochyleń poprzecznych i podłużnych powierzchni po frezowaniu. Wymaganą równość określono w pkt. 5 niniejszej ST. Do małych robót (naprawy) Inżynier może dopuścić frezarki sterowane mechanicznie.

Szerokość bębna frezującego powinna być dobrana zależnie od zakresu Robót. Przy lokalnych naprawach szerokość bębna może być dostosowana do szerokości skrawanych elementów nawierzchni. Przy frezowaniu całej jezdni szerokość bębna skrawającego powinna być co najmniej równa 1200 mm.

Przy dużych robotach frezarki muszą być wyposażone w przenośnik sfrezowanego materiału, podającego go z jezdni na samochody. Przy pracach prowadzonych na terenie zabudowanym frezarki muszą być zaopatrzone w systemy odpylania. W terenie niezabudowanym frezarki powinny być zaopatrzone w systemy odpylania.

Sprzęt użyty do frezowania nawierzchni powinien odpowiadać pod względem typu i ilości wymaganiom zawartym w PZJ i być zaakceptowany przez Inżyniera.

Wydajność frezarek powinna zapewnić wykonanie Robót przy jak najmniejszych zakłóceniach ruchu.

4. TRANSPORT

Ogólne wymagania dotyczące transportu podano w ST D-M.00.00.00. "Wymagania ogólne" pkt. 4.

4.1. Transport powinien być tak zorganizowany, aby zapewnić pracę frezarek bez postoju. Materiał z frezowania odwieźć na odkład na odległość do 5 km.

5. WYKONANIE ROBÓT

Ogólne zasady wykonywania Robót podano w ST D-M.00.00.00. "Wymagania ogólne" pkt.5.

5.1. Wykonanie frezowania

Nawierzchnia powinna być frezowana do głębokości, szerokości i pochyłości zgodnych z Dokumentacją Projektową z dokładnością ± 5 mm.

Nierówności sfrezowanej powierzchni mierzone łata 4-metrową zgodnie z BN-68/8931-04, przy użyciu klina pomiarowego o szerokości 40 mm, powinny wynosić 8 mm.

Jeżeli ruch drogowy ma być dopuszczony po sfrezowanej części jezdni, to wówczas, ze względów bezpieczeństwa należy spełnić następujące warunki:

- należy usunąć ścięty materiał i oczyścić nawierzchnię,
- przy frezowaniu poszczególnych pasów ruchu, wysokość podłużnych pionowych krawędzi nie może przekraczać 40 mm,
- przy lokalnych naprawach polegających na sfrezowaniu nawierzchni przy linii krawężnika (ścieku) dopuszcza się większy uskok niż określono w pkt b), ale przy głębokości większej od 75 mm wymaga on specjalnego oznakowania,
- krawędzie poprzeczne na zakończenie dnia roboczego powinny być klinowo ścięte.

6. KONTROLA JAKOŚCI ROBÓT

Ogólne zasady dotyczące kontroli jakości Robót podano w ST D-M 00.00.00. "Wymagania ogólne" pkt. 6.

6.1. Kontrola jakości Robót podczas frezowania nawierzchni na zimno powinna obejmować pomiary określone w tablicy 1.

Tablica 1. Zakres częstotliwości badań kontrolnych przy frezowaniu nawierzchni na zimno.

Lp	Właściwość	Częstotliwość badań kontrolnych
1.	Równość podłużna	łata 4-metrową co 20 m
2.	Równość poprzeczna	łata 4-metrową co 20 m
3.	Spadki poprzeczne	co 50 m
4.	Szerokość frezowania	co 50 m
5.	Głębokość frezowania	na bieżąco

6.2. Dopuszczalne tolerancje

Sfrezowana powierzchnia nawierzchni powinna być zgodna z Dokumentacją Projektową, z następującymi tolerancjami:

- równość podłużna i poprzeczna jak w pkt. 5.1.
- spadek poprzeczny $\pm 0,5\%$.
- szerokość frezowania ± 5 cm,
- głębokość frezowania ± 5 mm

7. ODBIÓR ROBÓT

Ogólne zasady odbioru Robót podano w ST D-M.00.00.00. "Wymagania ogólne" pkt. 7.

Roboty uznaje się za wykonane zgodnie z Dokumentacją Projektową i ST jeżeli wszystkie badania i pomiary wg pkt. 6 niniejszej ST dały wyniki pozytywne.

9. PODSTAWA PŁATNOŚCI

9.1. Cena jednostki obmiarowej

Cena wykonania 1 m² frezowania na zimno nawierzchni asfaltowej obejmuje:

- prace pomiarowe,
- oznakowanie robót,
- frezowanie,
- transport sfrezowanego materiału,
- przeprowadzenie pomiarów wymaganych w specyfikacji technicznej.

D-06.00.00. ROBOTY WYKOŃCZENIOWE

D.06.01.01 UMOCNIE NIE SKARP PRZEZ HUMUSOWANIE I OBSIANIE MIESZANKĄ TRAW

1. WSTĘP

1.1. Przedmiot Specyfikacji

Przedmiotem niniejszej Specyfikacji są wymagania dotyczące wykonania i odbioru robót związanych z umocnieniem skarp przez humusowanie i obsianie mieszanką traw.

1.2. Zakres stosowania Specyfikacji

Specyfikacja jest stosowana jako dokument przetargowy i kontraktowy przy zlecaniu i realizacji robót wymienionych w punkcie 1.1.

1.3. Zakres robót objętych Specyfikacji

Ustalenia zawarte w niniejszej Specyfikacji dotyczą zasad prowadzenia robót związanych z umocnieniem skarp przez humusowanie, wraz obsianiem mieszanką traw zgodnie z lokalizacją podaną w Dokumentacji Projektowej.

Obsianie trawą ujętą zostało w Specyfikacji D.09.00.00 „Zieleń drogowa”.

1.4. Określenia podstawowe

Określenia podane w niniejszej Specyfikacji są zgodne z obowiązującymi odpowiednimi polskimi normami i z definicjami podanymi w Specyfikacji D.00.00.00 „Wymagania ogólne”, pkt. 1.

1.5. Ogólne wymagania dotyczące robót

Ogólne wymagania dotyczące robót podano w Specyfikacji DMU.00.00.00 „Wymagania ogólne” pkt. 5.

2. MATERIAŁY

2.1. Ogólne wymagania dotyczące materiałów

Ogólne wymagania dotyczące materiałów podano w Specyfikacji D.00.00.00 „Wymagania ogólne” pkt 2.

2.2. Materiały do wykonania umocnienia skarp

Materiałami stosowanymi przy wykonaniu umocnienia skarp nasypów, wykopów, wg zasad niniejszej Specyfikacji, są:

- humus,
- mieszanka traw,
- nawóz mineralny.

3. SPRZĘT

3.1. Ogólne wymagania dotyczące sprzętu

Ogólne wymagania dotyczące sprzętu podano w Specyfikacji D.00.00.00 „Wymagania ogólne” pkt. 3.

3.2. Sprzęt do wykonania robót

Do wykonania robót należy stosować:

- sypcharki gąsienicowe,
- równiarki,

4. TRANSPORT

4.1. Ogólne wymagania dotyczące transportu

Ogólne wymagania dotyczące transportu podano w Specyfikacji D.00.00.00 „Wymagania ogólne” pkt. 4.

4.2. Transport materiałów

Transport humusu może być wykonany dowolnymi środkami transportu zaakceptowanymi przez Inżyniera.

W trakcie załadunku humusu Wykonawca powinien usunąć z humusu zanieczyszczenia obce - korzenie, kamienie itp.

5. WYKONANIE ROBÓT

5.1. Ogólne zasady wykonania robót

Ogólne zasady wykonania robót podano w Specyfikacji D.00.00.00 „Wymagania ogólne” pkt. 5.

5.2. Zakres wykonania robót

5.2.1. Humusowanie

Przed przystąpieniem do humusowania skarp pasa dzielącego i poboczy, ich powierzchnie powinny odpowiadać wymaganiom określonym w Rysunkach zgodnie z Dokumentacją Projektową. Wykonawca przykryje skarpy nasypów, wykopów i poboczy ziemią urodzajną o grubości 20 cm,

Humusowanie powinno być wykonywane od górnej krawędzi skarpy prowadzone w dół i przedłużone poza krawędź wykopu i podnóża skarpy nasypu na długości 15 ÷ 25 cm.

Warstwę ziemi roślinnej należy lekko zagęścić przez ubicie sprzętem wymienionym w pkt. 3.

Do humusowania będzie użyty humus, uprzednio zdjęty z pasa drogowego i złożony w przyzmach w pobliżu prowadzonych robót.

5.2.2. Obsianie trawą i pielęgnacja

Zahumusowane powierzchnie skarp, pobocza i pas dzielący będą obsiane trawą. Wymagania dotyczące obsiania i pielęgnacji trawników zostały podane w Specyfikacji D.09.00.00 „Zieleń drogową”.

Koszty związane z obsianiem trawą i pielęgnacją trawników, ujęte zostały w koszcie robót wymienionych w Specyfikacji D.09.00.00.

5.3. Dopuszczalne odchyłki

Dopuszcza się następujące odchyłki w wykonaniu robót

- dla grubości warstwy humusu - ± 2 cm.
- dla ilości wysianej mieszanki traw w kg na 100 m² - ± 0.5 kg

6. KONTROLA JAKOŚCI ROBÓT

6.1. Ogólne zasady kontroli jakości robót

Ogólne zasady kontroli jakości robót podano w Specyfikacji DMU.00.00.00 „Wymagania ogólne” pkt.6.

6.2. Kontrola jakości humusowania i obsiania skarp, poboczy i pasa dzielącego

Kontrola w czasie wykonywania robót polega na sprawdzeniu:

- zgodności ułożonej warstwy humusu z Rysunkami i niniejszą Specyfikacją-warstwa o grubości 10cm,
- zgodności składu mieszanki traw z wymaganiami p. 2.4. niniejszej Specyfikacji,
- gęstości obsiewu,
- pielęgnacji powierzchni obsianych.

7. ODBIÓR ROBÓT

7.1. Ogólne zasady odbioru robót

Ogólne zasady odbioru robót podano w Specyfikacji D.00.00.00 „Wymagania ogólne”.

7.2. Odbiór robót zanikających i ulegających zakryciu

Nie występują.

8. PRZEPISY ZWIĄZANE

7.1. Normy

PN-R-65023:1999

Materiał siewny. Nasiona roślin rolniczych.

D - 02.01.01a UMOCNIE NIE SKARPY GEOKRATĄ

1. WSTĘP

1.1. Przedmiot ST

Przedmiotem niniejszej Specyfikacji Technicznej Wykonania i Odbioru Robót Budowlanych są wymagania dotyczące wykonania umocnienia skarpy drogi geokratą .

Specyfikacja techniczna (ST) stosowana jest jako dokument przetargowy i kontraktowy przy zleceniu i realizacji robót wymienionych w p. 1.1.

1.3. Zakres robót objętych ST

Ustalenia zawarte w niniejszej specyfikacji dotyczą zasad prowadzenia robót związanych z wykonaniem tymczasowego umocnienia skarpy drogi.

1.4. Określenia podstawowe

1.4.1. Geokratą - elastyczna struktura przestrzenna, wykonana z taśm geosyntetyków, połączonych ultradźwiękowymi zgrzeinami punktowymi.

1.4.2. Rama montażowa - lekka przenośna rama, dostarczana przez producenta geokraty, służąca do montażu dostarczonych na budowę geokrat z wzajemnie przylegającymi do siebie taśmami i zapewniająca dokładne rozciągnięcie geokraty i nadanie jego komórkom nominalnych wymiarów.

- Żwir - kruszywo drogowe otrzymywane podczas procesu siania i płukania.

- Pozostałe określenia są zgodne z obowiązującymi, odpowiednimi polskimi normami i z definicjami podanymi w ST D-M-00.00.00 „Wymagania ogólne” pkt 1.4.

1.5. Ogólne wymagania dotyczące robót

Ogólne wymagania dotyczące robót podano w ST D-M-00.00.00 „Wymagania ogólne” pkt 1.5.

2. MATERIAŁY

2.1. Ogólne wymagania dotyczące materiałów

Ogólne wymagania dotyczące materiałów, ich pozyskiwania i składowania, podano w ST D-M-00.00.00 „Wymagania ogólne” pkt 2.

Za jakość stosowanych materiałów i wykonanych robót oraz ich zgodność z Dokumentacją Projektową, wymaganiami ST odpowiedzialny jest Wykonawca robót.

2.2. Geokratą przestrzenna

Geokratą powinna być zbudowana z zespołu elastycznych taśm polimerowych (z polietylenu dużej gęstości HDPE) o cechach fizycznych, mechanicznych i geometrycznych określonych w aprobacie technicznej.

Taśmy geokraty powinny być połączone seriami ultradźwiękowych zgrzein punktowych, a ich płaszczyzny powinny być obustronnie teksturowane przez wytłoczenie.

Geokratą jest dostarczana w odcinkach (sekcjach) składających się np. z sześćdziesięciu taśm. Przygotowana do transportu i magazynowania sekcja stanowi zespół wzajemnie przylegających do siebie taśm. W pozycji rozłożonej (na budowie) sekcja przyjmuje postać faliście wygiętych taśm przypominających przestrzenną strukturę plastra miodu.

Do łączenia sąsiednich sekcji ze sobą należy stosować opaski samozaciskowe poliamidowe, certyfikowane. Należy stosować geokratę o wysokości 100 mm. Można stosować geokratę nacinaną Geokratą należy przechowywać w opakowaniach fabrycznych, w pomieszczeniach czystych, suchych, zaciemnionych i wentylowanych, chroniąc je przed zawilgoceniem, chemikaliami, tłuszczami, paliwami i możliwością uszkodzenia.

2.2.1. Właściwości techniczno-użytkowe geokraty:

Taśmy powinny mieć obie powierzchnie teksturowane. Grubość taśmy dwustronnie teksturowanej powinna być w granicach od 1,4 mm do 2,0 mm. Na powierzchni 1 cm² powinno być co najmniej 15 wgłębień o głębokości nie mniejszej od 0,2 mm. Wymagania dotyczące materiału, z którego wykonane są taśmy geokraty, podano w tablicy 2.1.

Tablica 2.1. Wymagania dotyczące materiału, z którego wykonane są taśmy geokraty

Lp.	Właściwości	Jednostki	Wymagania	Metody badań według
1	Gęstość	g/cm ³	od 0,935 do 0,965	Aprobata technicznej
2	Wytrzymałość na rozciąganie	kN/m ²	> 21 000	
3	Odporność na korozję naprężeniową	h	>2 000	

Szerokość i wytrzymałość taśmy oraz wytrzymałość połączeń na rozrywanie powinny spełniać wymagania wg tablicy 2.2.

Tablica 2.2. Szerokość i wytrzymałość taśmy geokraty oraz wytrzymałość połączeń na rozrywanie

Lp.	Właściwości	Jednostki	Wysokość geokraty, mm			
			150	200	300	
1	Szerokość taśmy	mm	150	200	300	przymiarem
2	Wytrzymałość taśmy na rozciąganie	kN	>3,8	>5,0	>7,6	wg aprobaty technicznej
3	Wytrzymałość połączenia zgrzewanego na oddzieranie (badanie T)	kN	>3,2	>4,2	>6,4	
4	Wytrzymałość połączenia zgrzewanego na ścinanie	kN	>3,4	>4,6	>6,9	

Szerokość taśmy, mierzona przymiarem z dokładnością 1 mm, może różnić się o 3%, ale nie więcej jak 3 mm. Tolerancja wymiarów sekcji wynosi 2%. Wymiary sekcji wykonywanych według zamówienia powinny odpowiadać wymaganiom i tolerancji określonym przez Zamawiającego.

Sekcja geokraty rozłożona na płaskiej, poziomej powierzchni powinna mieć kształt prostopadłościanu. Górna powierzchnia siatki powinna być płaska bez widocznych sfalowań.

2.4. Kruszywo

Kruszywo na warstwę wypełniającą powinno odpowiadać wymaganiom normy PN-EN 12620:2004.

Kruszywo może składać się ze żwiru 16-K32 mm. Powinno to być kruszywo niespoiste o ciągłej krzywej przesiewu, w którym zawartość frakcji ilastej nie może przelcraczać 7%, a części organicznych 2%, a maksymalna średnica < 32 mm.

Składowanie kruszyw powinno odbywać się w warunkach zabezpieczających je przed zanieczyszczeniem, zmieszaniem z innymi materiałami i nadmiernym zawilgoceniem.

2.5. Kotwy stalowe

Do mocowania geokraty stosuje się kotwy z odpadowej stali zbrojeniowej gładkiej lub żebrowanej. Kotwy należy wykonać z prętów średnicy 6-8 mm, długości 250-600 mm.

2.6. Chudy beton

Chudy beton stosuje się do wypełniania skrajnych komórek rozłożonej geokraty. Chudy beton powinien odpowiadać wymaganiom BN-70/8933-03 [7], o wytrzymałości na ściskanie $R_a > 7,5$ MPa.

2.7. Opaski zaciskowe do łączenia sąsiednich odcinków geokrat

Do łączenia, rozłożonych na budowie, sąsiednich odcinków (sekcji) geokrat stosuje się taśmy samozaciskowe (opaski zaciskowe).

Zaleca się stosowanie opasek zaciskowych z poliamidu 6,6 (certyfikat ISO 9002) z następującymi cechami:

- odpornością na: UV, kwasy, oleje i rozpuszczalniki,
- samogasnące,
- 3. o wytrzymałości termicznej od -40°C do +85°C,
- 4. o wytrzymałości mechanicznej na zrywanie do 1,14 kN.

3. SPRZĘT

Ogólne wymagania dotyczące sprzętu podano w ST D-M-00.00.00 „Wymagania ogólne” pkt 3.

3.1. Sprzęt do wykonania robót

Przy wykonywaniu robót Wykonawca w zależności od potrzeb, powinien wykazać się możliwością korzystania ze sprzętu dostosowanego do przyjętej metody robót, jak:

- 5. sprzęt do wykonania ukształtowania skarpy, np. koparki itp.,
- 6. zagęszczarki płytowe, ubijaki ręczne i mechaniczne,
 - 7. przenośne ramy montażowe do rozciągania geokraty na budowie i nadania jej komórkom nominalnych wymiarów,
- 8. betoniarki do wykonania chudego betonu.

Sprzęt powinien odpowiadać wymaganiom określonym w dokumentacji projektowej, ST, instrukcjach producentów lub propozycji Wykonawcy i powinien być zaakceptowany przez Inżyniera.

4. TRANSPORT

4.1. Ogólne wymagania dotyczące transportu

Ogólne wymagania dotyczące transportu podano w ST D-M-00.00.00 „Wymagania ogólne” pkt 4.

4.2. Transport materiałów

Materiały sypkie (kruszywa) można przewozić dowolnymi środkami transportu, w warunkach zabezpieczających je przed zanieczyszczeniem, zmieszaniem z innymi materiałami i nadmiernym zawilgoceniem.

Transport geokrat może się odbywać dowolnymi środkami transportu w opakowaniach fabrycznych. Należy chronić materiały przed zamoczeniem i kontaktami z paliwem, smarami i tłuszczami oraz przed ich fizycznym uszkodzeniem.

5. WYKONANIE ROBÓT

5.1. Ogólne zasady wykonania robót

Ogólne zasady wykonania robót podano w ST D-M-00.00.00 „Wymagania ogólne” pkt 5.

5.2. Zasady wykonywania robót

Sposób wykonania robót powinien być zgodny z dokumentacją projektową i ST.

Podstawowe czynności przy wykonywaniu robót obejmują:

- roboty przygotowawcze,
- roboty odwodnieniowe,
- wykonanie profilowania skarp,
- ułożenie teokraty,
- wypełnienie kruszywem,
- roboty wykończeniowe.

5.3. Roboty przygotowawcze

Przed przystąpieniem do robót należy, na podstawie dokumentacji projektowej, ST lub wskazań Inżyniera:

- ustalić lokalizację robót,
- przeprowadzić obliczenia i pomiary geodezyjne niezbędne do szczegółowego wytyczenia robót oraz ustalenia danych wysokościowych,
 - ew. wykonać drogi dojazdowe i inne prace potrzebne dla udostępnienia terenu robót,
- dokonać kontrolnych badań gruntu podłoża- skarp, wg decyzji Inżyniera, w celu sprawdzenia czy nie różnią się od wymaganych cech,

5.4. Wykonanie ukształtowania skarp

Ukształtowanie skarp należy wykonać zgodnie z projektem, w korzystnych warunkach atmosferycznych.

Skarpy można wykonywać ręcznie, gdy jego szerokość nie pozwala na zastosowanie maszyn lub w przypadku robót o małym zakresie. W pozostałych przypadkach koryto wykonuje się mechanicznie, np. przy użyciu spycharek, koparek. Grunt odsłonięty w czasie wykonywania skarp powinien być wykorzystany zgodnie z ustaleniami dokumentacji projektowej, tj. wbudowany w nasyp lub odwieziony na odkład.

Po oczyszczeniu powierzchni skarp ze wszelkich zanieczyszczeń, należy sprawdzić czy istniejące rzędne umożliwią uzyskanie po profilowaniu zaprojektowanych rzędnych.

5.5. Ułożenie geokraty wypełnionej kruszywem

Warstwa wzmacniająca skarpy składa się z geokraty i kruszywa - żwiru, wypełniającego jej komórki.

Geokratą powinna odpowiadać wymaganiom określonym w pktcie 2.2.1, a kruszywo, jako materiał wypełniający geokratę, powinno odpowiadać wymaganiom pktu 2.4.

Geokratę układa się sekcjami (odcinkami) na zagęszczonym podłożu przy pomocy przenośnych ram montażowych, zapewniających dokładne rozciągnięcie sekcji i nadanie komórkom geokraty nominalnych wymiarów. Skrajne komórki sekcji należy połączyć z sąsiednimi sekcjami za pomocą taśm (opasek) samozaciskowych, a ponadto przymocować do podłoża kotwami ze stali zbrojeniowej odpadowej średnicy 8 mm, w kształcie litery „U” o długości równej wysokości geokraty zwiększonej o 200 mm.

Liczba kotew i ich rozmieszczenie powinny być zgodne z zaleceniami Dostawcy lub wymaganiami Inżyniera. Podczas instalowania kotew nie wolno uszkodzać ścian komórek.

Pola skrajnych komórek geokrat zewnętrznych należy wypełnić na szerokość 0,3 m chudym betonem, odpowiadającym wymaganiom pktu 2.6.

Po zamontowaniu geokrat należy wypełnić jej komórki kruszywem z nadmiarem nie mniejszym od 3,5 cm przy wysokości < 15 cm, a następnie zagęścić lekkim sprzętem wibracyjnym lub lekkimi ubijakami, zapobiegając mechanicznemu uszkodzeniu geokraty. Przy wypełnianiu można stosować sprzęt mechaniczny jak spycharki, ładowarki itp. Wypełnianie należy wykonać metodą od czoła, przy czym niedopuszczalny jest ruch maszyn po niewypełnionych sekcjach. Materiału zasypowego nie wolno zrzucić na rozłożoną geokratę z wysokości większej od 1 m. W miarę zagęszczania wypełnienie geokraty kruszywem należy uzupełniać tak, aby geokratą była okryta warstwą grubości nie mniejszej niż 3 cm. Nierówności podłużne i poprzeczne, pod łatą 4-metrową, nie mogą przekraczać 20 mm. Spadki poprzeczne powinny być zgodne z dokumentacją projektową z tolerancją $\pm 0,5\%$.

5.6. Roboty wykończeniowe

Roboty wykończeniowe powinny być zgodne z dokumentacją projektową i ST. Do robót wykończeniowych należą prace związane z dostosowaniem wykonanych robót do istniejących warunków terenowych, takie jak:

- odtworzenie przeszkód czasowo usuniętych, np. parkanów, ogrodzeń, nawierzchni, chodników, krawężników itp.,
- niezbędne uzupełnienia zniszczonej w czasie robót roślinności, tj. zatrawienia, krzewów, ew. drzew,
- roboty porządkujące otoczenie terenu robót.

6. KONTROLA JAKOŚCI ROBÓT

6.1. Ogólne zasady kontroli jakości robót

Ogólne zasady kontroli jakości robót podano w ST D-M-00.00.00 „Wymagania ogólne” pkt 6.

6.2. Badania przed przystąpieniem do robót

Przed przystąpieniem do robót Wykonawca powinien:

- uzyskać wymagane dokumenty, dopuszczające wyroby budowlane do obrotu i powszechnego stosowania (aprobaty techniczne, certyfikaty zgodności, deklaracje zgodności, ew. badania materiałów wykonane przez dostawców itp.),
- ew. wykonać własne badania właściwości materiałów przeznaczonych do wykonania robót, określone w pktcie 2
- sprawdzić cechy zewnętrzne gotowych materiałów z tworzyw.

Wszystkie dokumenty oraz wyniki badań Wykonawca przedstawia Inżynierowi do akceptacji.

6.3. Badania w czasie robót

Częstotliwość oraz zakres badań i pomiarów, które należy wykonać w czasie robót podaje tablica 1.

Tablica 1. Częstotliwość oraz zakres badań i pomiarów w czasie robót

Lp.	Wyszczególnienie badań i pomiarów	Częstotliwość badań	Wartości dopuszczalne
1	Lokalizacja i zgodność granic terenu robót z dokumentacją projektową	1 raz	Wg pktu 5 i dokume
2	Roboty przygotowawcze	Bieżąco	Wg pkt 5
3	Wykonanie skarp	Bieżąco	Wg pkt 5
5	Ułożenie geokraty	Bieżąco	Wg pkt 5
6	Wypełnienie geokraty kruszywem	Bieżąco	Wg pkt 5

7. OBMIAR ROBÓT

7.1. Ogólne zasady obmiaru robót

Ogólne zasady obmiaru robót podano w ST D-M-00.00.00 „Wymagania ogólne” pkt 7.

7.2. Jednostka obmiarowa

Jednostką obmiarowa jest m² (metr kwadratowy) wykonanego umocnienia skarp.

8. ODBIÓR ROBÓT

Ogólne zasady odbioru robót podano w ST D-M-00.00.00 „Wymagania ogólne” pkt 8.

Roboty uznaje się za zgodne z Dokumentacją Projektową, ST i wymaganiami Inżyniera, jeżeli wszystkie pomiary i badania z zachowaniem tolerancji wg pkt 6 dały wyniki pozytywne.

8.1. Odbiór robót zanikających i ulegających zakryciu

Odbiorowi robót zanikających i ulegających zakryciu podlegają:

6. wykonanie skarp,
7. ułożenie geokraty,
8. wypełnienie geokraty kruszywem.

Odbiór tych robót powinien być zgodny z wymaganiami pkt 8.2 OST D-M-00.00.00 „Wymagania ogólne” oraz niniejszej ST.

9. PODSTAWA PŁATNOŚCI

9.1. Ogólne ustalenia dotyczące podstawy płatności

Ogólne ustalenia dotyczące podstawy płatności podano w ST D-M-00.00.00 „Wymagania ogólne” pkt 9. Ilość jednostek wg pozycji Przedmiaru

9.2. Cena jednostki obmiarowej

Cena wykonania 1 m² umocnienia geokratą przestrzenną skarp obejmuje roboty opisane w niniejszej specyfikacji, a w szczególności:
prace pomiarowe i roboty przygotowawcze,
oznakowanie robót,
oczyszczenie podłoża,
wykonanie odcinka próbnego,
dostarczenie materiałów i sprzętu, dostarczenie, ustawienie, rozebranie i odwiezienie innych materiałów i urządzeń pomocniczych,
ułożenie geokraty,
wypełnienie geokraty kruszywem i inne roboty, według wymagań dokumentacji projektowej i specyfikacji technicznej,
wypełnienie skrajnych komórek rozłożonej geokraty chudym betonem,
przeprowadzenie pomiarów i badań wymaganych w specyfikacji technicznej,

odwiezienie sprzętu,
uporządkowanie terenu po wykonaniu robót.

10. PRZEPISY ZWIĄZANE

10.1. Specyfikacje techniczne (SST)

- 9. D-M-00.00.00 Wymagania ogólne
- 10. D-01.00.00 Roboty przygotowawcze
- 11. D-02.00.00 Roboty ziemne

10.2. Normy

- 4. PN-EN 13242:2004 Kruszywa do niezwiązanych i związanych hydraulicznie materiałów stosowanych w obiektach budowlanych i budownictwie drogowym
- 5. BN-70/8933-03 Podbudowa z chudego betonu.

10.3. Inne dokumenty

- 6. Rozporządzenie Ministra Transportu i Gospodarki Morskiej z dnia 2 marca 1999 r. w sprawie warunków technicznych, jakim powinny odpowiadać drogi publiczne i ich usytuowanie (Dz. U. nr 43, poz. 430).

D.09.00.00. ZIELEŃ DROGOWA

D.09.01.02. PIELĘGNACJA ZIELENI

1. WSTĘP

1.1. Przedmiot Specyfikacji Technicznej (ST)

Przedmiotem niniejszej Specyfikacji Technicznej są wymagania dotyczące wykonania i odbioru robót związanych z założeniem i wstępną pielęgnacją zieleni.

1.2. Zakres stosowania Specyfikacji Technicznej

Specyfikacja jest stosowana jako dokument przetargowy i kontraktowy przy zlecaniu i realizacji robót wymienionych w punkcie 1.1

1.3. Zakres robót objętych Specyfikacją Techniczną

Ustalenia zawarte w niniejszej Specyfikacji dotyczą zasad prowadzenia robót związanych z:

- zakładaniem i pielęgnacją trawników.

1.4. Określenia podstawowe

1.4.1. *Ziemia urodzajna* - ziemia posiadająca właściwości zapewniające roślinom prawidłowy rozwój.

1.4.2. Pozostałe określenia są zgodne z obowiązującymi polskimi normami i z definicjami podanymi w Specyfikacji D.00.00.00 „Wymagania ogólne”, pkt. 1.

1.5. Ogólne wymagania dotyczące robót

Ogólne wymagania dotyczące robót podano w Specyfikacji Technicznej D.00.00.00 „Wymagania ogólne”, pkt. 5.

2. MATERIAŁY

2.1. Ogólne wymagania dotyczące materiałów

Ogólne wymagania dotyczące materiałów podano w Specyfikacji Technicznej D.00.00.00 „Wymagania ogólne”, pkt. 2.

2.2. Ziemia urodzajna

Ziemia urodzajna, w zależności od miejsca pozyskania, powinna posiadać następujące właściwości:

- ziemia rodzima - powinna być zdjęta przed rozpoczęciem robót budowlanych i zmagazynowana w przyrmach nie przekraczających 2 m wysokości,
- ziemia pozyskana w innym miejscu i dostarczona na plac budowy - nie może być zagruzowana, przerośnięta korzeniami, zasolona lub zanieczyszczona chemicznie - winna posiadać aktualne badania dotyczące odczynu (pH) i granulacji oraz zawartości mikroelementów, powinna być odchwaszczona.
- przed dostawą ziemi urodzajnej należy podać jej właściwości - odczyn (pH) granulację, zawartość mikroelementów, ilość materiałów obcych (kamieni).

2.3. Nasiona traw

Należy stosować wyłącznie gotowe mieszanki traw w zależności od lokalnych warunków.

Gotowa mieszanka traw powinna mieć oznaczony procentowy skład gatunkowy, klasę, numer normy, wg której została wyprodukowana, zdolność kiełkowania.

Zaleca się stosowanie mieszanki traw i składzie:

- kostrzewa czerwona rozłogowa 30 %
- kostrzewa owcza 20 %
- wiechlina łąkowa 20 %
- życica trwała 30 %

2.4. Nawozy mineralne

Nawozy mineralne powinny być w oryginalnym opakowaniu, z podanym składem chemicznym (zawartość azotu, fosforu, potasu [N.P.K.]) i udziałem procentowym składników. Nawozy należy zabezpieczyć przed zawilgoceniem i

zbrzyleniem w czasie transportu i przechowywania.

Należy przewidzieć nawożenie mineralne w następujących dawkach rocznych:

- azot (N) - 1,0 - 1,5 kg na 100 m² trawnika
- fosfor (P) - 0,9 - 1,0 kg P₂O₅ na 100 m² trawnika
- potas (K) - 0,8 - 1,0 kg K₂O na 100 m² trawnika

Ilość, termin oraz mieszanka nawozowa winny zostać zatwierdzone przez Inżyniera.

3. SPRZĘT

3.1. Ogólne wymagania dotyczące sprzętu

Ogólne wymagania dotyczące sprzętu podano w Specyfikacji Technicznej D.00.00.00 „Wymagania ogólne”.

3.2. Sprzęt stosowany do wykonania zieleni

Następujący sprzęt może być użyty :

- glebogryzarki, pługów, kultywatorów, bron do uprawy gleby,
- wału kolczatki oraz wału gładkiego do zakładania trawników,
- kosiarki mechanicznej do pielęgnacji trawników,
- sprzętu do pozyskania ziemi urodzajnej (np. spycharki gąsienicowej, koparki),
- drobnego sprzętu ręcznego.

4. TRANSPORT

4.1. Ogólne wymagania dotyczące transportu

Ogólne wymagania dotyczące transportu podano w Specyfikacji DMU.00.00.00 „Wymagania ogólne”.

4.2. Transport materiałów do wykonania obsiewu

Transport materiałów do wykonania prac dotyczących zagospodarowania zieleni może być dowolny pod warunkiem, że nie uszkodzi, ani też nie pogorszy jakości transportowanych materiałów.

5. WYKONANIE ROBÓT

5.1. Ogólne zasady wykonania robót

Ogólne zasady wykonania robót podano w Specyfikacji D.00.00.00 „Wymagania ogólne”.

Wszystkie roboty powinny być zaakceptowane przez Inżyniera.

5.2. Trawniki

5.2.1. Wymagania dotyczące wykonania trawników

Wymagania dotyczące wykonania robót związanych z trawnikami są następujące:

- teren musi być oczyszczony z gruzu i zanieczyszczeń i wyrównany,
- w miejscach gdzie brakuje urodzajnej ziemi rodzimej lub nie nadaje się ona do wykorzystania przewidziano uzupełnienia lub wymianę gruntu rodzimego na ziemię urodzajną,
- przy wymianie gruntu rodzimego na ziemię urodzajną teren powinien być obniżony o ok. 15 cm,
- teren powinien być wyrównany i splantowany,
- przygotowana ziemia urodzajna powinna być rozścielona równą warstwą oraz starannie wyrównana,
- glebę należy przed siewem nasion wałować wałem gładkim a potem wałem kolczastym lub zagrabić,
- wysiew nasion i zakładanie trawników należy prowadzić w okresie od 1 maja do 15 września oraz w innych - okresach zaakceptowanych przez Inżyniera,
- na terenie płaskim nasiona traw wysiewane są w ilości 2,5 kg na 100 m²,
- na skarpach nasiona traw wysiewane są w ilości 4 kg na 100 m²,
- po wysiewie nasion ziemia powinna być wałowana lekkim wałem w celu ostatecznego wyrównania i stworzenia dobrych warunków dla podsiąkania wody. Jeżeli przykrycie nasion nastąpiło przez wałowanie kolczatką, można już nie stosować wału gładkiego,
- należy użyć gotowej mieszanki nasion trawnikowych,
- należy zniszczyć chwasty przy użyciu herbicydów zatwierdzonych przez Państwową Inspekcję Ochrony Roślin,
- przewidzieć siew podstawowy i przynajmniej jeden obowiązkowy dosiew.

5.2.2. Pielęgnowanie trawników

Podstawowym zabiegiem w pielęgnacji trawników jest koszenie, podlewanie, nawożenie

i odchwaszczanie:

- pierwsze koszenie powinno być przeprowadzone, gdy trawa osiągnie wysokość około 10 cm,
- następne koszenia powinny się odbywać w takich odstępach czasu, aby wysokość trawy przed kolejnym koszeniem nie przekraczała 10 - 12 cm,
- ostatnie przedzimowe koszenie trawników powinno być wykonane w połowie września,
- koszenia trawników w całym okresie pielęgnacji powinny się odbywać często i w regularnych odstępach czasu, przy czym częstość i wysokość cięcia, należy uzależniać od gatunku wysianej trawy,
- chwasty trwałe w pierwszym okresie należy usuwać środkami chwastobójczymio selektywnym działaniu, które należy stosować z dużą ostrożnością i dopiero po okresie 6 miesięcy od założenia trawnika.

Trawniki wymagają nawożenia mineralnego - około 6 kg NPK na 1 ha w ciągu roku.

6. KONTROLA JAKOŚCI ROBÓT

6.1. Ogólne zasady kontroli jakości robót

Ogólne zasady kontroli jakości robót podano w Specyfikacji D.00.00.00 „Wymagania ogólne”.

6.2. Trawniki

Kontrola w czasie wykonania trawników polega na sprawdzeniu:

- oczyszczenia terenu z gruzu i zanieczyszczeń,
- ustalenie ilości zanieczyszczeń (m³),
- pomiaru odległości wywozu zanieczyszczeń na zwałkę,
- wymiany gleby jałowej na ziemię urodzajną z kontrolą grubości warstwy rozścielonej ziemi,
- ilości rozrzuconego torfu lub kompostu,
- prawidłowego uwałowania terenu,
- zgodności składu mieszanki traw z ustaleniami na Rysunkach,
- gęstości zasiewu nasion,
- prawidłowej częstotliwości koszenia trawników i ich odchwaszczania,
- okresów podlewania, zwłaszcza podczas suszy,
- dosiewania nasion traw - w miarę potrzeb.

Kontrola robót przy odbiorze trawników dotyczy:

- prawidłowości uzyskanego zadarnienia,
- występowania gatunków niewysiewanych oraz chwastów.

7. ODBIÓR ROBÓT

7.1. Ogólne zasady odbioru robót

Ogólne zasady odbioru robót podano w Specyfikacji D.00.00.00 „Wymagania ogólne”.

Odbiór robót polega na sprawdzeniu ich wielkości i zgodności z Rysunkami, wymaganiami określonymi w niniejszej Specyfikacji oraz wizualnej ocenie efektu prac po szczegółowych oględzinach.

Obowiązują zasady odbioru prac zanikających i podlegających zakryciu - wykopanie i zaprawienie dołów.

8. PRZEPISY ZWIĄZANE

8.1. Normy

PN-70/G-98011 Torf rolniczy

8.2. Inne dokumenty

„Katalog nakładów rzeczowych - Tereny Zieleni”, Nr 2-2

D-08.01.01 KRAWĘZNIKI BETONOWE

1. WSTĘP

1.1. Przedmiot ST

Przedmiotem niniejszej specyfikacji technicznej (ST) są wymagania dotyczące wykonania i odbioru robót związanych z ustawieniem krawężników betonowych wraz z wykonaniem ław w ramach wykonania chodnika dla pieszych.

1.2. Zakres stosowania ST

Specyfikacja techniczna (ST) jest stosowana jako dokument przetargowy i kontraktowy przy zleceniu i realizacji robót wymienionych w pkt.1.1.

Gdziekolwiek w Specyfikacjach Technicznych podano "Szczegółowe Specyfikacje Techniczne", to należy rozumieć jako: Specyfikacje Techniczne Wykonania i Odbioru Robót Budowlanych

1.3. Zakres robót objętych ST

Ustalenia zawarte w niniejszej specyfikacji dotyczą zasad prowadzenia robót związanych z wykonaniem i odbiorem ustawienia krawężników betonowych (o wymiarach wg dokumentacji) typu ulicznego i typu drogowego (zatopionych) na ławach betonowych, żwirowych, tłuczniowych (wg dokumentacji projektowej)..

1.4. Określenia podstawowe

1.4.1. Krawężnik betonowy – prefabrykat betonowy, przeznaczony do oddzielenia powierzchni znajdujących się na tym samym poziomie lub na różnych poziomach stosowany:

a) w celu ograniczania lub wyznaczania granicy rzeczywistej lub wizualnej,

b) jako kanały odpływowe, oddzielnie lub w połączeniu z innymi krawężnikami, c) jako oddzielenie pomiędzy powierzchniami poddanymi różnym rodzajom ruchu drogowego.

1.4.2. Wymiar nominalny – wymiar krawężnika określony w celu jego wykonania, któremu powinien odpowiadać wymiar rzeczywisty w określonych granicach dopuszczalnych odchyłek.

1.4.3. Pozostałe określenia podstawowe są zgodne z obowiązującymi, odpowiednimi polskimi normami i z definicjami podanymi w STWIORB D-00.00.00 „Wymagania ogólne” [1] pkt 1.4.

1.5. Ogólne wymagania dotyczące robót

Ogólne wymagania dotyczące robót podano w STWIORB D-00.00.00 „Wymagania ogólne” [1] pkt 1.5.

2. MATERIAŁY

2.1. Ogólne wymagania dotyczące materiałów

Ogólne wymagania dotyczące materiałów, ich pozyskiwania i składowania, podano w STWIORB D-00.00.00 „Wymagania ogólne” pkt 2.

2.2. Materiały do wykonania robót

2.2.1. Zgodność materiałów z dokumentacją projektową

Materiały do wykonania robót powinny być zgodne z ustaleniami dokumentacji projektowej lub STWIORB.

2.2.2. Stosowane materiały

Przy ustawianiu krawężników na ławach można stosować następujące materiały:

krawężniki betonowe,

piasek na podsypkę i do zapraw,

cement do podsypki i do zapraw,

wodę,

materiały do wykonania ławy.

2.2.3. Krawężniki betonowe

2.2.3.1. Wymagania ogólne wobec krawężników

Krawężniki betonowe mogą mieć następujące cechy charakterystyczne:

krawężnik produkowany z jednego rodzaju betonu,

skośne krawędzie krawężnika powyżej 2 mm powinny być określone jako fazowane, z wymiarami deklarowanymi przez producenta,

krawężnik może mieć profile funkcjonalne i/lub dekoracyjne (których nie uwzględnia się przy określaniu wymiarów nominalnych krawężnika); zalecana długość prostego odcinka krawężnika wraz ze złączem wynosi 1000 mm,

powierzchnia krawężnika może być obrabiana, poddana dodatkowej obróbce lub obróbce chemicznej,

płaszczyzny czołowe krawężników mogą być proste lub ukształtowane w sposób ułatwiający układanie lub ryglowanie (przykłady w zał. 1),

krawężniki łukowe mogą być wykonane jako wypukłe lub wklęsłe (przykłady w zał. 2),

rozróżnia się dwa typy krawężników (przykłady w zał. 3):

uliczne, do oddzielenia powierzchni znajdujących się na różnych poziomach (np. jezdni i chodnika),

drogowe, do oddzielenia powierzchni znajdujących się na tym samym poziomie (np. jezdni i pobocza).

2.2.3.2. Wymagania techniczne wobec krawężników

Wymagania techniczne stawiane krawężnikom betonowym określa PN-EN 1340 w sposób przedstawiony w tablicy 1.

Tablica 1. Wymagania wobec krawężnika betonowego, ustalone w PN-EN 1340 do stosowania w warunkach

kontaktu z solą odladzającą w warunkach mrozu

Lp.	Cecha	Załącznik	Wymagania		
1	Kształt i wymiary				
1.1	Wartości dopuszczalnych odchyłek od wymiarów nominalnych, z dokładnością do milimetra	C	Długość: $\pm 1\%$, ≥ 4 mm i ≤ 10 mm Inne wymiary z wyjątkiem promienia: - dla powierzchni: $\pm 3\%$, ≥ 3 mm, ≤ 5 mm, - dla innych części: $\pm 5\%$, ≥ 3 mm, ≤ 10 mm		
1.2	Dopuszczalne odchyłki od płaskości i prostoliniowości, dla długości pomiarowej 300 mm 400 mm 500 mm 800 mm	C	$\pm 1,5$ mm $\pm 2,0$ mm $\pm 2,5$ mm $\pm 4,0$ mm		
2	Właściwości fizyczne i mechaniczne				
2.1	Odporność na zamrażanie/rozmarzanie z udziałem soli odladzających	D	Ubytek masy po badaniu: wartość średnia $\leq 1,0$ kg/m ² , przy czym każdy pojedynczy wynik $< 1,5$ kg/m ² .		
		-	(Ponadto, wymagana jest odporność na 150 cykli zamrażania w wodzie /stopień mrozoodporności F150 wg PN-B-06250:1988/)		
2.1.a	Nasiąkliwość	E	klasa	Nasiąkliwość, % masy	
			2	$< 5,0\%$.	
		-	(w badaniu wg PN-B-06250:1988 nasiąkliwość nie większa niż 5,0%)		
2.2	Wytrzymałość na zginanie	F	Klasa Wytrzymał 2	Charakterystyczna wytrzymałość, MPa min.5,0	Każdy pojedynczy wynik, MPa min.4.0
2.3	Trwałość ze względu na wytrzymałość	F	Krawężniki mają zadawalającą trwałość ze względu na wytrzymałość, jeśli spełnione są wymagania Lp. 2.2 oraz poddawane są normalnej konserwacji.		
2.4	Odporność na ścieranie (Klasa odporności ustalona w dokumentacji projektowej lub przez Inżyniera)	G i H	Odporność przy pomiarze na tarczy		
			Klasa odpor - ności	szerokiej ściernej, wg zał. G normy – badanie podstawowe	Böhmeo, wg zał. H normy – badanie alternatywne
				3	≤ 23 mm
2.5	Odporność na poślizg/Poślizgnięcie	I	jeśli górna powierzchnia krawężnika nie była szlifowana i/lub polerowana – zadawalająca odporność, jeśli wyjątkowo wymaga się podania wartości odporności na poślizg/poślizgnięcie – należy zadeklarować minimalną jej wartość pomierzoną wg zał. I normy (wahadłowym		

			przyrządem do badania tarcia), trwałość odporności na poślizg/poślizgnięcie w normalnych warunkach użytkowania krawężnika jest zadawalająca przez cały okres użytkowania, pod warunkiem właściwego utrzymywania i gdy na znacznej części nie zostało odsłonięte kruszywo podlegające intensywnemu polerowaniu.
3	Aspekty wizualne		
3.1	Wygląd	J	powierzchnia krawężnika nie powinna mieć rys i odprysków, nie dopuszcza się rozwarstwień w krawężnikach dwuwarstwowych ewentualne wykwyty nie są uważane za istotne
3.2	Tekstura	J	krawężniki z powierzchnią o specjalnej teksturze – producent powinien określić rodzaj tekstury, tekstura powinna być porównana z próbkami dostarczonymi przez producenta, zatwierdzonymi przez odbiorcę, różnice w jednolitości tekstury, spowodowane nieuniknionymi zmianami we właściwości surowców i warunków twerdnienia, nie są uważane za istotne
3.3	Zabarwienie	J	barwiona może być warstwa ścieralna lub cały element, zabarwienie powinno być porównane z próbkami dostarczonymi przez producenta, zatwierdzonymi przez odbiorcę, różnice w jednolitości zabarwienia, spowodowane nieuniknionymi zmianami właściwości surowców lub warunków dojrzewania betonu, nie są uważane za istotne

Beton do produkcji krawężników musi odpowiadać wymaganiom wg. normy PN-EN 206-1 klasy C16/20, wibroprasowany jednowarstwowy.

Ponadto, beton użyty do produkcji krawężników powinien charakteryzować się nasiąkliwością $\leq 5\%$, odpornością na działanie mrozu zgodnie z normą PN-B 06250:1988, stopień mrozoodporności F150.

Cement stosowany do betonu powinien być cementem portlandzkim CEM I klasy 42,5 wg PN-EN 197-1 (dopuszcza się użycie cementu klasy 32,5).

Przechowywanie cementu powinno być zgodne z BN-88/6731-08.

Kruszywo powinno odpowiadać wymaganiom PN-EN 12620 o właściwościach odpowiadających marce wg. PN 8-06712:1986 nie mniejszej niż klasa stosowanego betonu.

Kruszywo należy przechowywać w warunkach zabezpieczających je przed zanieczyszczeniem, mieszaniem z kruszywami innych asortymentów, gatunków i marek.

Należy stosować wodę pitną wodociągową, woda ta nie wymaga badań laboratoryjnych. W przypadku stosowania (wody ze źródeł podziemnych, wody naturalnej powierzchniowej) należy sprawdzić przydatność wg wymagań z PN-EN 1008.

2.2.3.3. Składowanie krawężników

Krawężniki betonowe mogą być przechowywane na składowiskach otwartych, posegregowane według typów, rodzajów, kształtów, cech fizycznych i mechanicznych, wielkości, wyglądu itp.

Krawężniki betonowe należy układać z zastosowaniem podkładek i przekładek drewnianych o wymiarach: grubość 2,5 cm, szerokość 5 cm, długości min. 5 cm większej od szerokości krawężnika.

2.2.4. Materiały na podsypkę i do zapraw

Jeśli dokumentacja projektowa lub STWIORB nie ustala inaczej, to należy stosować następujące materiały:

- a) na podsypkę piaskową
 - piasek naturalny wg PN-B-11113, odpowiadający wymaganiom dla gatunku 2 lub 3,
 - piasek łamany (0,075÷2) mm, mieszankę drobną granulowaną (0,075÷4) mm albo miat (0÷4) mm, odpowiadający wymaganiom PN-B-11112,
- b) na podsypkę cementowo-piaskową i do zapraw

mieszankę cementu i piasku: z piasku naturalnego spełniającego wymagania dla gatunku 1 wg PN-B-11113, cementu 32,5 spełniającego wymagania PN-EN 197-1 i wody (pitnej wodociągowej, wody ze źródeł podziemnych, wody naturalnej powierzchniowej) odpowiadającej wymaganiom PN-EN1008.

Składowanie kruszywa, nie przeznaczonego do bezpośredniego wbudowania po dostarczeniu na budowę, powinno odbywać się na podłożu równym, utwardzonym i dobrze odwodnionym, przy zabezpieczeniu kruszywa przed zanieczyszczeniem i zmieszaniem z innymi materiałami kamiennymi.

Przechowywanie cementu powinno być zgodne z BN-88/6731-08.

Materiały na ławy

Do wykonania ław pod krawężnik należy stosować, dla:

ławy betonowej – beton klasy C16/20 wg PN-EN 206-1,

3. SPRZĘT

3.1. Ogólne wymagania dotyczące sprzętu

Ogólne wymagania dotyczące sprzętu podano w STWIORB D-00.00.00 „Wymagania ogólne” [1]

pkt 3.

3.2. Sprzęt do wykonania robót

Roboty wykonuje się ręcznie przy zastosowaniu:

betoniarek do wytwarzania betonu i zapraw oraz przygotowania podsypki cementowo-piaskowej, wibratorów płytowych, ubijaków ręcznych lub mechanicznych.

4. TRANSPORT

4.1. Ogólne wymagania dotyczące transportu

Ogólne wymagania dotyczące transportu podano w STWIORB D-00.00.00 „Wymagania ogólne”

pkt 4.

4.2. Transport krawężników

Krawężniki betonowe mogą być przewożone dowolnymi środkami transportowymi.

Krawężniki betonowe układać należy na środkach transportowych w pozycji pionowej z nachyleniem w kierunku jazdy.

Krawężniki powinny być zabezpieczone przed przemieszczeniem się i uszkodzeniami w czasie transportu, a górna warstwa nie powinna wystawać poza ściany środka transportowego więcej niż 1/3 wysokości tej warstwy.

4.3. Transport pozostałych materiałów

Transport cementu powinien się odbywać w warunkach zgodnych z BN-88/6731-08.

Kruszywa można przewozić dowolnym środkiem transportu, w warunkach zabezpieczających je przed zanieczyszczeniem i zmieszaniem z innymi materiałami. Podczas transportu kruszywa powinny być zabezpieczone przed wysypaniem, a kruszywo drobne - przed rozpyleniem.

Masę zalewową należy pakować w bębny blaszane lub beczki. Transport powinien odbywać się w warunkach zabezpieczających przed uszkodzeniem bębnow i beczek.

5. wykonanie robót

5.1. Ogólne zasady wykonania robót

Ogólne zasady wykonania robót podano w STWIORB D-00.00.00 „Wymagania ogólne” pkt 5.

5.2. Zasady wykonywania robót

Sposób wykonania robót powinien być zgodny z dokumentacją projektową i STWIORB. W przypadku braku wystarczających danych można korzystać z ustaleń podanych w niniejszej specyfikacji oraz z informacji podanych w załącznikach.

Podstawowe czynności przy wykonywaniu robót obejmują:

roboty przygotowawcze,
wykonanie ławy,
ustawienie krawężników,
wypełnienie spoin,
roboty wykończeniowe.

5.3. Roboty przygotowawcze

Przed przystąpieniem do robót należy, na podstawie dokumentacji projektowej, STWIORB lub wskazań Inżyniera:

ustalić lokalizację robót,
ustalić dane niezbędne do szczegółowego wytyczenia robót oraz ustalenia danych wysokościowych,
usunąć przeszkody, np. słupki, pacholki, elementy dróg, ogrodzeń itd.
ustalić materiały niezbędne do wykonania robót,
określić kolejność, sposób i termin wykonania robót.

5.4. Wykonanie ławy

5.4.1. Koryto pod ławę

Wymiary wykopu, stanowiącego koryto pod ławę, powinny odpowiadać wymiarom ławy w planie z uwzględnieniem w szerokości dna wykopu ew. konstrukcji szalunku.

Wskaźnik zagęszczenia dna wykonanego koryta pod ławę powinien wynosić co najmniej 0,97 według normalnej metody Proctora.

5.4.2. Ława betonowa

Ławę betonową zwykłą w gruntach spoistych wykonuje się bez szalowania, przy gruntach sypkich należy stosować szalowanie.

Ławę betonową z oporem wykonuje się w szalowaniu. Beton rozścielony w szalowaniu lub bezpośrednio w korycie powinien być wyrównywany warstwami. Betonowanie ław należy wykonywać zgodnie z wymaganiami PN-63/B-06251 [7], przy czym należy stosować co 50 m szczeliny dylatacyjne wypełnione bitumiczną masą zalewową. Wymiary ławy zgodnie z dokumentacją projektową.

Przykłady ław betonowych zwykłych i ław z oporem podaje załącznik 4.

5.5. Ustawienie krawężników betonowych

5.5.1. Zasady ustawiania krawężników

Światło (odległość górnej powierzchni krawężnika od jezdni) powinno być zgodne z ustaleniami dokumentacji projektowej, a w przypadku braku takich ustaleń powinno wynosić od 10 do 12 cm, a w przypadkach wyjątkowych (np. ze względu na „wyrobienie” ścieku) może być zmniejszone do 6 cm lub zwiększone do 16 cm.

Zewnętrzna ściana krawężnika od strony chodnika powinna być po ustawieniu krawężnika obsypana piaskiem, żwirem, tłuczniem lub miejscowym gruntem przepuszczalnym, starannie ubitym.

5.5.2. Ustawienie krawężników na ławie betonowej

Ustawianie krawężników na ławie betonowej wykonuje się na podsypce z piasku lub na podsypce cementowo-piaskowej o grubości 3 do 5 cm po zagęszczeniu.

5.5.3. Wypełnianie spoin

Spoiny krawężników nie powinny przekraczać szerokości 1 cm. Spoiny należy wypełnić zaprawą cementowo-piaskową, przygotowaną w stosunku 1:2. Zalewanie spoin krawężników zaprawą cementowo-piaskową stosuje się wyłącznie do krawężników ustawionych na ławie betonowej.

Spoiny krawężników przed zalaniem zaprawą należy oczyścić i zmyć wodą. Dla zabezpieczenia przed wpływami temperatury krawężniki ustawione na podsypce cementowo-piaskowej i o spoinach zalanych zaprawą należy zalewać co 50 m bitumiczną masą zalewową nad szczeliną dylatacyjną ławy.

5.6. Roboty wykończeniowe

Roboty wykończeniowe powinny być zgodne z dokumentacją projektową i ST. Do robót wykończeniowych należą prace związane z dostosowaniem wykonanych robót do istniejących warunków terenowych, takie jak:

odtworzenie elementów czasowo usuniętych,

roboty porządkujące otoczenie terenu robót.

6. KONTROLA JAKOŚCI ROBÓT

6.1. Ogólne zasady kontroli jakości robót

Ogólne zasady kontroli jakości robót podano w STWIORB D-00.00.00 „Wymagania ogólne” pkt 6.

6.2. Badania przed przystąpieniem do robót

Przed przystąpieniem do robót Wykonawca powinien:

uzyskać wymagane dokumenty, dopuszczające wyroby budowlane do obrotu i powszechnego stosowania (certyfikaty zgodności, deklaracje zgodności, ew. badania materiałów wykonane przez dostawców itp.), ew. wykonać własne badania właściwości materiałów przeznaczonych do wykonania robót, określone w pkt 2 (tablicy 1),

sprawdzić cechy zewnętrzne krawężników.

Wszystkie dokumenty oraz wyniki badań Wykonawca przedstawia Inżynierowi do akceptacji.

Sprawdzenie wyglądu zewnętrznego krawężników należy przeprowadzić na podstawie oględzin elementu przez pomiar i ocenę uszkodzeń występujących na powierzchniach i krawędziach elementu zgodnie z wymaganiami tablicy 1 i ustaleniami PN-EN 1340.

Badania pozostałych materiałów stosowanych przy ustawianiu krawężników betonowych powinny obejmować właściwości, określone w normach podanych dla odpowiednich materiałów w pkt 2.

6.3. Badania w czasie robót

6.3.1. Sprawdzenie koryta pod ławę

Należy sprawdzać wymiary koryta oraz zagęszczenie podłoża na dnie wykopu.

Tolerancja dla szerokości wykopu wynosi ± 2 cm. Zagęszczenie podłoża powinno być zgodne z pkt 5.4.1.

6.3.2. Sprawdzenie ław

Przy wykonywaniu ław badaniu podlegają:

a) zgodność profilu podłużnego górnej powierzchni ław z dokumentacją projektową.

Profil podłużny górnej powierzchni ławy powinien być zgodny z projektowaną niweletą. Dopuszczalne odchylenia mogą wynosić ± 1 cm na każde 100 m ławy,

b) wymiary ław.

Wymiary ław należy sprawdzić w dwóch dowolnie wybranych punktach na każde 100 m ławy. Tolerancje wymiarów wynoszą:

- dla wysokości $\pm 10\%$ wysokości projektowanej,

- dla szerokości $\pm 10\%$ szerokości projektowanej,

c) równość górnej powierzchni ław.

Równość górnej powierzchni ławy sprawdza się przez przyłożenie w dwóch punktach, na każde 100 m

ławy, trzymetrowej ławy. Prześwit pomiędzy górną powierzchnią ławy i przyłożoną łatą nie może przekraczać 1 cm,
d) odchylenie linii ław od projektowanego kierunku.

Dopuszczalne odchylenie linii ław od projektowanego kierunku nie może przekraczać ± 2 cm na każde 100 m wykonanej ławy.

6.3.3. Sprawdzenie ustawienia krawężników

Przy ustawianiu krawężników należy sprawdzać:

dopuszczalne odchylenia linii krawężników w poziomie od linii projektowanej, które wynosi ± 1 cm na każde 100 m ustawionego krawężnika,

dopuszczalne odchylenie niwelety górnej płaszczyzny krawężnika od niwelety projektowanej, które wynosi ± 1 cm na każde 100 m ustawionego krawężnika,

równość górnej powierzchni krawężników, sprawdzane przez przyłożenie w dwóch punktach na każde 100 m krawężnika, trzymetrowej łaty, przy czym prześwit pomiędzy górną powierzchnią krawężnika i przyłożoną łatą nie może przekraczać 1 cm,

dokładność wypełnienia spoin bada się co 10 metrów. Spoiny muszą być wypełnione całkowicie na pełną głębokość.

7. OBMIAR ROBÓT

7.1. Ogólne zasady obmiaru robót

Ogólne zasady obmiaru robót podano w STWIORB D-00.00.00 „Wymagania ogólne” pkt 7.

7.2. Jednostka obmiarowa

Jednostką obmiarową jest m (metr) ustawionego krawężnika.

8. ODBIÓR ROBÓT

8.1. Ogólne zasady odbioru robót

Ogólne zasady odbioru robót podano w STWIORB D-00.00.00 „Wymagania ogólne” pkt 8.

Roboty uznaje się za wykonane zgodnie z dokumentacją projektową, ST i wymaganiami Inżyniera, jeżeli wszystkie pomiary i badania z zachowaniem tolerancji wg pkt 6 dały wyniki pozytywne.

8.2. Odbiór robót zanikających i ulegających zakryciu

Odbiorowi robót zanikających i ulegających zakryciu podlegają:

wykonanie koryta pod ławę,

wykonanie ławy,

wykonanie podsypki.

Odbiór tych robót powinien być zgodny z wymaganiami pktu 8.2 STWIORB D-00.00.00 „Wymagania ogólne” oraz niniejszej ST.

9. PODSTAWA PŁATNOŚCI

9.1. Ogólne ustalenia dotyczące podstawy płatności

Ogólne ustalenia dotyczące podstawy płatności podano w STWIORB D-00.00.00 „Wymagania ogólne” pkt

9.

9.2. Cena jednostki obmiarowej

Cena ustawienia 1 m krawężnika obejmuje:

prace pomiarowe i roboty przygotowawcze,

oznakowanie robót,

przygotowanie podłoża,

dostarczenie materiałów i sprzętu,

wykonanie koryta pod ławę,

wykonanie ławy z ewentualnym wykonaniem szalunku i zalaniem szczelin dylatacyjnych,

wykonanie podsypki,

ustawienie krawężników z wypełnieniem spoin i zalaniem szczelin według wymagań dokumentacji projektowej, STWIORB i specyfikacji technicznej,

przeprowadzenie pomiarów i badań wymaganych w specyfikacji technicznej,

odwiezienie sprzętu.

9.3. Sposób rozliczenia robót tymczasowych i prac towarzyszących

Cena wykonania robót określonych niniejszą ST obejmuje:

roboty tymczasowe, które są potrzebne do wykonania robót podstawowych, ale nie są przekazywane Zamawiającemu i są usuwane po wykonaniu robót podstawowych,

prace towarzyszące, które są niezbędne do wykonania robót podstawowych, niezaliczane do robót tymczasowych, jak geodezyjne wytyczenie robót itd.

10. przepisy związane

10.. Normy

- | | | |
|----|--------------------|----------------------------------------------------------------------------------------------|
| 3. | PN-EN 197-1 | Cement. Część 1: Skład, wymagania i kryteria zgodności dotyczące cementu powszechnego użytku |
| 4. | PN-EN 206-1 | Beton. Część 1: Wymagania, właściwości, produkcja i zgodność |
| 5. | PN-EN 1340: | Krawężniki betonowe. Wymagania i metody badań |
| 6. | PN-88/B-06250:1988 | Beton zwykły |

7. PN-63/B-06251 Roboty betonowe i żelbetowe
8. PN-B-11111:1996 Kruszywa mineralne. Kruszywa naturalne do nawierzchni drogowych. Żwir i mieszanka
9. PN-B-11112:1996 Kruszywa mineralne. Kruszywo łamane do nawierzchni drogowych
10. PN-B-11113:1996 Kruszywa mineralne. Kruszywa naturalne do nawierzchni drogowych. Piasek
11. PN-EN 1008 Woda zarobowa do betonu -- Specyfikacja pobierania próbek, badanie i ocena przydatności wody zarobowej do betonu, w tym wody odzyskanej z procesów produkcji betonu
12. BN-88/6731-08 Cement. Transport i przechowywanie
13. PN-EN 13139 Kruszywa do zaprawy
- 10.3. Inne dokumenty
14. Katalog szczegółów drogowych ulic, placów i parków miejskich, Centrum Techniki Budownictwa Komunalnego, Warszawa 1987

ZAŁĄCZNIKI

ZAŁĄCZNIK 1

GEOMETRIA KRAWĘŻNIKÓW (wg [5])

1.1. Przykład kształtu krawężnika przeznaczonego do ryglowania

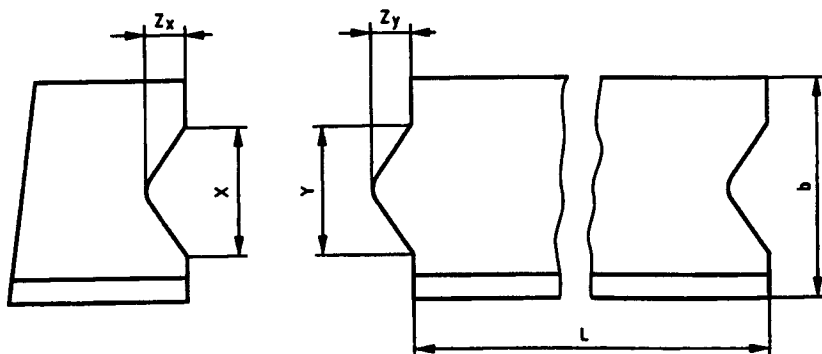

Oznaczenia: $Y \leq X - 3 \text{ mm}$ i $Z_Y \leq Z_X - 3 \text{ mm}$, X minimum: $\geq 1/5 b$ i $\geq 20 \text{ mm}$,
 X maximum: $\leq 1/3 b$ i $\leq 70 \text{ mm}$, Z_Y maximum: $Y/2$, Tolerancja dla X i Z_X $-1, +2 \text{ mm}$, Tolerancja dla Y i Z_Y $-2, +1 \text{ mm}$, L - Długość, b - Szerokość

1.2. Przykład wgłębienia lub wcięcia powierzchni czołowej w dolnej części krawężnika

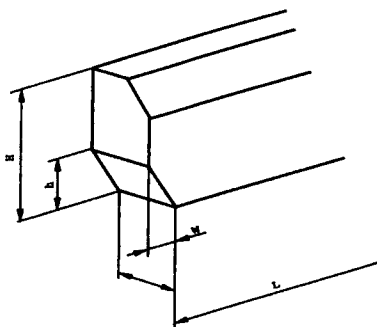

Oznaczenia: H - Wysokość elementu krawężnika, h - wysokość wgłębienia lub wcięcia, W - szerokość, L - długość

ZAŁĄCZNIK 2

PRZYKŁADY KRAWĘŻNIKÓW ŁUKOWYCH (wg [5])

a) wklęsłego

b) wypukłego

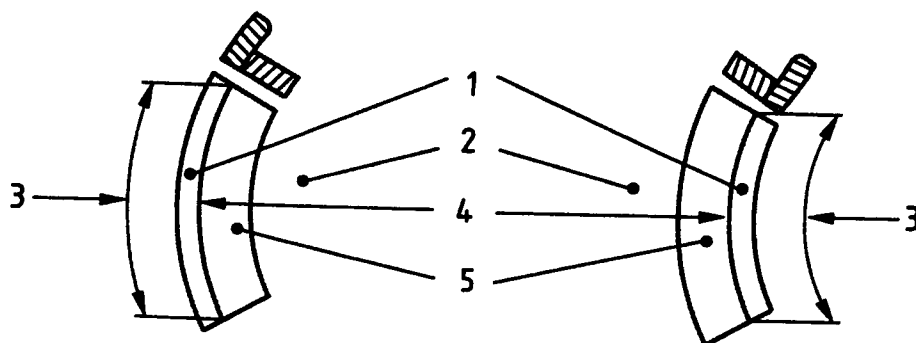

Oznaczenia: 1 - Krawężnik, 2 - Jezdnia, 3 - Długość, 4 - Promień, 5 - Kanał odpływowy

ZAŁĄCZNIK 3

PRZYKŁADY KRAWĘŻNIKÓW TYPU ULICZNEGO I DROGOWEGO

(wg BN-80/6775-03/04 Prefabrykaty budowlane z betonu. Elementy nawierzchni dróg, ulic, parkingów i torowisk tramwajowych. Krawężniki i obrzeża chodnikowe)

a) Krawężnik typu ulicznego

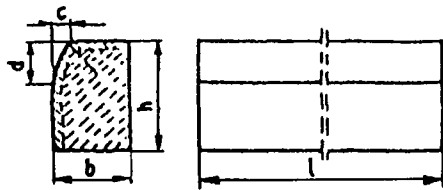

b) Krawężnik typu drogowego

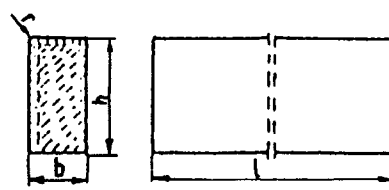

Przykładowe wymiary krawężników

Typ krawężnika	Wymiary krawężników, cm					
	l	b	h	c	d	r
Uliczny	100	20	30	min. 3 max. 7	min. 12 max. 15	1,0
		15				
Drogowy	100	15	20	-	-	1,0
		12 10				

ZAŁĄCZNIK 4

PRZYKŁADY USTAWIENIA KRAWĘŻNIKÓW BETONOWYCH NA ŁAWACH (wg [13])

a) Krawężnik typu ulicznego 20 x 30 cm na ławie betonowej z oporem

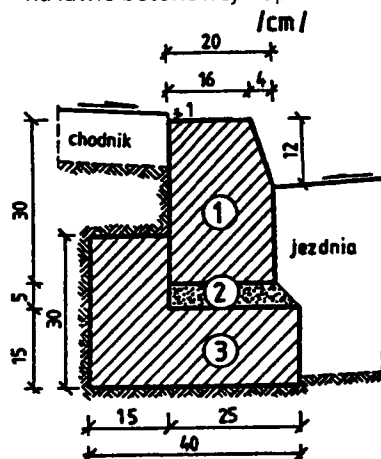

1. krawężnik, typ ciężki 20x30x100 cm
2. podsypka cem.-piaskowa 1:4
3. ława z betonu C16/20

b) Krawężnik typu ulicznego 15 x 30 cm na ławie betonowej zwykłej

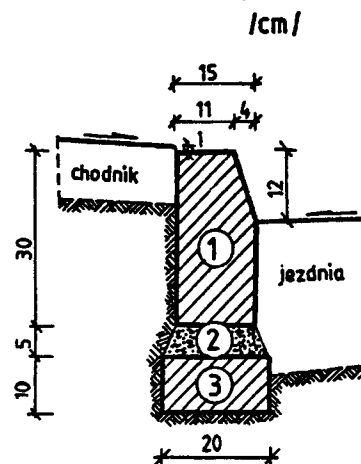

1. krawężnik, typ uliczny 15x30x100 cm
2. podsypka cem.-piaskowa 1:4
3. ława z betonu C16/20

c) Krawężnik typu ulicznego 15 x 30 cm na ławie żwirowej

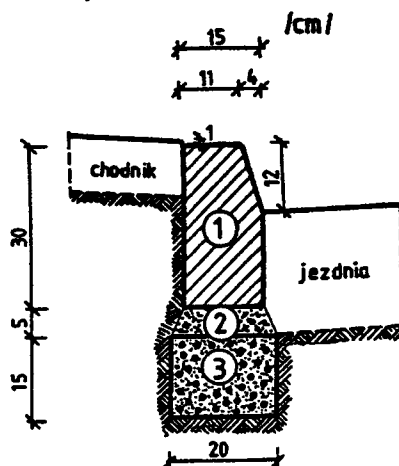

d) Krawężnik typu ulicznego 15 x 30 cm na ławie tłuczniowej

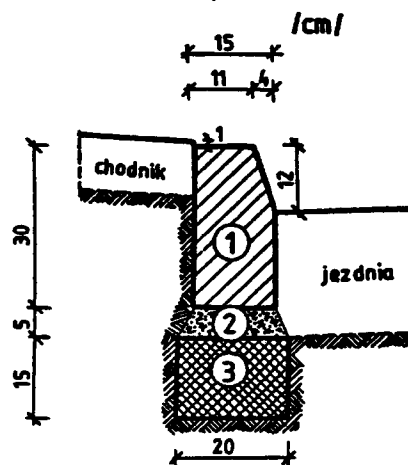

1. krawężnik, typ uliczny 15x30x100 cm
 2. podsypka piaskowa lub cem.-piaskowa 1:4
 3. ława żwirowa
- e) Krawężnik typu drogowego 12 x 25 cm na ławie żwirowej lub tłuczniowej

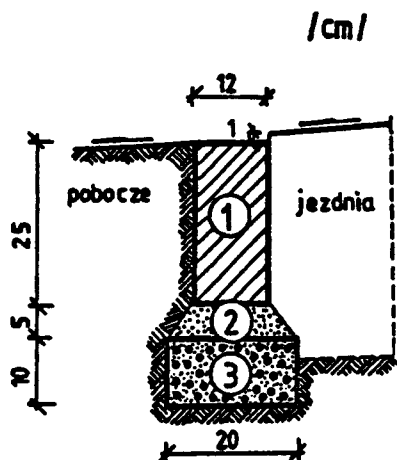

1. krawężnik, typ drogowy 12x25x100 cm
2. podsypka z piasku
3. ława żwirowa lub tłuczniowa

g) Krawężnik typu ulicznego 20 x 30 cm ułożony na płask (np. przy wjeździe na chodnik, do bramy)

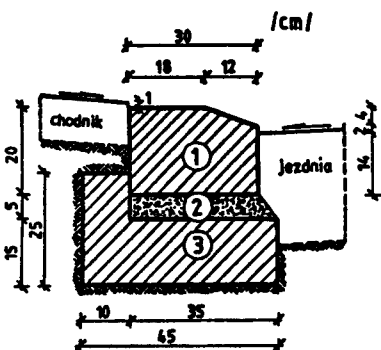

1. krawężnik 20x30x100 cm
2. podsypka cem.-piaskowa 1:4
3. ława z betonu C16/20

1. krawężnik, typ uliczny 15x30x100 cm
 2. podsypka piaskowa lub cem.-piaskowa 1:4
 3. ława tłuczniowa
- f) Krawężnik typu drogowego 15 x 30 cm na ławie betonowej

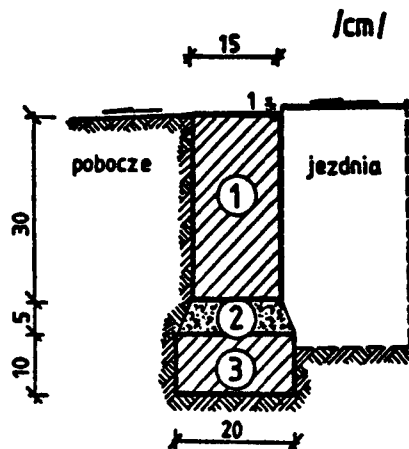

1. krawężnik, typ drogowy 15x30x100 cm
2. podsypka cem.-piaskowa 1:4
3. ława z betonu C16/20

h) Krawężnik typu ulicznego, ze ściekiem betonowym, na ławie betonowej

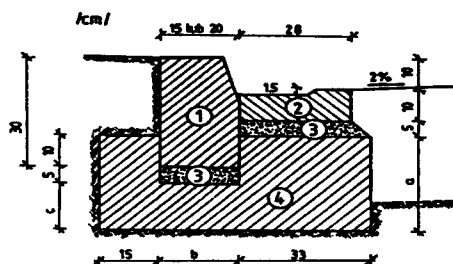

WYMIARY UZUPEŁNIAJĄCE (alternatywne)

Krawężnik	a	b	c
betonowy 20 x 30	25	20	15
15 x 30	20	15	10

1. krawężnik, typ uliczny 15(20)x30x100 cm
2. ściek betonowy
3. podsypka cem.-piaskowa 1:4
4. ława z betonu C16/20

D-08.02.02 CHODNIKI Z BETONOWEJ KOSTKI BRUKOWEJ

1. WSTĘP

1.1. Przedmiot ST

Przedmiotem niniejszej specyfikacji technicznej (ST) są wymagania dotyczące wykonania i odbioru robót związanych z wykonaniem nawierzchni chodnika z betonowej kostki brukowej .

1.2. Zakres stosowania ST

Szczegółowa specyfikacja techniczna (SST) jest stosowana jako dokument przetargowy i kontraktowy przy zleceniu i realizacji robót wymienionych w pkt. 1.1.

1.3. Zakres robót objętych ST

Ustalenia zawarte w niniejszej specyfikacji dotyczą zasad prowadzenia robót związanych z wykonaniem i odbiorem nawierzchni chodników z betonowej kostki brukowej grubości 8 cm .

1.4. Określenia podstawowe

1.4.1. Betonowa kostka brukowa - prefabrykowany element budowlany, przeznaczony do budowy warstwy ścieralnej nawierzchni, wykonany metodą wibroprasowania z betonu niezbrojonego niebarwionego lub barwionego, jedno- lub dwuwarstwowego, charakteryzujący się kształtem, który umożliwia wzajemne przystawianie elementów.

1.4.2. Krawężnik - prosty lub łukowy element budowlany oddzielający jezdnię od chodnika, charakteryzujący się stałym lub zmiennym przekrojem poprzecznym i długością nie większą niż 1,0 m.

1.4.3. Ściek - umocnione zagłębienie, poniżej krawędzi jezdni, zbierające i odprowadzające wodę.

1.4.4. Obrzeże - element budowlany, oddzielający nawierzchnie chodników i ciągów pieszych od terenów nie przeznaczonych do komunikacji.

1.4.5. Spoina - odstęp pomiędzy przylegającymi elementami (kostkami) wypełniony określonymi materiałami wypełniającymi.

1.4.6. Szczelina dylatacyjna - odstęp dzielący duży fragment nawierzchni na sekcje w celu umożliwienia odkształceń temperaturowych, wypełniony określonymi materiałami wypełniającymi.

1.4.7. Pozostałe określenia podstawowe są zgodne z obowiązującymi, odpowiednimi polskimi normami i z definicjami podanymi w SST D-00.00.00 „Wymagania ogólne” pkt 1.4.

1.5. Ogólne wymagania dotyczące robót

Ogólne wymagania dotyczące robót podano w SST D-00.00.00 „Wymagania ogólne” pkt 1.5.

2. materiały

2.1. Ogólne wymagania dotyczące materiałów

Ogólne wymagania dotyczące materiałów, ich pozyskiwania i składowania, podano w SST D-00.00.00 „Wymagania ogólne” pkt 2.

2.2. Betonowa kostka brukowa - wymagania

Należy stosować betonową kostkę brukową jednowarstwową o wymaganiach odpowiadających normie PN-EN 1338.

2.2.1. Najważniejsze wymagania dotyczące betonowej kostki brukowej, ustalone w PN-EN 1338 do stosowania na zewnętrznych nawierzchniach,

2.2.1.1. Dopuszczalne odchyłki wymiarów nominalnych deklarowanych przez producenta

Dopuszczalne odchyłki

Grubość kostki mm	Długość mm	Szerokość mm	Grubość mm
< 100	± 2	± 2	± 3
Różnica pomiędzy dwoma pomiarami grubości tej samej kostki powinna być ≤ 3 mm.			

2.2.1.2. Właściwości fizyczne i mechaniczne

2.2.1.2.1. Odporność na zamrażanie/odmrażanie z udziałem soli odładzających

Klasa	Znakowanie	Ubytek masy po badaniu zamrażania/rozmrażania kg/m ²
3	D	Wartość średnia ≤ 1,0 przy czym żaden pojedynczy wynik > 1,5

Ponadto, beton powinien spełniać wymagania odporności na działanie mrozu dla stopnia mrozoodporności F150 wg PN-B-06250:1988.

Nasiąkliwość wodą dla klasy 2 wg PN-EN 1338:2005+AC:2007 Zał. E (≤ 5,0%)

2.2.1.2.2. Wytrzymałość na rozciąganie przy rozłupywaniu

Wytrzymałość charakterystyczna na rozciąganie przy rozłupywaniu T nie powinna być mniejsza niż 3,6 MPa.

Żaden pojedynczy wynik nie powinien być mniejszy niż 2,9 MPa i nie powinien wykazywać obciążenia niszczącego mniejszego niż 250 N/mm długości rozłupania.

2.2.1.2.3. Trwałość (ze względu na wytrzymałość)

Prefabrykowane betonowe kostki brukowe poddawane działaniu normalnych warunków zewnętrznych zachowują zadowalającą trwałość (wytrzymałość) pod warunkiem spełnienia wymagań wytrzymałości na rozciąganie przy rozłupywaniu i poddawaniu normalnej konserwacji.

2.2.1.2.4. Odporność na ścieranie

Klasa	Oznaczenie	Wymaganie	
		Pomiar wykonany wg zał. G normy (na szerokiej tarczy ściernej)	Pomiar wykonany wg zał. H normy (na tarczy Böhme)
3	H	≤ 23 mm	≤ 20000 mm ³ /5000 mm ²

2.2.1.2.5. Odporność na poślizg/poślizgnięcie

Betonowe kostki brukowe wykazują zadowalającą odporność na poślizg/poślizgnięcie pod warunkiem, że ich górna powierzchnia nie była szlifowana i/lub polerowana w celu uzyskania bardzo gładkiej powierzchni.

Jeżeli wyjątkowo wymagane jest podanie wartości odporności na poślizg/poślizgnięcie, to należy zastosować metodę badania opisaną w załączniku I normy i zadeklarować wartość minimalną odporności na poślizg/poślizgnięcie.

2.2.1.2.6. Wytrzymałość na ściskanie

Betonowe kostki brukowe stosowane na chodnikach winny posiadać wytrzymałość 35 [MPa] wg PB-TW-01/96 oraz 50 [MPa] na zatokach autobusowych również wg PB-TW-01/96.

2.2.1.3. Aspekty wizualne

2.2.1.3.1. Wygląd

Górna powierzchnia betonowych kostek brukowych oceniana zgodnie z załącznikiem J normy, nie powinna wykazywać wad, takich jak rysy lub odpryski.

2.2.1.3.2. Tekstura

Jeżeli kostki brukowe produkowane są z powierzchnią o specjalnej teksturze, to taka tekstura powinna być opisana przez producenta.

Jeśli nie ma znaczących różnic w teksturze, zgodność elementów ocenianych zgodnie z załącznikiem J normy, powinna być ustalona przez porównanie z próbkami dostarczonymi przez producenta i zatwierdzonymi przez odbiorcę.

(Uwaga: Różnice w jednolitości tekstury kostek brukowych, które mogą być spowodowane nieuniknionymi zmianami we właściwościach surowców i przez zmianę warunków twardnienia, nie są uważane za istotne).

2.2.1.3.3. Zabarwienie

W zależności od decyzji producenta, barwiona może być warstwa ścieralna lub cały element.

Jeśli nie ma znaczących różnic w zabarwieniu, zgodność elementów ocenianych zgodnie z załącznikiem J normy, powinna być ustalona przez porównanie z próbkami dostarczonymi przez producenta i zatwierdzonymi przez odbiorcę.

(Uwaga: Różnice w jednolitości zabarwienia kostek brukowych, które mogą być spowodowane nieuniknionymi zmianami właściwości surowców lub przez zmianę warunków twardnienia, nie są uważane za istotne).

2.2.3. Składowanie kostek

Kostkę zaleca się pakować na paletach. Palety z kostką mogą być składowane na otwartej przestrzeni, przy czym podłoże powinno być wyrównane i odwodnione.

2.3. Materiały na podsypkę i do wypełnienia spoin oraz szczelin w nawierzchni

Jeśli dokumentacja projektowa nie ustala inaczej, to należy stosować następujące materiały:

na podsypkę cementowo-piaskową pod nawierzchnię

mieszankę cementu i piasku w stosunku 1:4 z piasku naturalnego spełniającego wymagania dla gatunku 1 wg PN-B-11113, cementu powszechnego użytku spełniającego wymagania PN-EN 197-1 i wody (pitna wodociągowa, ze źródeł podziemnych, naturalna powierzchniowa) odpowiadającej wymaganiom PN-EN 1008,

do wypełniania spoin w nawierzchni na podsypce cementowo-piaskowej

zaprawę cementowo-piaskową 1:4 spełniającą wymagania wg 2.3 a)

2.2.3. Składowanie kostek

Kostkę zaleca się pakować na paletach. Palety z kostką mogą być składowane na otwartej przestrzeni, przy czym podłoże powinno być wyrównane i odwodnione.

2.3. Materiały na podsypkę i do wypełnienia spoin oraz szczelin w nawierzchni

Jeśli dokumentacja projektowa lub SST nie ustala inaczej, to należy stosować następujące materiały:

na podsypkę piaskową pod nawierzchnię

piasek naturalny wg PN-B-11113, odpowiadający wymaganiom dla gatunku 2 lub 3,

piasek łamany (0,075÷2) mm, mieszankę drobną granulowaną (0,075÷4) mm albo miął (0÷4) mm, odpowiadający wymaganiom PN-B-11112,

na podsypkę cementowo-piaskową pod nawierzchnię

mieszankę cementu i piasku w stosunku 1:4 z piasku naturalnego spełniającego wymagania dla gatunku 1 wg PN-B-11113, cementu powszechnego użytku spełniającego wymagania PN-EN 197-1 i wody odpowiadającej wymaganiom PN-EN 1008,

do wypełniania spoin w nawierzchni na podsypce piaskowej
piasek naturalny spełniający wymagania PN-B-11113 gatunku 2 lub 3,
piasek łamany (0,075÷2) mm wg PN-B-11112,

do wypełniania spoin w nawierzchni na podsypce cementowo-piaskowej
zaprawę cementowo-piaskową 1:4 spełniającą wymagania wg 2.3 b),

Składowanie kruszywa, nie przeznaczonego do bezpośredniego wbudowania po dostarczeniu na budowę, powinno odbywać się na podłożu równym, utwardzonym i dobrze odwodnionym, przy zabezpieczeniu kruszywa przed zanieczyszczeniem i zmieszaniem z innymi materiałami kamiennymi.

Przechowywanie cementu powinno być zgodne z BN-88/6731-08.

2.4. Krawężniki, obrzeża i ścieki

Jeśli dokumentacja projektowa, SST lub Inżynier nie ustalą inaczej, to do obramowania nawierzchni z kostek można stosować:

krawężniki betonowe wg ST D-08.01.01,

obrzeża betonowe wg ST D-08.03.01,

Krawężniki, obrzeża mogą być ustawiane na:

podsypance piaskowej lub cementowo-piaskowej, spełniających wymagania wg 2.3 a i 2.3 b,

Krawężniki i obrzeża mogą być przechowywane na składowiskach otwartych, posegregowane według typów, rodzajów, odmian i wielkości. Należy układać je z zastosowaniem podkładek i przekładek drewnianych.

Kruszywo i cement powinny być składowane i przechowywane wg 2.3.

2.5. Materiały do podbudowy oraz warstwa wzmacniająco-profilująca ułożonej pod nawierzchnią z betonowej kostki brukowej

Materiały do podbudowy, ustalonej w dokumentacji projektowej, powinny odpowiadać wymaganiom właściwej ST lub innym dokumentom zaakceptowanym przez Inżyniera.

3. sprzęt

3.1. Ogólne wymagania dotyczące sprzętu

Ogólne wymagania dotyczące sprzętu podano w SST D-00.00.00 „Wymagania ogólne” pkt 3.

3.2. Sprzęt do wykonania nawierzchni

Układanie betonowej kostki brukowej może odbywać się:

ręcznie, zwłaszcza na małych powierzchniach,

mechanicznie przy zastosowaniu urządzeń układających (układarek), składających się z wózka i chwytaka sterowanego hydraulicznie, służącego do przenoszenia z palety warstwy kostek na miejsce ich ułożenia; urządzenie to, po skończonym układaniu kostek, można wykorzystać do wmiatania piasku w szczeliny, zamocowanymi do chwytaka szczotkami.

Do przycinania kostek można stosować specjalne narzędzia tnące (np. przycinarki, szlifierki z tarczą).

Do zagęszczania nawierzchni z kostki należy stosować zagęszczarki wibracyjne (płytkowe) z wykładziną elastomerową, chroniące kostki przed ścieraniem i wykruszaniem naroży.

Sprzęt do wykonania koryta, podbudowy oraz warstwa wzmacniająco-profilująca i podsypki powinien odpowiadać wymaganiom właściwych OST, wymienionych w pktcie 5.4 lub innym dokumentom (normom PB i BN, wytycznym IBDiM) względnie opracowanym SST zaakceptowanym przez Inżyniera.

Do wytwarzania podsypki cementowo-piaskowej i zapraw należy stosować betoniarki.

Do wypełniania szczelin dylatacyjnych należy stosować sprzęt odpowiadający wymaganiom OST D-05.03.04a [16].

4. transport

4.1. Ogólne wymagania dotyczące transportu

Ogólne wymagania dotyczące transportu podano w SST D-00.00.00 „Wymagania ogólne” pkt 4.

4.2. Transport materiałów do wykonania nawierzchni

Betonowe kostki brukowe mogą być przewożone na paletach - dowolnymi środkami transportowymi po osiągnięciu przez beton wytrzymałości na ściskanie co najmniej 15 MPa. Kostki w trakcie transportu powinny być zabezpieczone przed przemieszczaniem się i uszkodzeniem.

Jako środki transportu wewnątrzzakładowego kostek na środki transportu zewnętrznego mogą służyć wózki widłowe, którymi można dokonać załadunku palet. Do załadunku palet na środki transportu można wykorzystywać również dźwigi samochodowe.

Palety transportowe powinny być spinane taśmami stalowymi lub plastikowymi, zabezpieczającymi kostki przed uszkodzeniem w czasie transportu. Na jednej palecie zaleca się układać do 10 warstw kostek (zależnie od grubości i kształtu), tak aby masa palety z kostkami wynosiła od 1200 kg do 1700 kg. Pożądane jest, aby palety z kostkami były wysyłane do odbiorcy środkiem transportu samochodowego wyposażonym w dźwig do za- i rozładunku.

Krawężniki i obrzeża mogą być przewożone dowolnymi środkami transportowymi. Krawężniki betonowe należy układać w pozycji pionowej z nachyleniem w kierunku jazdy. Krawężniki kamienne należy układać na podkładkach drewnianych, długością w kierunku jazdy. Krawężniki i obrzeża powinny być zabezpieczone przed

przemieszczaniem się i uszkodzeniem w czasie transportu.

Kruszywa można przewozić dowolnym środkiem transportu, w warunkach zabezpieczających je przed zanieczyszczeniem i zmieszaniem z innymi materiałami. Podczas transportu kruszywa powinny być zabezpieczone przed wysypaniem, a kruszywo drobne - przed rozpyleniem.

Cement powinien być przewożony w warunkach zgodnych z BN-88/6731-08.

Zalwę lub masy uszczelniające do szczelin dylatacyjnych można transportować dowolnymi środkami transportu w fabrycznie zamkniętych pojemnikach lub opakowaniach, chroniących je przed zanieczyszczeniem.

Materiały do podbudowy oraz warstwa wzmacniająco-profilująca powinny być przewożone w sposób odpowiadający wymaganiom właściwej ST.

5. wykonanie robót

5.1. Ogólne zasady wykonania robót

Ogólne zasady wykonania robót podano w SST D-00.00.00 „Wymagania ogólne” pkt 5.

5.2. Podłoże i koryto

Grunty podłoża powinny być niewysadzinowe, jednorodne i nośne oraz zabezpieczone przed nadmiernym zawilgoceniem i ujemnymi skutkami przemarzania, zgodnie z dokumentacją projektową.

Koryto pod podbudowę lub nawierzchnię powinno być wyprofilowane zgodnie z projektowanymi spadkami oraz przygotowane zgodnie z wymaganiami ST D-04.01.01.

Koryto musi mieć skuteczne odwodnienie, zgodne z dokumentacją projektową

5.3. Konstrukcja nawierzchni

Konstrukcja nawierzchni powinna być zgodna z dokumentacją projektową lub.

Konstrukcja nawierzchni może obejmować ułożenie warstwy ścieralnej z betonowej kostki brukowej na: podsypce piaskowej lub cementowo-piaskowej oraz podbudowie, podsypce piaskowej rozścielonej bezpośrednio na podłożu z gruntu piaszczystego o wskaźniku piaskowym $WP \geq 35$

Podstawowe czynności przy wykonywaniu nawierzchni, z występowaniem podbudowy, podsypki cementowo-piaskowej i wypełnieniem spoin zaprawą cementowo-piaskową, obejmują:

wykonanie podbudowy,

wykonanie obramowania nawierzchni (z krawężników, obrzeży i ew. ścieków),

przygotowanie i rozścielenie podsypki cementowo-piaskowej,

ułożenie kostek z ubiciem,

przygotowanie zaprawy cementowo-piaskowej i wypełnienie nią szczelin,

wypełnienie szczelin dylatacyjnych,

pielęgnację nawierzchni i oddanie jej do ruchu.

Przy wykonywaniu nawierzchni na podsypce piaskowej, podstawowych czynności jest mniej, gdyż nie występują zwykle poz. 1, 6 i 7, a poz. 3 dotyczy podsypki piaskowej, zaś poz. 5 - wypełnienia szczelin piaskiem.

5.4. Podbudowa

Rodzaj podbudowy oraz warstwa wzmacniająco-profilująca przewidzianej do wykonania pod warstwą betonowej kostki brukowej powinien być zgodny z dokumentacją projektową.

Materiałem do wykonania podbudowy z kruszyw łamanych stabilizowanych mechanicznie powinno być kruszywo łamane, uzyskane w wyniku przekruszenia surowca skalnego lub kamieni narzutowych i otoczków albo ziarn żwiru większych od 8 mm. Kruszywo powinno być jednorodne bez zanieczyszczeń obcych i bez domieszek gliny.

Krzywa uziarnienia kruszywa, dla podbudowy zasadniczej winna być określona według WT-4 (Rozdz. 2.4, w szczególności pkt 2.4.5 Uziarnienie, Rys. nr 12-14).

Krzywa uziarnienia kruszywa powinna być ciągła i nie może przebiegać od dolnej krzywej granicznej uziarnienia do górnej krzywej granicznej uziarnienia na sąsiednich sitach. Wymiar największego ziarna kruszywa nie może przekraczać 2/3 grubości warstwy układanej jednorazowo.

Właściwości kruszywa

Kruszywa powinny spełniać wymagania określone w tablicy 1.

Tablica 1.

Lp.	Wyszczególnienie właściwości	Wymagania				Badania według
		Kruszywa naturalne		Kruszywa łamane		
		Podbudowa				
		zasadnicza	pomocnicza	zasadnicza	pomocnicza	
1	Zawartość ziarn mniejszych niż 0,075 mm, % (m/m)	od 2 do 10	od 2 do 12	od 2 do 10	od 2 do 12	PN-B-06714-15
2	Zawartość nadziarna, % (m/m), nie więcej niż	5	10	5	10	PN-B-06714-15

3	Zawartość ziarn nieforemnych % (m/m), nie więcej niż	35	45	35	40	PN-B-06714-16
4	Zawartość zanieczyszczeń organicznych, % (m/m), nie więcej niż	1	1	1	1	PN-B-04481
5	Wskaźnik piaskowy po pięcio-krotnym zagęszczeniu metodą I lub II wg PN-B-04481, %	od 30 do 70	od 30 do 70	od 30 do 70	od 30 do 70	BN-64/8931-01
6	Ścieralność w bębnie Los Angeles a) ścieralność całkowita po pełnej liczbie obrotów, nie więcej niż b) ścieralność częściowa po 1/5 pełnej liczby obrotów, nie więcej niż	35 30	45 40	35 30	50 35	PN-B-06714-42
7	Nasiąkliwość, % (m/m), nie więcej niż	2,5	4	3	5	PN-B-06714-18
8	Mrozoodporność, ubytek masy po 25 cyklach zamrażania, % (m/m), nie więcej niż	5	10	5	10	PN-B-06714-19
9	Rozpad krzemianowy i żelazawy łącznie, % (m/m), nie więcej niż	-	-	-	-	PN-B-06714-37 PN-B-06714-39
10	Zawartość związków siarki w przeliczeniu na SO ₃ , % (m/m), nie więcej niż	1	1	1	1	PN-B-06714-28
11	Wskaźnik nośności w _{noś} mieszanki kruszywa, %, nie mniejszy niż: a) przy zagęszczeniu I _s ≥ 1,00 b) przy zagęszczeniu I _s ≥ 1,03	80 120	60 -	80 120	60 -	PN-S-06102

Podbudowa powinna być ułożona na podłożu zapewniającym nieprzenikanie drobnych cząstek gruntu do podbudowy. Warunek nieprzenikania należy sprawdzić wzorem:

$$\frac{D_{15}}{d_{85}} \leq 5 \quad (1)$$

w którym:

D_{15} - wymiar boku oczka sita, przez które przechodzi 15% ziarn warstwy podbudowy lub warstwy odsączającej, w milimetrach,

d_{85} - wymiar boku oczka sita, przez które przechodzi 85% ziarn gruntu podłoża, w milimetrach.

Jeżeli warunek (1) nie może być spełniony, należy na podłożu ułożyć warstwę odcinającą lub odpowiednio dobraną geowłókninę. Ochronne właściwości geowłókniny, przeciw przenikaniu drobnych cząstek gruntu, wyznacza się z warunku:

$$\frac{d_{50}}{O_{90}} \leq 1,2 \quad (2)$$

w którym:

d_{50} - wymiar boku oczka sita, przez które przechodzi 50 % ziarn gruntu podłoża, w milimetrach,

O_{90} - umowna średnica porów geowłókniny odpowiadająca wymiarom frakcji gruntu zatrzymująca się na

geowłókninie w ilości 90% (m/m); wartość parametru O_{90} powinna być podawana przez producenta geowłókniny.

Paliki lub szpilki do prawidłowego ukształtowania podbudowy powinny być wcześniej przygotowane.

Paliki lub szpilki powinny być ustawione w osi drogi i w rzędach równoległych do osi drogi, lub w inny sposób zaakceptowany przez Inżyniera.

Rozmieszczenie palików lub szpilek powinno umożliwiać naciągnięcie sznurków lub linek do wytyczenia robót w odstępach nie większych niż co 10 m.

Mieszanka kruszywa powinna być rozkładana w warstwie o jednakowej grubości, takiej, aby jej ostateczna grubość po zagęszczeniu była równa grubości projektowanej. Grubość pojedynczo układanej warstwy nie może przekraczać 20 cm po zagęszczeniu. Warstwa podbudowy powinna być rozłożona w sposób zapewniający osiągnięcie wymaganych spadków i rzędnych wysokościowych. Jeżeli podbudowa składa się z więcej niż jednej warstwy kruszywa, to każda warstwa powinna być wyprofilowana i zagęszczona z zachowaniem wymaganych spadków i rzędnych wysokościowych. Rozpoczęcie budowy każdej następnej warstwy może nastąpić po odbiorze poprzedniej warstwy przez Inżyniera.

Wilgotność mieszanki kruszywa podczas zagęszczania powinna odpowiadać wilgotności optymalnej, określonej według próby Proctora, zgodnie z PN-B-04481 (metoda II). Materiał nadmiernie nawilgocony, powinien zostać osuszony przez mieszanie i napowietrzanie. Jeżeli wilgotność mieszanki kruszywa jest niższa od optymalnej o 20% jej wartości, mieszanka powinna być zwilżona określoną ilością wody i równomiernie wymieszana. W przypadku, gdy wilgotność mieszanki kruszywa jest wyższa od optymalnej o 10% jej wartości, mieszankę należy osuszyć.

Wskaźnik zagęszczenia podbudowy wg BN-77/8931-12 lub uzyskany z badań metodą płyty dynamicznej (płyta \varnothing 300mm) powinien odpowiadać przyjętemu poziomowi wskaźnika nośności podbudowy wg tablicy 1, lp. 11.

Inne rodzaje podbudów powinny odpowiadać wymaganiom norm, wytycznych IBDiM lub indywidualnie opracowanym SST zaakceptowanym przez Inżyniera.

5.5. Obramowanie nawierzchni

Rodzaj obramowania nawierzchni powinien być zgodny z dokumentacją projektową lub SST.

Jeśli dokumentacja projektowa lub SST nie ustala inaczej, to materiały do wykonania obramowań powinny odpowiadać wymaganiom określonym w pktcie 2.4.

Ustawianie krawężników, obrzeży i ew. powinno być zgodne z wymaganiami zawartymi w OST D-08.01.01, D-08.03.01.

Krawężniki i obrzeża zaleca się ustawiać przed przystąpieniem do układania nawierzchni z kostki. Przed ich ustawieniem, pożądane jest ułożenie pojedynczego rzędu kostek w celu ustalenia szerokości nawierzchni i prawidłowej lokalizacji krawężników lub obrzeży.

5.6. Podsypka

Rodzaj podsypki i jej grubość powinny być zgodne z dokumentacją projektową.

Jeśli dokumentacja projektowa lub ST nie ustala inaczej to grubość podsypki powinna wynosić po zagęszczeniu 3 cm, a wymagania dla materiałów na podsypkę powinny być zgodne z pktm 2.3. Dopuszczalne odchyłki od zaprojektowanej grubości podsypki nie powinny przekraczać ± 1 cm.

Podsypkę cementowo-piaskową stosuje się z zasady przy występowaniu podbudowy oraz warstwa wzmacniająco-profilująca pod nawierzchnią z kostki. Podsypkę cementowo-piaskową przygotowuje się w betoniarkach, a następnie rozściela się na uprzednio zwilżonej podbudowie, przy zachowaniu:

współczynnika wodnocementowego od 0,25 do 0,35,

wytrzymałości na ściskanie nie mniejszej niż $R_7 = 10$ MPa, $R_{28} = 14$ MPa.

W praktyce, wilgotność układanej podsypki powinna być taka, aby po ściśnięciu podsypki w dłoni podsypka nie rozsypywała się i nie było na dłoni śladów wody, a po naciśnięciu palcami podsypka rozsypywała się. Rozścielenie podsypki cementowo-piaskowej powinno wyprzedzać układanie nawierzchni z kostek od 3 do 4 m. Rozścielona podsypka powinna być wyprofilowana i zagęszczona w stanie wilgotnym, lekkimi walcami (np. ręcznymi) lub zagęszczarkami wibracyjnymi.

Jeśli podsypka jest wykonana z suchej zaprawy cementowo-piaskowej to po zawałowaniu nawierzchni należy ją polać wodą w takiej ilości, aby woda zwilżyła całą grubość podsypki. Rozścielenie podsypki z suchej zaprawy może wyprzedzać układanie nawierzchni z kostek o około 20 m.

Całkowite ubicie nawierzchni i wypełnienie spoin zaprawą musi być zakończone przed rozpoczęciem wiązania cementu w podsypce.

5.7. Układanie nawierzchni z betonowych kostek brukowych

Ustalenie kształtu, wymiaru i koloru kostek oraz desenia ich układania

Kształt, wymiary, barwę i inne cechy charakterystyczne kostek wg pktu 2.2.1 oraz desień ich układania (przykłady podano w zał. 5) powinny być zgodne z dokumentacją projektową lub SST, a w przypadku braku wystarczających ustaleń Wykonawca przedkłada odpowiednie propozycje do zaakceptowania Inżynierowi. Przed ostatecznym zaakceptowaniem kształtu, koloru, sposobu układania i wytwórni kostek, Inżynier może polecić Wykonawcy ułożenie po 1 m^2 wstępnie wybranych kostek, wyłącznie na podsypce piaskowej.

Warunki atmosferyczne

Ułożenie nawierzchni z kostki na podsypce cementowo-piaskowej zaleca się wykonywać przy

temperaturze otoczenia nie niższej niż +5°C. Dopuszcza się wykonanie nawierzchni jeśli w ciągu dnia temperatura utrzymuje się w granicach od 0°C do +5°C, przy czym jeśli w nocy spodziewane są przymrozki kostkę należy zabezpieczyć materiałami o złym przewodnictwie ciepła (np. matami ze słomy, papą itp.).

Nawierzchnię na podsypce piaskowej zaleca się wykonywać w dodatnich temperaturach otoczenia.

Ułożenie nawierzchni z kostek

Warstwa nawierzchni z kostki powinna być wykonana z elementów o jednakowej grubości. Na większym fragmencie robót zaleca się stosować kostki dostarczone w tej samej partii materiału, w której niedopuszczalne są różne odcienie wybranego koloru kostki.

Układanie kostki można wykonywać ręcznie lub mechanicznie.

Układanie ręczne zaleca się wykonywać na mniejszych powierzchniach, zwłaszcza skomplikowanych pod względem kształtu lub wymagających kompozycji kolorystycznej układanych deseni oraz różnych wymiarów i kształtów kostek. Układanie kostek powinni wykonywać przyuczzeni brukarze.

Układanie mechaniczne zaleca się wykonywać na dużych powierzchniach o prostym kształcie, tak aby układarka mogła przenosić z palety warstwę kształtek na miejsce ich ułożenia z wymaganą dokładnością. Kostka do układania mechanicznego nie może mieć dużych odchyłek wymiarowych i musi być odpowiednio przygotowana przez producenta, tj. ułożona na palecie w odpowiedni wzór, bez dołożenia połówek i dziewiątek, przy czym każda warstwa na palecie musi być dobrze przesypana bardzo drobnym piaskiem, by kostki nie przywierały do siebie. Układanie mechaniczne zawsze musi być wsparte pracą brukarzy, którzy uzupełniają przerwy, wyrabiają łuki, dokładają kostki w okolicach studzienek i krawężników.

Kostkę układa się około 1,5 cm wyżej od projektowanej niwelety, ponieważ po procesie ubijania podsypka zagęszcza się.

Powierzchnia kostek położonych obok urządzeń infrastruktury technicznej (np. studzienek, włazów itp.) powinna trwale wystawać od 3 mm do 5 mm powyżej powierzchni tych urządzeń oraz od 3 mm do 10 mm powyżej korytek ściekowych (ścieków).

Do uzupełnienia przestrzeni przy krawężnikach, obrzeżach i studzienkach można używać elementy kostkowe wykończeniowe w postaci tzw. połówek i dziewiątek, mających wszystkie krawędzie równe i odpowiednio fazowane. W przypadku potrzeby kształtek o nietypowych wymiarach, wolną przestrzeń uzupełnia się kostką ciętą, przycinaną na budowie specjalnymi narzędziami tnącymi (przycinarkami, szlifierkami z tarczą itp.).

Dzienną działkę roboczą nawierzchni na podsypce cementowo-piaskowej zaleca się zakończyć prowizorycznie około półmetrowym pasem nawierzchni na podsypce piaskowej w celu wytworzenia oporu dla ubicia kostki ułożonej na stałe. Przed dalszym wznowieniem robót, prowizorycznie ułożoną nawierzchnię na podsypce piaskowej należy rozebrać i usunąć wraz z podsypką.

Ubicie nawierzchni z kostek

Ubicie nawierzchni należy przeprowadzić za pomocą zagęszczarki wibracyjnej (płytkowej) z ostoną z tworzywa sztucznego. Do ubicia nawierzchni nie wolno używać walca.

Ubijanie nawierzchni należy prowadzić od krawędzi powierzchni w kierunku jej środka i jednocześnie w kierunku poprzecznym kształtek. Ewentualne nierówności powierzchniowe mogą być zlikwidowane przez ubijanie w kierunku wzdłużnym kostki.

Po ubiciu nawierzchni wszystkie kostki uszkodzone (np. pęknięte) należy wymienić na kostki całe.

Spoiny

Szerokość spoin pomiędzy betonowymi kostkami brukowymi powinna wynosić od 3 mm do 5 mm.

W przypadku stosowania prostopadłościennych kostek brukowych zaleca się aby osie spoin pomiędzy dłuższymi bokami tych kostek tworzyły z osią drogi kąt 45°, a wierzchołek utworzonego kąta prostego pomiędzy spoinami miał kierunek odwrotny do kierunku spadku podłużnego nawierzchni.

Po ułożeniu kostek, spoiny należy wypełnić:

piaskiem, spełniającym wymagania pktu 2.3 c), jeśli nawierzchnia jest na podsypce piaskowej, zaprawą cementowo-piaskową, spełniającą wymagania pktu 2.3 d), jeśli nawierzchnia jest na podsypce cementowo-piaskowej.

Wypełnienie spoin piaskiem polega na rozsypaniu warstwy piasku i wmieceniu go w spoiny na sucho lub, po obfitym polaniu wodą - wmieceniu papki piaskowej szczotkami względnie rozgarniaczkami z piórami gumowymi.

Zaprawę cementowo-piaskową zaleca się przygotować w betoniarce, w sposób zapewniający jej wystarczającą płynność. Spoiny można wypełnić przez rozlanie zaprawy na nawierzchnię i nagarnianie jej w szczeliny szczotkami lub rozgarniaczkami z piórami gumowymi. Przed rozpoczęciem zalewania kostka powinna być oczyszczona i dobrze zwilżona wodą. Zalewa powinna całkowicie wypełnić spoiny i tworzyć monolit z kostkami.

Przy wypełnianiu spoin zaprawą cementowo-piaskową należy zabezpieczyć przed zalaniem nią szczeliny dylatacyjne, wkładając zwinięte paski papy, zwitki z worków po cementzie itp.

Po wypełnianiu spoin zaprawą cementowo-piaskową nawierzchnię należy starannie oczyścić; szczególnie dotyczy to nawierzchni z kostek kolorowych i z różnymi deseniami układania.

5.8. Pielęgnacja nawierzchni i oddanie jej dla ruchu

Nawierzchnię na podsypce piaskowej ze spoinami wypełnionymi piaskiem można oddać do użytku bezpośrednio po jej wykonaniu.

Nawierzchnię na podsypce cementowo-piaskowej ze spoinami wypełnionymi zaprawą cementowo-

piaskową, po jej wykonaniu należy przykryć warstwą wilgotnego piasku o grubości od 3,0 do 4,0 cm i utrzymywać ją w stanie wilgotnym przez 7 do 10 dni. Po upływie od 2 tygodni (przy temperaturze średniej otoczenia nie niższej niż 15°C) do 3 tygodni (w porze chłodniejszej) nawierzchnię należy oczyścić z piasku i można oddać do użytku.

6. kontrola jakości robót

6.1. Ogólne zasady kontroli jakości robót

Ogólne zasady kontroli jakości robót podano w SST D-00.00.00 „Wymagania ogólne” pkt 6.

6.2. Badania przed przystąpieniem do robót

Przed przystąpieniem do robót Wykonawca powinien uzyskać:

w zakresie betonowej kostki brukowej

certyfiikat zgodności lub deklarację zgodności dostawcy oraz ewentualne wyniki badań cech charakterystycznych kostek, w przypadku żądania ich przez Inżyniera,

wyniki sprawdzenia przez Wykonawcę cech zewnętrznych kostek wg pktu 2.2.1.3. Aspekty wizualne),

w zakresie innych materiałów

sprawdzenie przez Wykonawcę cech zewnętrznych materiałów prefabrykowanych (krawężników, obrzeży),

ew. badania właściwości kruszyw, piasku, cementu, wody itp. określone w normach, które budzą wątpliwości Inżyniera.

Wszystkie dokumenty oraz wyniki badań Wykonawca przedstawia Inżynierowi do akceptacji.

6.3. Badania w czasie robót

Częstotliwość oraz zakres badań i pomiarów w czasie robót nawierzchniowych z kostki podaje tablica 2.

Tablica 2. Częstotliwość oraz zakres badań i pomiarów w czasie robót

Lp.	Wyszczególnienie badań i pomiarów	Częstotliwość badań	Wartości dopuszczalne
1	Sprawdzenie podłoża i koryta	Wg ST D-04.01.01	
2	Sprawdzenie ew. podbudowy	Wg ST, norm, wytycznych, wymienionych w pkcie 5.4	
3	Sprawdzenie obramowania nawierzchni	wg ST D-08.01.01; D-08.03.01	
4	Sprawdzenie podsypki (przymiarem liniowym lub metodą niwelacji)	Bieżąca kontrola w 10 punktach dziennej działki roboczej: grubości, spadków i cech konstrukcyjnych w porównaniu z dokumentacją projektową i specyfikacją	Wg pktu 5.6; odchyłki od projektowanej grubości ± 1 cm
5	Badania wykonywania Kostki nawierzchni z		
	zgodność z dokumentacją projektową	Sukcesywnie na każdej działce roboczej	-
	położenie osi w planie (sprawdzone geodezyjnie)	Co 100 m i we wszystkich punktach charakterystycznych	Przesunięcie od osi projektowanej do 2 cm
	rzędne wysokościowe (pomierzone instrumentem pomiarowym)	Co 25 m w osi i przy krawędziach oraz we wszystkich punktach charakterystycznych	Odchylenia: +1 cm; -2 cm
	równość w profilu podłużnym (wg BN-68/8931-04 [8] łatą czterometrową)	Jw.	Nierówności do 8 mm
	równość w przekroju poprzecznym (sprawdzona łatą profilową z poziomnicą i pomiarze prześwitu klinem cechowanym oraz przymiarem liniowym względnie metodą niwelacji)	Jw.	Prześwity między łatą a powierzchnią do 8 mm
	spadki poprzeczne (sprawdzone metodą niwelacji)	Jw.	Odchyłki od dokumentacji projektowej do 0,3%
	szerokość nawierzchni (sprawdzona przymiarem liniowym)	Jw.	Odchyłki od szerokości projektowanej do ± 5 cm
	szerokość i głębokość wypełnienia spoin i szczelin (ogłędziny i pomiar	W 20 punktach charakterystycznych dziennej	Wg pktu 5.7.5

przymiarem liniowym po wykruszeniu dług. 10 cm)	działki roboczej	
sprawdzenie koloru kostek i desenia ich ułożenia	Kontrola bieżąca	Wg dokumentacji projektowej lub decyzji Inżyniera

6.4. Badania wykonanych robót

Zakres badań i pomiarów wykonanej nawierzchni z betonowej kostki brukowej podano w tablicy 3.

Tablica 3. Badania i pomiary po ukończeniu budowy nawierzchni

Lp.	Wyszczególnienie badań i pomiarów	Sposób sprawdzenia
1	Sprawdzenie wyglądu zewnętrznego nawierzchni, krawężników, obrzeży, ścieków	Wizualne sprawdzenie jednorodności wyglądu, prawidłowości desenia, kolorów kostek, spękań, plam, deformacji, wykruszeń, spoin i szczelin
2	Badanie położenia osi nawierzchni w planie	Geodezyjne sprawdzenie położenia osi co 25 m i w punktach charakterystycznych (dopuszczalne przesunięcia wg tab. 2, lp. 5b)
3	Rzędne wysokościowe, równość podłużna i poprzeczna, spadki poprzeczne i szerokość	Co 25 m i we wszystkich punktach charakterystycznych (wg metod i dopuszczalnych wartości podanych w tab. 2, lp. od 5c do 5g)
4	Rozmieszczenie i szerokość spoin i szczelin w nawierzchni, pomiędzy krawężnikami, obrzeżami, ściekami oraz wypełnienie spoin i szczelin	Wg pktu 5.5

7. obmiar robót

7.1. Ogólne zasady obmiaru robót

Ogólne zasady obmiaru robót podano w SST D-00.00.00 „Wymagania ogólne” pkt 7.

7.2. Jednostka obmiarowa

Jednostką obmiarową jest m² (metr kwadratowy) wykonanej nawierzchni z betonowej kostki brukowej.

Jednostki obmiarowe robót towarzyszących budowie nawierzchni z betonowej kostki brukowej (podbudowa, obramowanie itp.) są ustalone w odpowiednich ST wymienionych w pktach 5.4 i 5.5.

8. odbiór robót

8.1. Ogólne zasady odbioru robót

Ogólne zasady odbioru robót podano w SST D-00.00.00 „Wymagania ogólne” pkt 8.

Roboty uznaje się za wykonane zgodnie z dokumentacją projektową, SST i wymaganiami Inżyniera, jeżeli wszystkie pomiary i badania z zachowaniem tolerancji według pktu 6 dały wyniki pozytywne.

8.2. Odbiór robót zanikających i ulegających zakryciu

Odbiorowi robót zanikających i ulegających zakryciu podlegają:

przygotowanie podłoża i wykonanie koryta,
ewentualnie wykonanie podbudowy,
ewentualnie wykonanie ław (podsypek) pod krawężniki, obrzeża, ścieki,
wykonanie podsypki pod nawierzchnię,
ewentualnie wypełnienie dolnej części szczelin dylatacyjnych.

Odbiór tych robót powinien być zgodny z wymaganiami pktu 8.2 D-00.00.00 „Wymagania ogólne” oraz niniejszej ST.

9. podstawa płatności

9.1. Ogólne ustalenia dotyczące podstawy płatności

Ogólne ustalenia dotyczące podstawy płatności podano w SST D-00.00.00 „Wymagania ogólne” pkt 9.

9.2. Cena jednostki obmiarowej

Cena wykonania 1 m² nawierzchni z betonowej kostki brukowej obejmuje:

prace pomiarowe i roboty przygotowawcze,
oznakowanie robót,
przygotowanie podłoża i wykonanie koryta,
dostarczenie materiałów i sprzętu,
wykonanie podsypki,
ustalenie kształtu, koloru i desenia kostek,
ułożenie i ubicie kostek,
wypełnienie spoin i ew. szczelin dylatacyjnych w nawierzchni,
pielęgnację nawierzchni,

przeprowadzenie pomiarów i badań wymaganych w niniejszej specyfikacji technicznej, odwiezienie sprzętu.

Cena wykonania 1 m² nawierzchni z betonowej kostki brukowej nie obejmuje robót towarzyszących (jak: podbudowa, obramowanie itp.), które powinny być ujęte w innych pozycjach kosztorysowych, a których zakres jest określony przez ST wymienione w pktach 5.4 i 5.5.

9.3. Sposób rozliczenia robót tymczasowych i prac towarzyszących

Cena wykonania robót określonych niniejszą ST obejmuje:

roboty tymczasowe, które są potrzebne do wykonania robót podstawowych, ale nie są przekazywane Zamawiającemu i są usuwane po wykonaniu robót podstawowych, prace towarzyszące, które są niezbędne do wykonania robót podstawowych, niezaliczane do robót tymczasowych, jak geodezyjne wytyczenie robót itd.

10. przepisy związane

10.1. Normy

1. PN-EN 197-1:2002 Cement. Część 1: Skład, wymagania i kryteria zgodności dotyczące cementu powszechnego użytku
2. PN-EN 1338:2005 Betonowe kostki brukowe. Wymagania i metody badań
3. PN-B-11112:1996 Kruszywa mineralne. Kruszywa łamane do nawierzchni drogowych
4. PN-B-11113:1996 Kruszywa mineralne. Kruszywa naturalne do nawierzchni drogowych; piasek
5. PN-EN 1008 Woda zarobowa do betonu -- Specyfikacja pobierania próbek, badanie i ocena przydatności wody zarobowej do betonu, w tym wody odzyskanej z procesów produkcji betonu
6. BN-88/6731-08 Cement. Transport i przechowywanie
7. BN-64/8931-01 Drogi samochodowe. Oznaczenie wskaźnika piaskowego
8. BN-68/8931-04 Drogi samochodowe. Pomiar równości nawierzchni planografem i łatą.

11. ZAŁĄCZNIKI

Załącznik 1

Przykłady kształtów betonowej kostki brukowej

Najczęściej spotykane kształty kostek i sposoby ich układania
(wg W. Brylicki: Kostka brukowa z betonu wibroprasowanego, 1998)

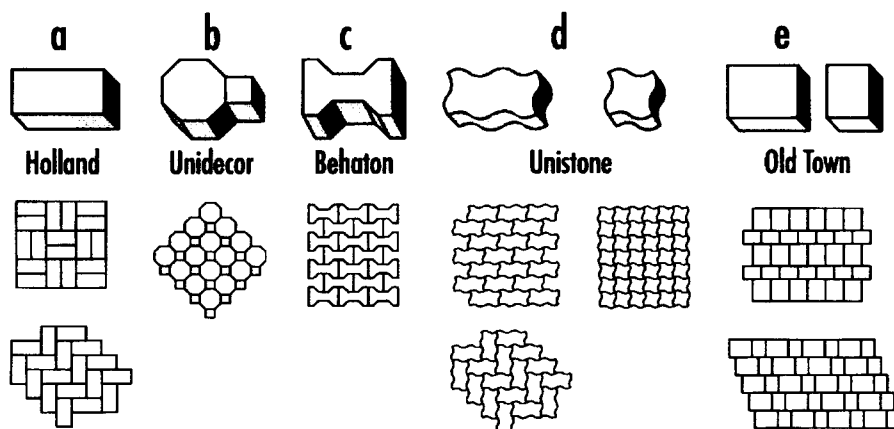

Podstawowe kształty kostek (wg W. Grzybowska, P. Zieliński: Nawierzchnie kostek betonowych w świetle doświadczeń zagranicznych, Drogownictwo 5/1999)

Oznaczenia: (1) - typ kostki charakterystyczny dla wiązań w jodełkę,

(2) - typ kostki odpowiedni tylko dla wiązań w rzędy proste.

Kształtki zacienione - typ kostki zapewniający dobry rozkład obciążenia.

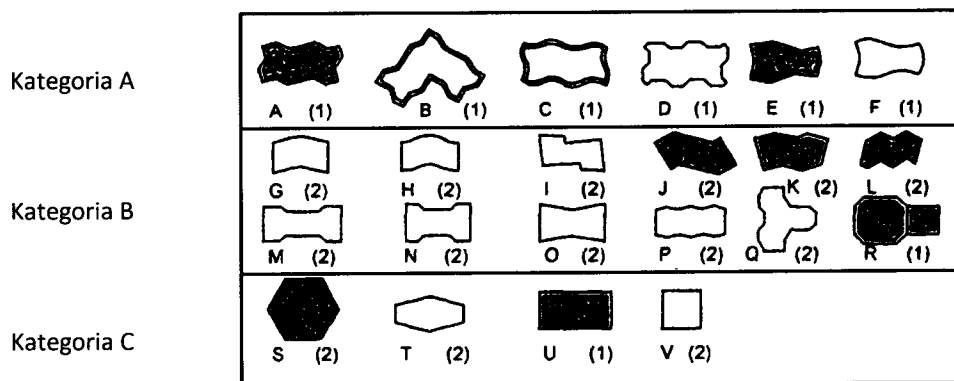

- Kategoria A: kostki zazębiające się wzajemnie na wszystkich czterech bocznych ściankach - spoiny nie rozszerzają się pod ruchem
- Kategoria B: kostki zazębiające się wzajemnie na dwóch bocznych ściankach - utrudnione rozszerzanie spoin równoległe do osi podłużnej elementów
- Kategoria C: kostki nie zazębiają się wzajemnie - wymagana jest duża dokładność układania kostek o jednakowych wymiarach

Załącznik 2

Zalecane grubości betonowej kostki brukowej

(wg: A. Becher, Z. Gustowski – Jak wykonać trwałą nawierzchnię z kostki brukowej, „Materiały budowlane” nr 5/2005)

W zależności od rodzaju zastosowania kostek w nawierzchni, można przyjmować następującą minimalną jej grubość:

- 4 cm w przypadku ruchu pieszego (np. na przydomowych chodnikach, tarasach),
- 6 lub 7 cm w przypadku ruchu pieszego i pojazdów niemechanicznych oraz mało intensywnego ruchu samochodów o masie do 3,5 t,
- 8 cm **w przypadku intensywnego ruchu samochodów osobowych, ciężarowych i innych ciężkich pojazdów, (WYMAGANA PRZY REALIZACJI INWESTYCJI)**
- 10 cm w przypadku najbardziej intensywnego obciążenia, np. na placach przemysłowych, przy ciągłym ruchu ciężkich pojazdów.

Załącznik 3

Przykładowe konstrukcje nawierzchni z betonowej kostki brukowej na ulicach

(wg W. Brylicki: Zadanie dla specjalistów, „Budownictwo-Technologie-Architektura”, nr specjalny, 2005 r.)

1. Kategorie ruchu do ustalenia konstrukcji nawierzchni

Lp.	Przeznaczenie nawierzchni	Kategoria ruchu (liczba pojazdów porównawczych o nacisku do 80 kN/oś/pas/24 h)
1	Chodniki, ścieżki rowerowe i ciągi pieszo-jezdne tylko wyjątkowo wykorzystywane przez samochody dostawcze i samochody oczyszczania	Bardzo lekki R ₀ /do 4
2	Ulice osiedlowe, parkingi samochodów osobowych, na których okazjonalnie zatrzymują się samochody ciężarowe oraz rzadko użytkowane przez samochody ciężarowe ulice i place	Bardzo lekki R ₁ / 5÷11
3	Ulice osiedlowe, strefy ruchu pieszego z ruchem dostawczym, stale użytkowane parkingi samochodów osobowych z nielicznym udziałem samochodów ciężarowych i autobusów	Lekki R ₂ / 12÷35
4	Ulice zbiorcze, strefy ruchu pieszego z ciężkim ruchem dostawczym, parkingi dla samochodów ciężarowych i autobusów oraz drogi przemysłowe	Lekko-średni R ₃ / 36÷100

D-08.03.01 BETONOWE OBRZEŻA CHODNIKOWE

1. WSTĘP

1.1. Przedmiot ST

Przedmiotem niniejszej specyfikacji technicznej (ST) są wymagania dotyczące wykonania i odbioru robót związanych z ustawieniem betonowego obrzeża chodnikowego .

1.2. Zakres stosowania ST

Specyfikacja techniczna (ST) jest stosowana jako dokument przetargowy i kontraktowy przy zleceniu i realizacji robót wymienionych w pkt 1.1.

Gdziekolwiek w Specyfikacjach Technicznych podano „SST” lub ”Szczegółowe Specyfikacje Techniczne”, to należy rozumieć jako: Specyfikacje Techniczne Wykonania i Odbioru Robót Budowlanych

1.3. Zakres robót objętych ST

Ustalenia zawarte w niniejszej specyfikacji dotyczą zasad prowadzenia robót związanych z ustawieniem betonowego obrzeża chodnikowego o wymiarach 8x30 cm.

1.4. Określenia podstawowe

1.4.1. Obrzeża chodnikowe - prefabrykowane belki betonowe rozgraniczające jednostronnie lub dwustronnie ciągi komunikacyjne od terenów nie przeznaczonych do komunikacji.

1.4.2. Pozostałe określenia podstawowe są zgodne z obowiązującymi, odpowiednimi polskimi normami i definicjami podanymi w SST D-00.00.00 „Wymagania ogólne” pkt 1.4.

1.5. Ogólne wymagania dotyczące robót

Ogólne wymagania dotyczące robót podano w SST D-00.00.00 „Wymagania ogólne” pkt 1.5.

2. MATERIAŁY

2.1. Ogólne wymagania dotyczące materiałów

Ogólne wymagania dotyczące materiałów, ich pozyskiwania i składowania podano w SST D-00.00.00 „Wymagania ogólne” pkt 2.

Wspólne wymagania dla prefabrykatów z betonu podano w PN-EN 13369.

2.2. Stosowane materiały

Materiałami stosowanymi są:

obrzeża odpowiadające wymaganiom PN-EN 1340:2004 i PN-EN 1340:2004/AC:2007

piasek na podsypkę i do zapraw,

cement do podsypki i do zapraw,

wodę,

materiały do wykonania ławy.

2.3. Betonowe obrzeża chodnikowe – kształt

W zależności od przekroju poprzecznego rozróżnia się dwa rodzaje obrzeży (wg BN-80/6775-04/04):

obrzeże niskie - On,

obrzeże wysokie - Ow.

2.4. Betonowe obrzeża chodnikowe - wymagania techniczne

2.4.1. Wymiary betonowych obrzeży chodnikowych

Kształt obrzeży betonowych przedstawiono na rysunku 1, a wymiary podano w tablicy 1.

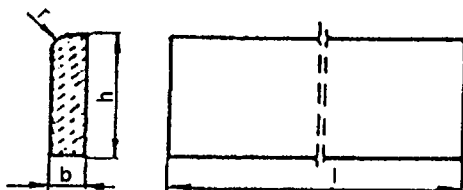

Rysunek 1. Kształt betonowego obrzeża chodnikowego

Tablica 1. Wymiary obrzeży

Rodzaj Obrzeża	Wymiary obrzeży, cm			
	1	b	h	r
On	75	8	30	3
Ow	100	8	30	3

2.4.2. Dopuszczalne odchyłki

Dopuszczalne odchyłki wymiarów obrzeży podano w PN-EN 1340 z pkt.5.2.3.3 , i w zakresie płaskości i prostoliniowości z normy -tablica 1)

2.4.3. Wygląd obrzeży

Powierzchnie obrzeży powinny być bez rys, odprysków, pęknięć i ubytków betonu, o fakturze z formy lub zatartej. Krawędzie elementów powinny być równe i proste.

Wygląd obrzeży powinien odpowiadać wymaganiom wg PN-EN 1340 jak dla krawężnika betonowego.

2.4.4. Wymagania w zakresie cech fizycznych i mechanicznych

Wymaga się, aby obrzeże spełniało wymagania PN-EN 1340 w zakresie:

Odporność na zamrażanie/rozmarzanie z udziałem soli odładzających: klasa 3;

Nasiąkliwość: klasa 2 (nasiąkliwość $\leq 6\%$ wg zał.E);

Odporność na ścieranie: klasa 3 (badanie wzorcowe wg zał.G, badanie alternatywne wg. zał.H);

Wytrzymałość na zginanie wg w PN-EN 1339 jak dla betonowych płyt brukowych dla klasy 2 /charakterystyczna 4,0 MPa i minimalna 3,2 MPa/

2.4.5. Składowanie

Betonowe obrzeża chodnikowe mogą być przechowywane na składowiskach otwartych, posegregowane według rodzajów i gatunków.

Betonowe obrzeża chodnikowe należy układać z zastosowaniem podkładek i przekładek drewnianych o wymiarach co najmniej: grubość 2,5 cm, szerokość 5 cm, długość minimum 5 cm większa niż szerokość obrzeża.

2.4.6. Beton i jego składniki

Do produkcji obrzeży należy stosować beton według PN-EN 206-1, klasy C 25/30. Ponadto, beton powinien wykazywać odporność na działanie mrozu - stopień mrozoodporności co najmniej F 150 wg PN-88/B-06250/, a nasiąkliwość nie powinna być większa niż 5,0%. Należy stosować kruszywa wg PN-EN 12620, przy czym właściwości kruszywa grubego powinny odpowiadać marce wg PN-B-06712:1986 nie niższej niż zastosowana klasa betonu.

2.5. Materiały na ławę i do zaprawy

Piasek do wykonania ławy powinien odpowiadać wymaganiom PN-B-11113.

Materiały do zaprawy cementowo-piaskowej powinny odpowiadać wymaganiom podanym w ST D-08.01.01 pkt.2.2.4 i pkt.2.2.5

Obrzeże należy ułożyć na ławie betonowej o wymiarach zgodnych z Dokumentacją Projektową oraz specyfikacji technicznej D-08.01.01 Krawężniki betonowe.

3. Sprzęt

3.1. Ogólne wymagania dotyczące sprzętu

Ogólne wymagania dotyczące sprzętu podano w SST D-00.00.00 „Wymagania ogólne” pkt 3.

3.2. Sprzęt do ustawiania obrzeży

Roboty wykonuje się ręcznie przy zastosowaniu drobnego sprzętu pomocniczego. transport

4.1. Ogólne wymagania dotyczące transportu

4.

Ogólne wymagania dotyczące transportu podano w SST D-00.00.00 „Wymagania ogólne” pkt 4.

4.2. Transport obrzeży betonowych

Betonowe obrzeża chodnikowe mogą być przewożone dowolnymi środkami transportu po osiągnięciu przez beton wytrzymałości minimum 0,7 wytrzymałości projektowanej.

Obrzeża powinny być zabezpieczone przed przemieszczeniem się i uszkodzeniami w czasie transportu.

4.3. Transport pozostałych materiałów

Transport pozostałych materiałów podano w ST D-08.01.01 „Krawężniki betonowe”.

5. wykonanie robót

5.1. Ogólne zasady wykonania robót

Ogólne zasady wykonania robót podano w ST D-00.00.00 „Wymagania ogólne” pkt 5.

5.2. Wykonanie koryta

Koryto pod podsypkę (ławę) należy wykonywać zgodnie z PN-B-06050.

Wymiary wykopu powinny odpowiadać wymiarom ławy w planie z uwzględnieniem w szerokości dna wykopu ew. konstrukcji szalunku.

5.3. Podłoże lub podsypka (ława)

Obrzeża należy układać na podłożu zgodnym z Dokumentacją Projektową. Podsypkę (ławę) wykonuje się przez zasypanie koryta piaskiem i zagęszczenie z polewaniem wodą.

5.4. Ustawienie betonowych obrzeży chodnikowych

Betonowe obrzeża chodnikowe należy ustawiać na wykonanym podłożu w miejscu i ze światłem (odległością górnej powierzchni obrzeża od ciągu komunikacyjnego) zgodnym z ustaleniami dokumentacji projektowej.

Zewnętrzna ściana obrzeża powinna być obsypana gruntem przepuszczalnym, starannie ubitym.

Spoiny nie powinny przekraczać szerokości 1 cm. Należy wypełnić je piaskiem lub zaprawą cementowo-piaskową w stosunku 1:2. Spoiny przed zalaniem należy oczyścić i zmyć wodą. Spoiny muszą być wypełnione całkowicie na pełną głębokość.

6. kontrola jakości robót

6.1. Ogólne zasady kontroli jakości robót

Ogólne zasady kontroli jakości robót podano w SST D-00.00.00 „Wymagania ogólne” pkt 6.

6.2. Badania przed przystąpieniem do robót

Przed przystąpieniem do robót Wykonawca powinien wykonać badania materiałów przeznaczonych do ustawienia betonowych obrzeży chodnikowych i przedstawić wyniki tych badań Inżynierowi do akceptacji.

Sprawdzenie wyglądu zewnętrznego należy przeprowadzić na podstawie oględzin elementu przez pomiar i policzenie uszkodzeń występujących na powierzchniach i krawędziach elementu, zgodnie z wymaganiami tablicy 3. Pomiary długości i głębokości uszkodzeń należy wykonać za pomocą przymiaru stalowego lub suwmiarki z dokładnością do 1 mm, zgodnie z ustaleniami PN-B-10021.

Sprawdzenie kształtu i wymiarów elementów należy przeprowadzić z dokładnością do 1 mm przy użyciu suwmiarki oraz przymiaru stalowego lub taśmy, zgodnie z wymaganiami tablicy 1 i 2. Sprawdzenie kątów prostych w narożach elementów wykonuje się przez przyłożenie kątownika do badanego naroża i zmierzenia odchyłek z dokładnością do 1 mm.

Badania pozostałych materiałów powinny obejmować wszystkie właściwości określone w normach podanych dla odpowiednich materiałów wymienionych w pkt 2.

6.3. Badania w czasie robót

W czasie robót należy sprawdzać wykonanie:

koryta pod podsypkę (fawę) - zgodnie z wymaganiami pkt 5.2,

podłoża z rodzimego gruntu piaszczystego lub podsypki (fawy) ze żwiru lub piasku - zgodnie z wymaganiami pkt 5.3,

ustawienia betonowego obrzeża chodnikowego - zgodnie z wymaganiami pkt 5.4, przy dopuszczalnych odchyleniach:

linii obrzeża w planie, które może wynosić ± 2 cm na każde 100 m długości obrzeża,

niwelety górnej płaszczyzny obrzeża, które może wynosić ± 1 cm na każde 100 m długości obrzeża,

wypełnienia spoin, sprawdzane co 10 metrów, które powinno wykazywać całkowite wypełnienie badanej spoiny na pełną głębokość.

7. obmiar robót

7.1. Ogólne zasady obmiaru robót

Ogólne zasady obmiaru robót podano w SST D-00.00.00 „Wymagania ogólne” pkt 7.

7.2. Jednostka obmiarowa

Jednostką obmiarową jest m (metr) ustawionego betonowego obrzeża chodnikowego.

8. ODBIÓR ROBÓT

8.1. Ogólne zasady odbioru robót

Ogólne zasady odbioru robót podano w SST D-00.00.00 „Wymagania ogólne” pkt 8.

Roboty uznaje się za wykonane zgodnie z dokumentacją projektową, SST i wymaganiami Inżyniera, jeżeli wszystkie pomiary i badania z zachowaniem tolerancji wg pkt 6 dały wyniki pozytywne.

8.2. Odbiór robót zanikających i ulegających zakryciu

Odbiorowi robót zanikających i ulegających zakryciu podlegają:

wykonane koryto,

wykonana podsypka.

9. PODSTAWA PŁATNOŚCI

9.1. Ogólne ustalenia dotyczące podstawy płatności

Ogólne ustalenia dotyczące podstawy płatności podano w SST D-00.00.00 „Wymagania ogólne” pkt 9.

9.2. Cena jednostki obmiarowej

Cena wykonania 1 m betonowego obrzeża chodnikowego obejmuje:

prace pomiarowe i roboty przygotowawcze,

dostarczenie materiałów,

wykonanie koryta,

rozścielenie i ubicie podsypki,

ustawienie obrzeża,

wypełnienie spoin,

obsypanie zewnętrznej ściany obrzeża,

wykonanie badań i pomiarów wymaganych w specyfikacji technicznej.

10. przepisy związane

Normy

- | | | |
|-----|------------------|----------------------------------------------------------------------------------------------------------------------------|
| 1. | PN-B-06050 | Roboty ziemne budowlane |
| 2. | PN-B-06250:1988 | Beton zwykły |
| 3. | PN-B-06711 | Kruszywo mineralne. Piasek do betonów i zapraw |
| 4. | PN-B-10021 | Prefabrykaty budowlane z betonu. Metody pomiaru cech geometrycznych |
| 5. | PN-B-11111 | Kruszywo mineralne. Kruszywa naturalne do nawierzchni drogowych. Żwir i mieszanka |
| 6. | PN-B-11113 | Kruszywo mineralne. Kruszywa naturalne do nawierzchni drogowych. Piasek |
| 7. | PN-EN 197-1 | Cement Część 1: Skład, wymagania i kryteria zgodności dotyczące cementów powszechnego użytku |
| 9. | BN-80/6775-03/04 | Prefabrykaty budowlane z betonu. Elementy nawierzchni dróg, ulic, parkingów i torowisk tramwajowych. Krawężniki i obrzeża. |
| 10. | PN-EN 206-1 | Beton – Część 1. Wymagania, właściwości produkcja i zgodność |

11. PN-EN 1008

Woda zarobowa do betonu -- Specyfikacja pobierania próbek, badanie i ocena przydatności wody zarobowej do betonu, w tym wody odzyskanej z procesów produkcji betonu

D-01.03.04. BUDOWA LINII TELEKOMUNIKACYJNYCH PRZY BUDOWIE I PRZEBUDOWIE DRÓG (KANAŁ TECHNOLOGICZNY)

1 WSTĘP

1.1 Przedmiot Specyfikacji Technicznej Wykonania i Odbioru Robót Budowlanych (STWiORB)

Przedmiotem niniejszej Specyfikacji Technicznej są wymagania dotyczące wykonania i odbioru budowy kanału technologicznego - telekomunikacyjnej kanalizacji kablowej.

1.2 Zakres stosowania STWiORB

Niniejsza szczegółowa specyfikacja techniczna (STWiORB) jest stosowana jako dokument przetargowy i kontraktowy przy zleceniu i realizacji robót wymienionych w punkcie 1.1. związanych z przebudową ul. 6-go Sierpnia w Puławach na odcinku od ul. Piłsudskiego do ul. Pustej.

1.3 Zakres robót objętych STWiORB

Ustalenia zawarte w niniejszej Specyfikacji technicznej dotyczą prowadzenia robót przy budowie kanału technologicznego - kanalizacji teletechnicznej zaprojektowanej dla budowy kabli telekomunikacyjnych związanych z obsługą drogi jak też Operatorów komercyjnych. Roboty przy budowie kanalizacji obejmują:

- 1.4.3. wytyczenie trasy;
- 1.4.4. ułożenie rur kanalizacji w rowach z wszelkimi robotami ziemnymi;
- 1.4.5. montaż studni kablowych;
- 1.4.6. montaż pokryw studni kablowych;
- 1.4.7. montaż zabezpieczeń przed ingerencją osób niepowołanych w studniach kablowych

1.4 Nazwa i kod Wspólnego Słownika Zamówień (CPV) dla zakresu robót budowlanych objętych przedmiotem zamówienia i niniejszą specyfikacją techniczną

Kategorie: 45232000-2 - Roboty pomocnicze w zakresie rurociągów i kabli. Normy państwowe, branżowe, instrukcje i przepisy wymienione w STWiORB będą stosowane przez Wykonawcę w języku polskim.

1.5 Określenia podstawowe STWiORB

Określenia podane w niniejszej STWiORB są zgodne z zamieszczonymi w normach przedmiotowych oraz ST D-.00.00.00. "Wymagania ogólne".

Telekomunikacyjna kanalizacja kablowa - zespół podziemnych rur i studni kablowych, służący do układania kabli telekomunikacyjnych.

Ciąg kablowy - ciąg wszelkich konstrukcji osłonowych i wsporczych do układania kabli telekomunikacyjnych (kanalizacja kablowa, tunele, kanały, pomosty i szyby kablowe, podziemne i nadziemne).

Ciąg kanalizacji kablowej - zespół ułożonych jedna za drugą i połączonych ze sobą pojedynczych rur kanalizacyjnych tworzących kanał do ułożenia w nim kabli telekomunikacyjnych.

Kanalizacja pierwotna - kanalizacja kablowa, do której wciąga się kable telekomunikacyjne lub rury kanalizacji wtórnej.

Rurociąg kablowy - ciąg rur polietylenowych lub innych o nie gorszych właściwościach oraz zasobników łączkowych układanych bezpośrednio w ziemi i stanowiących osłonę ochronną dla kabli światłowodowych.

Zbliżenie do obiektów uzbrojenia terenowego - bezkolizyjny przebieg linii telekomunikacyjnej w stosunku do urządzeń uzbrojenia terenowego, przy którym możliwy jest jednak szkodliwy wpływ tych urządzeń na linię lub odwrotnie.

Skrzyżowanie z obiektami uzbrojenia terenowego - przebieg linii telekomunikacyjnej, przy którym trasa linii przecina się z trasą lub miejscem posadowienia innych urządzeń uzbrojenia terenowego. Szkodliwy wpływ tych urządzeń na linię telekomunikacyjną lub odwrotnie może być w tym wypadku większy, niż przy zbliżeniu.

Odległość podstawowa - najmniejsza dopuszczalna odległość linii telekomunikacyjnej od innych urządzeń uzbrojenia terenowego, zabezpieczająca linię przed szkodliwym oddziaływaniem tych urządzeń bez dodatkowych zabiegów.

Zabezpieczenie specjalne linii telekomunikacyjnej - dodatkowe zabezpieczenie linii telekomunikacyjnej umożliwiające zmniejszenie odległości między linią a innymi urządzeniami uzbrojenia terenowego do połowy odległości podstawowej.

Zabezpieczenie szczególne linii telekomunikacyjnej - dodatkowe zabezpieczenie linii telekomunikacyjnej umożliwiające zmniejszenie odległości między linią a innymi urządzeniami uzbrojenia terenowego poniżej połowy, lecz nie mniej niż do 25 % odległości podstawowej.

Studnia kablowa - pomieszczenie podziemne wbudowane w ciągi kanalizacji kablowej, umożliwiające wciąganie, montaż i konserwację kabli lub przynajmniej jedno z tych zadań.

Tablica orientacyjna do oznaczania studni kablowych - tablica do oznaczania miejsca lokalizacji środka pokrywy studni kablowej, umieszczona na istniejących trwałych obiektach w pobliżu studni kablowej na wysokości około 2 m.

Rura kanalizacji kablowej pierwotnej - rura osłonowa z polichlorku winylu (PCW), polipropylenu (PP), polietylenu (PE) lub z innego materiału o nie gorszych właściwościach, a także rura stalowa, stosowana do zestawienia ciągów kanalizacji kablowej.

Rura cienkościenna (kanalizacji pierwotnej) - rura z tworzywa termoplastycznego o grubości ścianki od 3 do 5 mm, przeznaczona do budowy ciągów kanalizacyjnych w miejscach o mniejszym zagrożeniu uszkodzeniami mechanicznymi.

Rura grubościenna (kanalizacji pierwotnej) - rura z tworzywa termoplastycznego o grubości ścianki nie mniejszej niż 5 mm, przeznaczona do budowy ciągów kanalizacyjnych w miejscach szczególnie obciążonych, np. pod jezdniami ulic, placami, torowiskami itp.

Rura przepustowa - rura grubościenna z tworzywa termoplastycznego, rura stalowa lub z innego materiału o nie gorszych właściwościach, przeznaczona do budowy przepustów dla kabli lub rurociągów kablowych w miejscach skrzyżowań z innymi urządzeniami uzbrojenia terenowego.

Rura kanalizacji wtórnej i rurociągu kablowego (RHDPE) - rura z polietylenu o dużej gęstości, służąca do budowy kanalizacji wtórnej i rurociągów kablowych, a tak że części kanalizacji rozdzielczej. **RHDPE rowkowana** - rura HDPE z rowkami wzdłużnymi wewnątrz, o głębokości około 1 mm. **RHDPE z warstwą poślizgową** - rura HDPE pokryta wewnątrz warstwą materiału stałego o małym współczynniku tarcia.

Złączka rurowa - element osprzętu służący do połączenia rur polietylenowych lub innych, z których budowana jest kanalizacja pierwotna, wtórna lub rurociąg kablowy.

Uszczelki końców rur - zespół elementów służących do uszczelnienia rur kanalizacji kablowej wraz z ułożonymi w nich kablami lub rurami polietylenowymi, rur kanalizacji wtórnej i rurociągów kablowych wraz z ułożonymi w nich kablami, a także do uszczelnienia wszystkich rodzajów rur pustych.

Przywieszka identyfikacyjna - element mocowany do kabla lub rury kanalizacji wtórnej pozwalający na ich identyfikację na podstawie oględzin.

Pozostałe określenia - wg PN/T-01001, PN/T-01002, PN/T-01003 oraz norm związanych.

1.6 Ogólne wymagania dotyczące robót

Ogólne wymagania dotyczące Robót podano w ST D-.00.00.00. "Wymagania ogólne".

2 Materiały

2.1 Ogólne wymagania dotyczące materiałów

Ogólne wymagania dotyczące materiałów, ich pozyskiwania i składowania podano w ST D-.00.00.00.

"Wymagania ogólne".

Materiały do budowy kablowych linii telekomunikacyjnych nabywane są przez Wykonawcę u wytwórców. Każdy materiał musi mieć atest wytwórcy, stwierdzający zgodność jego wykonania z odpowiednimi normami.

2.2 Materiały budowlane

2.2.1 Cement

Do budowy studni kablowych zaleca się stosowanie cementu portlandzkiego, spełniającego wymagania normy PN-B-19701. Cement powinien być dostarczony w opakowaniach spełniających wymagania BN-88/6731-08 i składowany w suchych i zadaszonych pomieszczeniach.

2.2.2 Piasek

Piasek do budowy studni kablowych i układania rur powinien odpowiadać wymaganiom PN-B-11113.

2.2.3 Woda

Woda do betonu powinna być „odmiany I”, zgodnie z wymaganiami PN-B-32250. Barwa wody powinna odpowiadać barwie wody wodociągowej. Woda nie powinna wydzielać zapachu gnilnego oraz nie powinna zawierać zawiesiny np. grudek.

2.3 Elementy prefabrykowane

2.3.1 Prefabrykowane studnie kablowe

Prefabrykowane studnie kablowe powinny być wykonane zgodnie z normą ZN-96/TP S.A. -023 z betonu klasy B20 zgodnie z normą PN-B-06250 i normą PN-EN 124 Zwieńczenia wpustów i studzienek kanalizacyjnych do nawierzchni dla ruchu pieszego i kołowego – Zasady konstrukcji, badania typu, znakowanie, kontrola jakości.

Studnie kablowe i jej prefabrykowane elementy mogą być składowane na polu składowym niezabezpieczonym przed wpływami atmosferycznymi. Elementy studni powinny być ustawione warstwami na wyrównanym podłożu, przy czym poszczególne odmiany należy układać w oddzielnych stosach. Wielkość studni kablowych powinna być dostosowana do rodzaju i typów ciągów kanałów technologicznych. Zwieńczenia studni kablowych i zasobników powinny odznaczać się odpornością na nacisk z góry o wartości minimalnej wyrażonej w kiloniutonach (kN) zgodnie z § 6 ust. 6 rozporządzenia Ministra Infrastruktury z dnia 26 października 2005 r. w sprawie warunków technicznych, jakim powinny odpowiadać telekomunikacyjne obiekty budowlane i ich usytuowanie (Dz. U. Nr 219, poz. 1864 oraz z 2010 r. Nr 115, poz. 773). Na pokrywie studni umieszcza się na trwałe logo właściciela kanału technologicznego. Pokrywy studni kablowych wyposaża się w urządzenie uniemożliwiające dostęp do wnętrza studni osobom nieuprawnionym. Zabezpieczenia mechaniczne, w tym zwłaszcza zamki lub kłódki, powinny być odporne na korozję i czynniki atmosferyczne. Materiały użyte do wytworzenia prefabrykatów studni kablowych powinny być zgodne pod względem rodzaju, gatunku i właściwości z określonymi w dokumentacji technicznej producenta, z uwzględnieniem następujących ogólnych zaleceń:

Beton zwykły klasy co najmniej C25/30 dla klasy obciążalności A-15 lub C35/45 dla klasy obciążalności B-125i wyższych – do produkcji zwieńczeń oraz klasy co najmniej C30/37 – do produkcji korpusów studni kablowych. Pręty stalowe do zbrojenia betonu o średnicach od 4,0 mm do 5,5 mm (pręty gładkie) oraz o średnicach od 6,0 mm do 12,0 mm (pręty żebrowane).

2.3.2 Elementy studni kablowych

Do wyposażenia studni kablowych należy stosować następujące elementy:

- wietrznik żeliwny do pokryw wg BN-73/3233-02,
- ramy i pokrywy żeliwne wg BN-73/3233/03,
- wsporniki kablowe wg BN-74/3233-19.

2.4 Materiały gotowe

2.4.1 Rury HDPE i mikrorury

Stosowane do budowy kanału technologicznego rury HDPE 110, HDPE 125, HDPE 40/3,7 i wiązki mikrorur 7x10, powinny odpowiadać normie ZN-96/TP S.A. -018 i ZN-96/TPSA-017 oraz PN-EN 61386-21 Systemy rur instalacyjnych do prowadzenia przewodów. Część 21: Wymagania szczegółowe – Systemy rur instalacyjnych sztywnych oraz PN-EN 61386-1 Systemy rur instalacyjnych do prowadzenia przewodów. Część 1: Wymagania ogólne.

Wymagania podstawowe dla rur osłonowych

3

Materiał z polietylenu pierwotnego wysokiej gęstości ≥ 940 kg/m³.

Sztywność obwodowa co najmniej 8 kN/m².

Kolor czarny lub pomarańczowy z paskami identyfikacyjnymi i oznaczeniem właściciela kanału technologicznego.

Wymagania podstawowe dla rur światłowodowych

Materiał z polietylenu pierwotnego wysokiej gęstości ≥ 940 kg/m³.

Zakres średnic zewnętrznych od 40 do 50 mm, grubość ścianki co najmniej 3,7 mm.

Współczynnik tarcia nie większy niż 0,2 dla rur bez warstwy poślizgowej i 0,1 dla rur z warstwą poślizgową. Kolor czarny lub pomarańczowy z paskami identyfikacyjnymi i oznaczeniem właściciela kanału technologicznego.

Wymagania podstawowe dla wiązek mikrorur

Materiał z polietylenu pierwotnego wysokiej gęstości ≥ 940 kg/m³.

Wiązki mikrorur buduje się z prefabrykowanych mikrorur cienkościennych o średnicy zewnętrznej od 5,0 do 16,0 mm i grubości ścianki od 0,75 do 1,0mm, instalowanych w osłonach o średnicy od 40 mm do 50

- Wiązki mikrorur instalowane bezpośrednio w ziemi buduje się z prefabrykowanych mikrorur grubościennych o średnicy zewnętrznej od 7,0 do 16,0mm i grubości ścianki od 1,5 do 2,5mm.

Konfiguracja wiązek mikrorur może być dowolna, z zastrzeżeniem okrągłego kształtu wiązki i maksymalnego wypełnienia wynikającego z wartości średnicy wewnętrznej rury osłonowej. Kolor czarny lub pomarańczowy z paskami identyfikacyjnymi i oznaczeniem właściciela kanału technologicznego. Rury należy przechowywać na utwardzonym placu w miejscach nie następczonych, zabezpieczonych przed działaniem sił mechanicznych.

3 SPRZĘT

3.1 Ogólne wymagania dotyczące sprzętu

Ogólne wymagania dotyczące sprzętu podano w ST D-.00.00.00. "Wymagania ogólne".

Wykonawca jest zobowiązany do używania jedynie takiego sprzętu, który nie spowoduje niekorzystnego wpływu na jakość wykonywanych robót, zarówno w czasie transportu, załadunku i wyładunku materiałów, sprzętu itp. Sprzęt używany przez Wykonawcę powinien uzyskać akceptację Inżyniera. Liczba i wydajność sprzętu powinna

gwarantować wykonanie Robót zgodnie z zasadami określonymi w Dokumentacji Projektowej, SST i wskazaniach Inżyniera w terminie przewidzianym kontraktem.

3.2 Sprzęt do budowy kablowych linii telekomunikacyjnych

Wykonawca przystępujący do wykonania przebudowy kablowych linii telekomunikacyjnych powinien wykazać się możliwością korzystania z następujących maszyn i sprzętu w zależności od zakresu robót, gwarantujących właściwą jakość robót:

9. koparka jednonaczyniowa kołowa,
10. urządzenie do przebieg poziomych,
11. zespół prądnicowy jednofazowy do 2,5 kVA,
12. ubijak spalinowy,
13. żurawik hydrauliczny,
14. sprężarka powietrzna spalinowa, przewoźna,

4 TRANSPORT

4.1 Ogólne wymagania dotyczące transportu

Ogólne wymagania dotyczące transportu podano w ST D-.00.00.00. "Wymagania ogólne".

4.2 Transport materiałów i elementów

Wykonawca przystępujący do przebudowy kablowych linii telekomunikacyjnych powinien wykazać się możliwością korzystania z następujących środków transportu w zależności od zakresu robót:

- samochód skrzyniowy,
- samochód samowyładowczy,
- samochód dostawczy,
- przyczepa niskopodwoziowa.

Na środkach transportu przewożone materiały i elementy powinny być zabezpieczone przed ich przemieszczeniem, układane zgodnie z warunkami transportu wydanymi przez wytwórcę dla poszczególnych elementów.

5 WYKONANIE ROBÓT

5.1 Ogólne zasady wykonania robót

Ogólne zasady wykonywania robót podano w ST D-M.00. 00.00."Wymagania ogólne", budowę kanalizacji teletechnicznej należy wykonywać przed przystąpieniem do robót drogowych.

- miejscach zblieżeń i skrzyżowań projektowanej kanalizacji do istniejących i projektowanych sieci pod-ziemnego uzbrojenia terenu należy zachować normatywne odległości określone normą **ZN-96/TP S.A. – 004 Zblieżenia i skrzyżowania z innymi urządzeniami uzbrojenia terenowego.**

Odległości podstawowe dla zblieżeń wynoszą: - od wodociągu magistralnego 1,0 m

- od wodociągu rozdzielczego 0,5 m
- od ciepłociągu parowego 2,0 m
- od ciepłociągu wodnego 1,0 m

W miejscach zblieżenia kanalizacji kablowej do gazociągów o nadciśnieniu do 400 kPa powinny być zachowane następujące odległości podstawowe pomiędzy nimi:

- 1,5 m dla kanalizacji kablowej mającej połączenia z pomieszczeniami dla ludzi i zwierząt,
- 1,0 m dla kanalizacji kablowej nie mającej połączenia z pomieszczeniami dla ludzi i zwierząt.
- 0,5 m dla kanalizacji kablowej szczelnej nie mającej połączenia z pomieszczeniami dla ludzi i zwierząt lub uszczelnionej w sposób uniemożliwiający wnikanie przez nią gazu do pomieszczeń.

W razie skrzyżowania kanalizacji kablowej z rurociągami i urządzeniami do przesyłania płynów lub gazów najmniejsze dopuszczalne odległości między nimi powinny wynosić :

- od wodociągu magistralnego 0,25 m
- od wodociągu rozdzielczego 0,15 m
- od obudowy ciepłociągu 0,50 m

- skrzyżowania kanalizacji kablowej mającej połączenie z pomieszczeniami dla ludzi i zwierząt należy wykonywać, stosując na gazociągach rury ochronne. Odległość pionowa zewnętrznej ścianki rury ochronnej od kanalizacji kablowej powinna wynosić co najmniej 0,15 m.

5.2 Roboty ziemne

5.2.1. Trasa kanalizacji.

Trasa projektowanych odcinków kanalizacji powinna być wytyczona przez służbę geodezyjną na podstawie planszy zbiorczej korzystając z domiarów zamieszczonych w Dokumentacji Projektowej.

5.2.2. Głębokości wykopów.

Głębokość wykopu dla kanalizacji przy jednej warstwie układanych rur powinna wynosić 0,80 m.

5.2.3. Szerokość wykopów.

Szerokość wykopów dla ułożenia rur kanalizacji teletechnicznej powinna wynosić 0,30 m.

5.2.4. Wyrównanie i wzmocnienie dna wykopu.

Przed ułożeniem rur dno wykopu powinno być wyrównane a w gruntach mało spoistych jak: torfy, suchy piasek lub w gruntach przesyconych wodą na dno wykopu należy ułożyć ławę o grubości, co najmniej 10 cm z warstwy kamieni, tłuczni i piasku z zalaniem zaprawą cementową. Dno wykopu w gruntach od III do IV kategorii, powinno być wysypane warstwą piasku lub przesianej ziemi o grubości warstwy nie mniejszej niż 5 cm.

5.3 Budowa ciągów kanalizacji

5.3.1. Głębokość ułożenia kanalizacji.

Głębokość ułożenia kanalizacji powinna być taka, aby najmniejsze pokrycie liczone od poziomu terenu do górnej powierzchni kanalizacji wynosiła 0,70 m. Przy przejściach pod drogami odległość kanalizacji od nawierzchni drogowej powinna być nie mniejsza niż 1,20 m.

5.3.2. Prostolinijność przebiegu.

Kanalizacja na odcinkach między sąsiednimi studniami kablowymi powinna przebiegać po linii prostej. W przypadkach omięcia przeszkód ciąg kanalizacji z rur PE mogą być wygięte tak, aby promień wygięcia nie był mniejszy niż 25 m.

5.3.3. Spadek kanalizacji.

W terenie poziomym kanalizacja powinna być budowana ze spadkiem od 1 do 3‰ w kierunku jednej studni. W terenie pochyłym kanalizację należy usytuować zgodnie z naturalnym ukształtowaniem terenu, z zachowaniem zasady spadku na poszczególnych odcinkach w kierunku jednej studni.

5.3.4. Układanie i łączenie rur.

Rury należy łączyć kielichowo na zimno za pomocą kleju agresywnego. Końce wszystkich rur przed ich łączeniem powinny być oczyszczone, a połączone rury powinny zachować współosiowość. Odległości między poszczególnymi rurami w warstwie nie powinny być mniejsze od 2 cm, a między warstwami od 3 cm. Na przygotowane dno wykopu, należy układać rury warstwami na przekładkach dystansowych, zasypując je piaskiem lub przesianą ziemią. Ziemia powinna być wyrównywana i lekko ubijana dla wypełnienia szczelin między rurami. Wszystkie rury PE powinny być skierowane kielichami w tę samą stronę, przy czym otwór kielicha powinien być skierowany w przeciwnym kierunku do spadku dna rowu. Ostatnią warstwę rur należy zasypać piaskiem do grubości przykrycia nie mniejszej niż 25 cm. Następnie należy zasypywać wykop ziemią ubijając ją warstwami, co 20 cm do uzyskania współczynnika zagęszczenia gruntu min 0,97.

5.3.5. Wprowadzanie kanalizacji do studni.

Powierzchnie końców rur PE na odcinkach podlegających wmurowaniu lub zabetonowaniu, powinny być oczyszczone papierem ściernym na długości około 0,5 m, pokryte klejem agresywnym i obsypane cementem z piaskiem. Tak przygotowane rury mogą być wbudowane po upływie 2 godzin. Rury w warstwach powinny być złączone zaprawą cementową na długości około 0,5 m od początku gardła studni. Wprowadzenie ciągów kanalizacji kablowej powinno kończyć się w zabetonowanej części gardła.

5.4 Skrzyżowania kanalizacji z drogami

Na skrzyżowaniach z drogami kanalizacja powinna być układana prostopadle do osi jezdni z dopuszczalną tolerancją 15°. Przy wykonywaniu skrzyżowania metodą odkrywkową należy początkowo wykonać wykop i ułożyć rury na połowie jezdni, tak, aby ruch kołowy mógł się odbywać bez przeszkód. Prace na drugiej połowie jezdni można rozpocząć po zasypaniu wykopu i doprowadzeniu jej do stanu pierwotnego. Wykop powinien być ze wszystkich stron zabezpieczony zastawami i tarczami ostrzegawczymi, a w nocy migającymi lampami ostrzegawczymi. Projekt techniczny związany z niniejszą specyfikacją techniczną przewiduje wykonanie

przepustów telekomunikacyjnych pod wszystkimi drogami utwardzonymi metodą przewiertu.

5.5 Montaż studni kablowych

Studnie kablowe powinny być wykonane z elementów prefabrykowanych i montowane zgodnie z wymaganiami producenta. Ramę wjazdu należy ustawić w taki sposób, aby jej górna płaszczyzna leżała w płaszczyźnie terenu, chodnika lub pobocza drogi. Ramę na wjeździe studni należy bezpośrednio po zabetonowaniu przykryć pokrywą.

6 KONTROLA JAKOŚCI ROBÓT

6.1 Ogólne zasady wykonania kontroli robót

Ogólne zasady kontroli jakości Robót podano w ST D-.00.00.00. "Wymagania ogólne".

Celem kontroli jest stwierdzenie osiągnięcia założonej jakości wykonywanych robót. Wykonawca ma obowiązek wykonania pełnego zakresu badań na budowie w celu wykazania Inżynierowi zgodności dostarczonych materiałów i realizowanych robót z Dokumentacją Projektową i SST. Przed przystąpieniem do badania, Wykonawca powinien powiadomić Inżyniera o rodzaju i terminie badania. Po wykonaniu badania, Wykonawca przedstawia na piśmie wyniki badań do akceptacji Inżyniera. Wykonawca powiadamia pisemnie Inżyniera o zakończeniu każdej roboty zanikającej, którą może kontynuować dopiero po pisemnej akceptacji odbioru przez Inżyniera. Przed przystąpieniem do robót Wykonawca powinien uzyskać od producentów za świadczenie o jakości lub atesty stosowanych materiałów.

6.2 Sprawdzanie materiałów

Sprawdzanie materiałów użytych do budowy kanalizacji polega na stwierdzeniu ich zgodności z wymaganiami norm lub innych dokumentów stwierdzających zgodność użytych materiałów z wymaganiami Dokumentacji Projektowej lub uzgodnionych warunków technicznych.

6.3 Sprawdzanie tras kanalizacji

Sprawdzenie tras kanalizacji należy wykonać taśmą mierniczą przez wykonanie domiarów do stałych punktów terenowych i porównanie wyników z Dokumentacją Geodezyjną. Należy również sprawdzić stan uporządkowania terenu wzdłuż ciągów kanalizacyjnych i w miejscach studzien kablowych, oraz wyniki pomiarów zagęszczenia gruntu, wykonane przez wyspecjalizowane laboratorium. Kontrola jakości wykonania kanalizacji teletechnicznej polega na sprawdzeniu:

9. prawidłowości wykonania ciągów kanalizacji i studni kablowych.
10. prawidłowości przebudowy ram wjazdów studni kablowych polegającej na sprawdzeniu wymagań normy ZN-96/TPSA-023.

6.4 Sprawdzanie prawidłowości wykonania ciągów kanalizacji

W czasie wykonania ciągów kanalizacji sprawdzeniu podlegają:

12. wykopy pod rury – ich wymiary,
13. głębokość ułożenia rur,
14. prostoliniowość przebiegu,
15. sposób zestawienia i łączenia rur,
16. wykonanie skrzyżowania z drogami,
17. wykonanie skrzyżowania z urządzeniami podziemnymi.
18. sprawdzenie drożności kanalizacji wykonane za pomocą przyrządu kalibrującego o długości 2m.

Pomiary należy wykonywać za pomocą taśmy mierniczej i przez oględziny.

6.5 Sprawdzanie prawidłowości wykonania studni kablowych

Studnie prefabrykowane powinny posiadać atest stwierdzający wykonanie zgodne z PN-88/B-06250.

Po wbudowaniu ich w ciągi kanalizacyjne sprawdzeniu podlega:

- lokalizacja,
- prawidłowość montażu i ustawienia,
- wysokość osadzenia ram.

Pomiar należy wykonać za pomocą taśmy mierniczej i przez oględziny.

6.6 Ocena wyników badań

Przedstawioną do odbioru kanalizację kablową, kable należy uznać za wykonaną zgodnie z wymaganiami normy, jeżeli sprawdzenia i pomiary podane w rozdziale 6 SST dały dodatni wynik. Elementy które w wyniku przeprowadzonych badań otrzymały ocenę ujemną, powinny być wymienione lub poprawione i ponownie zgłoszone do odbioru

7 OBMIAR ROBÓT

7.1 Ogólne zasady obmiaru robót

Ogólne zasady obmiaru robót podano w ST D-.00.00.00 . "Wymagania ogólne". Obmiaru robót dokonać należy w oparciu o Dokumentację Projektową i ewentualnie dodatkowe ustalenia wynikłe w czasie budo-wy, akceptowane przez Inżyniera.

7.2 Jednostka obmiarowa

Jednostką obmiarową jest:

- dla kanalizacji kablowej- m,

8 ODBIÓR ROBÓT

8.1 Ogólne zasady odbioru robót

Ogólne zasady odbioru robót podano w ST D-.00.00.00 . "Wymagania ogólne".

8.2 Sposób odbioru robót

Przy przekazywaniu kanalizacji teletechnicznej Wykonawca zobowiązany jest dostarczyć Zamawiającemu następujące dokumenty:

- aktualną dokumentację powykonawczą,
- geodezyjną dokumentację powykonawczą,
- protokoły odbioru robót zanikających,

9 PODSTAWA PŁATNOŚCI

9.1 Ogólne ustalenia dotyczące podstawy płatności

Ogólne ustalenia dotyczące podstawy płatności podano w ST D-.00.00.00. "Wymagania ogólne".

9.2 Cena jednostki obmiarowej

Cena 1 m budowy kanalizacji teletechnicznej obejmuje:

- wytyczenie i prace pomiarowe,
- roboty przygotowawcze,
- oznakowanie robót,
- zakup i transport materiałów,
- przygotowanie, dostarczenie i zmontowanie elementów kanalizacji,
- wykonanie inwentaryzacji geodezyjnej przebiegu kanalizacji kablowej.

10 PRZEPISY ZWIĄZANE

10. 1 Polskie Normy

PN-B-19301 Prefabrykaty budowlane z autoklawizowanego betonu komórkowego. Elementy drobnowymiarowe.

PN-B-19501 Prefabrykaty żelbetowe dla telekomunikacji. PN-63/B-06251.

Roboty betonowe i żelbetowe. Wymagania techniczne. PN-74/C-89200. Rury z nieplastyfikowanego polichlorku winylu. Wymiary. PN-88/B-06250. Beton zwykły

PN-88/H-84020. Stal niestopowa konstrukcyjna ogólne go przeznaczenia. Gatunki.

PN/T-01002. Słownictwo telekomunikacyjne. Teletransmisja przewodowa. Nazwy i określenia.

PN/T-01003. Słownictwo telekomunikacyjne. Telefonía. Nazwy i określenia.

10.2 Normy i dokumenty TP S.A.

ZN-96/TPSA-011 Telekomunikacyjne linie kablowe. Telekomunikacyjna kanalizacja kablowa. Ogólne wymagania techniczne.

ZN-96/TPSA-012 Kanalizacja pierwotna. Wymagania i badania.

ZN-96/TPSA-013 Telekomunikacyjne linie kablowe. Kanalizacja kablowa. Kanalizacja wtórna i rurociągi kablowe. Ogólne wymagania i badania.

ZN-96/TPSA-016 Rury polietylenowe karbowane, dwuwarstwowe. Wymagania i badania.

ZN-96/TPSA-017 Rury kanalizacji wtórnej i rurociągu kablowego (RHDPE). Wymagania i badania.

ZN-96/TPSA-018 Rury polietylenowe (RHDPEp) przepustowe. Wymagania i badania.

ZN-96/TPSA-020 Złączki rur. Wymagania i badania.

ZN-96/TPSA-021 Uszczelki końców rur. Wymagania i badania.

ZN-96/TPSA-022 Przywieszki identyfikacyjne. Wymagania i badania.

11. 10.3 Dokumenty związane

Rozporządzenie Ministra Administracji i Cyfryzacji z dnia 21 kwietnia 2015 r. w sprawie warunków technicznych, jakim powinny odpowiadać kanały technologiczne.

Rozporządzeniu Ministra Infrastruktury z dnia 26 października 2005 r. w sprawie warunków technicznych, jakim powinny odpowiadać telekomunikacyjne obiekty budowlane i ich usytuowanie. Ustawa Rady Ministrów nr 60 z dnia 21 marca 1985 r. o drogach publicznych.

Rozporządzenie Ministra Budownictwa i Przemysłu Maszyn Budowlanych w sprawie bezpieczeństwa i higieny pracy przy wykonywaniu robót budowlano-montażowych i rozbiórkowych. Dziennik Ustaw nr 13 z dnia 10 kwietnia 1972 r.

D-07.05.01 BARIERY OCHRONNE STALOWE

1. WSTĘP

1.1. Przedmiot SST

Przedmiotem szczegółowej specyfikacji technicznej (SST) są wymagania dotyczące wykonania i odbioru robót związanych z realizacją na drogach barier ochronnych stalowych w ramach realizacji inwestycji.

1.2. Zakres stosowania SST

Szczegółowa Specyfikacja Techniczna stanowi część Dokumentów Przetargowych i Kontraktowych i należy je stosować w zleceniu i wykonaniu robót opisanych w podpunkcie 1.1.

1.3. Zakres robót objętych SST

Ustalenia zawarte w niniejszej specyfikacji dotyczą zasad prowadzenia robót związanych z wykonywaniem barier ochronnych, stalowych z prowadnicą z profilowanej taśmy stalowej typu A i B na słupkach stalowych, realizowanych na odcinkach dróg, z wyłączeniem barier na obiektach mostowych.

1.4. Określenia podstawowe

Dla celów niniejszej SST przyjmuje się następujące określenia podstawowe:

1.4.1. Bariera ochronna - urządzenie bezpieczeństwa ruchu drogowego, stosowane w celu fizycznego zapobieżenia zjechaniu pojazdu z drogi w miejscach, gdzie to jest niebezpieczne, wyjechaniu pojazdu poza koronę drogi, przejechaniu pojazdu na jezdnię przeznaczoną dla przeciwnego kierunku ruchu lub niedopuszczenia do powstania kolizji pojazdu z obiektami lub przeszkodami stałymi znajdującymi się w pobliżu jezdni.

1.4.2. Bariera ochronna stalowa - bariera ochronna, której podstawowym elementem jest prowadnica wykonana z profilowanej taśmy stalowej (zał. 11.1).

1.4.3. Bariera skrajna - bariera ochronna umieszczona przy krawędzi jezdni lub korony drogi, przeciwdziałająca niebezpiecznym następstwom zjechania z drogi lub je ograniczająca (zał. 11.1 i 11.2).

1.4.4. Bariera dzieląca - bariera ochronna umieszczona na pasie dzielącym drogi dwujezdniowej lub bocznym pasie dzielącym, przeciwdziałająca przejechaniu pojazdu na drugą jezdnię (zał. 11.1).

1.4.5. Bariera osłonowa - bariera ochronna umieszczona między jezdnią a obiektami lub przeszkodami stałymi znajdującymi się w pobliżu jezdni.

1.4.6. Bariera wysięgnikowa - bariera, w której prowadnica zamocowana jest do słupków za pośrednictwem wysięgników zapewniających odstęp między słupkiem a prowadnicą co najmniej 250 mm (zał. 11.1 i 11.2 c).

1.4.7. Bariera przekładkowa - bariera, w której prowadnica zamocowana jest do słupków za pośrednictwem przekładek zapewniających odstęp między prowadnicą a słupkiem od 100 mm do 180 mm (zał. 11.2 b).

1.4.8. Bariera bezprzekładkowa - bariera, w której prowadnica zamocowana jest bezpośrednio do słupków (zał. 11.2 a).

1.4.9. Prowadnica bariery - podstawowy element bariery wykonany z profilowanej taśmy stalowej, mający za zadanie umożliwienie płynnego wzdłużnego przemieszczenia pojazdu w czasie kolizji, w czasie którego prowadnica powinna odkształcać się stopniowo i w sposób plastyczny.

Odróżnia się dwa typy profilowanej taśmy stalowej: typ A i typ B, różniące się kształtem przetłoczeń (zał. 11.4).

1.4.10. Przekładka - element bariery, wykonany zwykle z rury (okrągłej, prostokątnej) lub kształtownika stalowego (np. z ceownika, dwuteownika) o szerokości od 100 do 140 mm, umieszczony pomiędzy prowadnicą a słupkiem, którego zadaniem jest nadanie barierze korzystniejszych właściwości kolizyjnych (niż w barierze bezprzekładkowej), powodujących, że prowadnica bariery w pierwszej fazie odkształcania lub przemieszczania słupków nie jest odginana do dołu, lecz unoszona ku górze.

1.4.11. Wysięgnik - element bariery, wykonany zwykle z odpowiednio wygiętej blachy stalowej lub z kształtownika stalowego, umieszczony pomiędzy prowadnicą a słupkiem, którego zadaniem jest utrzymanie prowadnicy w określonej odległości od słupka, zwykle około 0,3 do 0,4 m, co zapewnia dużą podatność prowadnicy bariery w pierwszej fazie kolizji oraz dość łagodnie obciąża słupki siłami od nadjeżdżającego pojazdu.

1.4.12. Typy barier zależne od poprzecznego odkształcenia bariery w czasie kolizji:

- typ I : bariera podatna, z odkształceniem dochodzącym od 1,8 do 2,0 m,
- typ II : bariera o ograniczonej podatności (wzmocniona), z odkształceniem do 0,85 m,
- typ III : bariera niepodatna (sztywna), z odkształceniem równym lub bliskim zeru.

1.4.13. Pozostałe określenia podstawowe są zgodne z obowiązującymi, odpowiednimi polskimi normami i z definicjami podanymi w SST D-M-00.00.00 „Wymagania ogólne” pkt 1.4.

1.5. Ogólne wymagania dotyczące robót

Ogólne wymagania dotyczące robót podano w SST D-M-00.00.00 „Wymagania ogólne” pkt 1.5.

2. MATERIAŁY

2.1. Ogólne wymagania dotyczące materiałów

Ogólne wymagania dotyczące materiałów, ich pozyskiwania i składowania, podano w OST D-M-00.00.00 „Wymagania ogólne” pkt 2.

2.2. Materiały do wykonania barier ochronnych stalowych

Dopuszcza się do stosowania tylko takie konstrukcje drogowych barier ochronnych, na które wydano aprobatę techniczną.

Elementy do wykonania barier ochronnych stalowych określone są poprzez typ bariery podany w dokumentacji projektowej, nawiązujący do ustaleń producenta barier. Do elementów tych należą:

- prowadnica,
- słupki,
- pas profilowy,
- wysięgniki,
- przekładki, wsporniki, śruby, podkładki, światła odblaskowe,
- łączniki ukośne,
- obejmy słupka, itp.

Ponadto przy ustawianiu barier ochronnych stalowych mogą wystąpić materiały do wykonania elementów betonowych jak fundamenty, kotwy wraz z ich deskowaniem.

2.3. Elementy do wykonania barier ochronnych stalowych

2.3.1. Prowadnica

Typ prowadnicy z profilowanej taśmy stalowej powinien być określony w dokumentacji projektowej, przy czym:

- typ A powinien odpowiadać ustaleniom producenta barier,
- typ B powinien odpowiadać PN-H-93461-15 [18]

Wymiary oraz odchyłki od wymiarów prowadnicy typu A i B podano w załączniku 11.4.

Otwory w prowadnicy i zakończenia odcinków montażowych prowadnicy powinny być zgodne z ofertą producenta. Powierzchnia prowadnicy powinna być gładka i wolna od widocznych wad, bez ubytków powłoki antykorozyjnej. Prowadnice mogą być dostarczane luzem lub w wiązkach.

2.3.2. Słupki

Słupki bariery powinny być zgodne z ustaleniami dokumentacji projektowej.

Słupki wykonuje się zwykle z kształtowników stalowych o przekroju poprzecznym: dwuteowym, ceowym, zetowym lub sigma. Wysokość średnicy kształtownika wynosi zwykle od 100 do 140 mm. Wymiary najczęściej stosowanych słupków stalowych przedstawiono w załączniku 11.8.

Kształtowniki powinny odpowiadać wymaganiom PN-H-93010 [12]. Powierzchnia kształtownika walcowanego powinna być charakterystyczna dla procesu walcowania i wolna od wad, jak widoczne łuski, pęknięcia, zawalcowania i naderwania. Dopuszczalne są usunięte wady przez szlifowanie lub dłutowanie z tym, że obrobiona powierzchnia powinna mieć łagodne wycięcia i zaokrąglone brzegi, a grubość kształtownika nie może zmniejszyć się poza dopuszczalną dolną odchyłkę wymiarową dla kształtownika.

Kształtowniki powinny być obcięte prostopadle do osi wzdłużnej kształtownika. Powierzchnia końców kształtownika nie powinna wykazywać rzadzisz, rozwarstwień, pęknięć i śladów jamy skurczowej widocznych nie uzbrojonym okiem.

Kształtowniki powinny być ze stali St3W lub St4W oraz mieć własności mechaniczne według PN-H-84020 [11] - tablica 1 lub innej uzgodnionej stali i normy.

Tablica 1. Podstawowe własności kształtowników, według PN-H-84020 [11]

Stal	Granica plastyczności, minimum dla słupków, MPa	Wytrzymałość na rozciąganie dla słupków, MPa
St3W	195	od 340 do 490
St4W	225	od 400 do 550

Kształtowniki mogą być dostarczone luzem lub w wiązkach.

2.3.3. Inne elementy bariery

Jeśli dokumentacja projektowa przewiduje stosowanie pasa profilowego, to powinien on odpowiadać PN-H-93461-28 [20] w zakresie wymiarów, masy, wielkości statycznych i odchyłek wymiarów przekroju poprzecznego.

Inne elementy bariery, jak wysięgniki, łączniki ukośne, obejmy słupka, wsporniki, podkładki, przekładki (zał. 11.9), śruby, światła odblaskowe itp. powinny odpowiadać wymaganiom dokumentacji projektowej i być zgodne z ofertą producenta barier w zakresie wymiarów, odchyłek wymiarów, rozmieszczenia otworów, rodzaju materiału, ew. zabezpieczenia antykorozyjnego itp.

Wszystkie ocynkowane elementy i łączniki przewidziane do mocowania między sobą elementów bariery powinny być czyste, gładkie, bez pęknięć, naderwań, rozwarstwień i wypukłych korbów.

Dostawa większych wymiarowo elementów bariery może być dokonana luzem lub w wiązkach. Śruby, podkładki i drobniejsze elementy łącznikowe mogą być dostarczone w pudełkach tekturowych, pojemnikach blaszanych lub paletach, w zależności od wielkości i masy wyrobów.

Elementy bariery powinny być przechowywane w pomieszczeniach suchych, z dala od materiałów działających korodująco i w warunkach zabezpieczających przed uszkodzeniem.

2.3.4. Zabezpieczenie metalowych elementów bariery przed korozją

Sposób zabezpieczenia antykorozyjnego elementów bariery ustala producent w taki sposób, aby zapewnić trwałość powłoki antykorozyjnej przez okres 5 do 10 lat w warunkach normalnych, do co najmniej 3 do 5 lat w środowisku o zwiększonej korozyjności. W przypadku braku wystarczających danych minimalna grubość powłoki cynkowej powinna wynosić 60 µm.

2.4. Materiały do wykonania elementów betonowych

2.4.1. Fundamenty i kotwy wykonane na miejscu budowy

2.4.1.1. Deskowanie

Materiały i sposób wykonania deskowania powinny być zgodne z ustaleniami dokumentacji projektowej, SST lub określone przez Wykonawcę i przedstawione do akceptacji Inżyniera. Deskowanie może być wykonane z drewna, z częściowym użyciem materiałów drewnopochodnych lub metalowych, względnie z gotowych elementów o możliwości wielokrotnego użycia i wykonania powtarzalnych układów konstrukcji jako deskowanie przestawne, ślizgowe lub przesuwne, zgodnie z wymaganiami PN-B-06251 [3].

Deskowanie należy wykonać z materiałów odpowiadających następującym normom:

- drewno iglaste tartaczne i tarcica iglasta do robót ciesielskich wg PN-D-95017 [8], PN-B-06251 [3], PN-D-96000 [9] oraz do drobnych elementów jak kliny, klocki itp. wg PN-D-96002 [10],
- gwoździe wg BN-87/5028-12 [27],
- śruby, wkręty do drewna i podkładki do śrub wg PN-M-82101 [22], PN-M-82121 [23], PN-M-82503 [24], PN-M-82505 [25] i PN-M-82010 [21],
- formy z blachy stalowej wg BN-73/9081-02 [31],
- płyty pilśniowe z drewna wg BN-69/7122-11 [30],
- sklejka wodoodporna zgodna z wymaganiami określonymi przez Wykonawcę i zaakceptowanymi przez Inżyniera.

Dopuszcza się wykonanie deskowań z innych materiałów, pod warunkiem akceptacji Inżyniera.

2.4.1.2. Beton i jego składniki

Właściwości betonu do wykonania betonowych fundamentów lub kotew powinny być zgodne z dokumentacją projektową z tym, że klasa betonu nie powinna być niższa niż klasa B 15, nasiąkliwość powinna być nie większa niż 5%, stopień wodoszczelności - co najmniej W 2, a stopień mrozoodporności - co najmniej F 50, zgodnie z wymaganiami PN- B-06250 [2].

Cement stosowany do betonu powinien być cementem portlandzkim klasy co najmniej „32,5” i powinien spełniać wymagania PN-B-19701 [5].

Kruszywo do betonu (piasek, grys, żwir, mieszanka z kruszywa naturalnego sortowanego, kruszywo łamane) powinny spełniać wymagania PN-B-06712 [4]. Woda powinna być odmiany „1” i spełniać wymagania PN-B-32250 [7]. Bez badań laboratoryjnych można stosować wodę pitną.

Domieszki chemiczne do betonu powinny być stosowane, jeśli przewidują to dokumentacja projektowa, SST lub wskazania Inżyniera, przy czym w przypadku braku danych dotyczących rodzaju domieszek, ich dobór powinien być dokonany zgodnie z zaleceniami PN-B-06250 [2]. Domieszki powinny spełniać wymagania PN-B-23010 [6].

Pręty zbrojenia mogą być stosowane, jeśli przewiduje je dokumentacja projektowa lub SST. Pręty zbrojenia powinny odpowiadać PN-B-06251 [3]. Stal dostarczona na budowę powinna być zaopatrzona w zaświadczenie (atest) stwierdzające jej gatunek. Właściwości mechaniczne stali używanej do zbrojenia betonu powinny odpowiadać PN-B-03264 [1]. Jeśli dokumentacja projektowa lub SST przewiduje zbrojenie betonu rozproszonymi włóknami (drucikami) stalowymi, włóknami z tworzyw sztucznych lub innymi elementami, to materiał taki powinien posiadać aprobatę techniczną.

2.4.2. Elementy prefabrykowane z betonu

Kształt i wymiary przekroju poprzecznego betonowych elementów prefabrykowanych (fundamentów, kotew) powinny być zgodne z dokumentacją projektową.

Powierzchnie elementów powinny być bez rys, pęknięć i ubytków betonu. Krawędzie elementów powinny być równe i proste.

Dopuszczalne wady oraz uszkodzenia powierzchni i krawędzi elementów nie powinny przekraczać wartości podanych w BN-80/6775-03.01 [29].

2.5. Składowanie materiałów

Elementy dłuższe barier mogą być składowane pod zadaszeniem lub na otwartej przestrzeni, na podłożu wyrównanym i odwodnionym, przy czym elementy poszczególnych typów należy układać oddzielnie z ewentualnym zastosowaniem podkładek. Elementy montażowe i połączeniowe można składować w pojemnikach handlowych producenta.

Składowanie kruszywa powinno odbywać się w warunkach zabezpieczających je przed zanieczyszczeniem i zmieszaniem z innymi asortymentami kruszywa lub jego frakcjami. Zaleca się, aby drobne frakcje kruszywa były chronione za pomocą plandek lub zadaszeń. Podłoże składowiska musi być równe, utwardzone i dobrze odwodnione, aby nie dopuścić do zanieczyszczenia kruszywa w trakcie składowania.

Przechowywanie cementu powinno być zgodne z ustaleniami BN-88/6731-08 [28].

Inne materiały należy przechowywać w sposób zgodny z zaleceniami producenta.

3. sprzęt

3.1. Ogólne wymagania dotyczące sprzętu

Ogólne wymagania dotyczące sprzętu podano w SST D-M-00.00.00 „Wymagania ogólne” pkt 3.

3.2. Sprzęt do wykonania barier

Wykonawca przystępujący do wykonania barier ochronnych stalowych powinien wykazać się możliwością korzystania z następującego sprzętu:

- zestawu sprzętu specjalistycznego do montażu barier,
- żurawi samochodowych o udźwigu do 4 t,
- wiertnic do wykonywania otworów pod słupki,
- koparek kołowych,
- urządzeń wbijających lub wibromłotów do pogrążania słupków w grunt,
- betoniarki przewoźnej,
- wibratorów do betonu,
- przewoźnego zbiornika na wodę,
- ładowarki, itp.

4. transport

4.1. Ogólne wymagania dotyczące transportu

Ogólne wymagania dotyczące transportu podano w SST D-M-00.00.00 „Wymagania ogólne” pkt 4.

4.2. Transport elementów barier stalowych

Transport elementów barier może odbywać się dowolnym środkiem transportu. Elementy konstrukcyjne barier nie powinny wystawać poza gabaryt środka transportu. Elementy dłuższe (np. profilowaną taśmę stalową, pasy profilowe) należy przewozić w opakowaniach producenta. Elementy montażowe i połączeniowe zaleca się przewozić w pojemnikach handlowych producenta.

Ładunek i wyładunek elementów konstrukcji barier można dokonywać za pomocą żurawi lub ręcznie. Przy ładunku i wyładunku, należy zabezpieczyć elementy konstrukcji przed pomieszaniem. Elementy barier należy przewozić w warunkach zabezpieczających wyroby przed korozją i uszkodzeniami mechanicznymi.

4.3. Transport materiałów do wykonania elementów betonowych

Kruszywo do betonu można przewozić dowolnym środkiem transportu w warunkach zabezpieczających je przed zanieczyszczeniem i zmieszaniem z innymi materiałami. Podczas transportu kruszywa powinny być zabezpieczone przed wysypianiem, a kruszywo drobne - przed rozpyleniem.

Elementy prefabrykowane fundamentów mogą być przewożone dowolnymi środkami transportowymi w liczbie sztuk nie przekraczającej dopuszczalnego obciążenia zastosowanego środka transportu. Rozmieszczenie elementów na środku transportu powinno być symetryczne. Elementy należy układać na podkładach drewnianych.

Drewno i elementy deskowania należy przewozić w warunkach chroniących je przed przemieszczaniem, a elementy metalowe w warunkach zabezpieczających przed korozją i uszkodzeniami mechanicznymi.

Cement należy przewozić zgodnie z postanowieniami BN-88/6731-08 [28].

Mieszankę betonową należy przewozić zgodnie z postanowieniami PN-B-06251 [3].

Stal zbrojeniową można przewozić dowolnym środkiem transportu, luzem lub w wiązkach, w warunkach chroniących ją przed pomieszaniem i przed korozją.

5. wykonanie robót

5.1. Ogólne zasady wykonania robót

Ogólne zasady wykonania robót podano w SST D-M-00.00.00 „Wymagania ogólne” pkt 5.

5.2. Roboty przygotowawcze

Przed wykonaniem właściwych robót należy, na podstawie dokumentacji projektowej, SST lub wskazań Inżyniera:

- wytyczyć trasę bariery,
- ustalić lokalizację słupków (zał. 11.6),
- określić wysokość prowadnicy bariery (zał. 11.3),
- określić miejsca odcinków początkowych i końcowych bariery,
- ustalić ew. miejsca przerw, przejść i przejazdów w barierze, itp.

5.3. Osadzenie słupków

5.3.1. Słupki osadzone w otworach uprzednio wykonanych w gruncie

5.3.1.1. Wykonanie dołów pod słupki

Jeśli dokumentacja projektowa, SST lub Inżynier nie ustali inaczej, to doły (otwory) pod słupki powinny mieć wymiary:

- przy wykonywaniu otworów wiertnicą - średnica otworu powinna być większa o około 20 cm od największego wymiaru poprzecznego słupka, a głębokość otworu od 1,25 do 1,35 m w zależności od typu bariery,
- przy ręcznym wykonaniu dołu pod fundament betonowy - wymiary przekroju poprzecznego mogą wynosić 30 x 30 cm, a głębokość otworu co najmniej 0,75 m przy wypełnianiu betonem otworu gruntowego lub wymiary powinny być ustalone indywidualnie w przypadku stosowania prefabrykowanego fundamentu betonowego.

5.3.1.2. Osadzenia słupków w otworach wypełnionych gruntem

Jeśli dokumentacja projektowa, SST lub Inżynier nie ustali inaczej, to osadzenie słupków w wykonanych uprzednio otworach (dołach) powinno uwzględniać:

- zachowanie prawidłowego położenia i pełnej równoległości słupków, najlepiej przy zastosowaniu odpowiednich szablonów,
- wzmocnienie dna otworu warstwą tłucznia (ew. żwiru) o grubości warstwy min. 5 cm,
- wypełnienie otworu piaskiem stabilizowanym cementem (od 40 do 50 kg cementu na 1 m³ piasku) lub zagęszczonym gruntem rodzimym, przy czym wskaźnik zagęszczenia nie powinien być mniejszy niż 0,95 według normalnej metody Proctora.

5.3.1.3. Osadzenie słupków w fundamencie betonowym

Jeśli dokumentacja projektowa, SST lub Inżynier nie ustali inaczej, to osadzenie słupków w otworze, w gruncie wypełnionym betonem lub w prefabrykowanym fundamencie betonowym powinno uwzględniać:

- ew. wykonanie zbrojenia, zgodnego z dokumentacją projektową, a w przypadku braku wskazań - zgodnego z zaleceniem producenta barier,
- wypełnienie otworu mieszanką betonową klasy B15, odpowiadającą wymaganiom PN-B-06250 [2]. Do czasu stwardnienia betonu słupek zaleca się podeprzeć. Zaleca się wykonywać montaż bariery na słupkach co najmniej po 7 dniach od ustawienia słupka w betonie.

5.3.2. Słupki wbijane lub wwibrowywane bezpośrednio w grunt

Jeśli dokumentacja projektowa, SST lub Inżynier na wniosek Wykonawcy ustali bezpośrednio wbijanie lub wwibrowywanie słupków w grunt, to Wykonawca przedstawi do akceptacji Inżyniera:

- sposób wykonania, zapewniający zachowanie osi słupka w pionie i nie powodujący odkształceń lub uszkodzeń słupka,
- rodzaj sprzętu, wraz z jego charakterystyką techniczną, dotyczący urządzeń wbijających (np. młotów, bab, kafarów) ręcznych lub mechanicznych względnie wibromłotów pogrążających słupki w gruncie poprzez wibrację i działanie udarowe.

5.3.3. Tolerancje osadzenia słupków

Dopuszczalna technologicznie odchyłka odległości między słupkami, wynikająca z wymiarów wydłużonych otworów w prowadnicy, służących do zamocowania słupków, wynosi ± 11 mm.

Dopuszczalna różnica wysokości słupków, decydująca czy prowadnica będzie zamocowana równolegle do nawierzchni jezdni, jest wyznaczona kształtem i wymiarami otworów w słupkach do mocowania wysięgników lub przekładek i wynosi ± 6 mm.

5.4. Montaż bariery

Sposób montażu bariery zaproponuje Wykonawca i przedstawi do akceptacji Inżyniera.

Bariera powinna być montowana zgodnie z instrukcją montażową lub zgodnie z zasadami konstrukcyjnymi ustalonymi przez producenta bariery.

Montaż bariery, w ramach dopuszczalnych odchyłek umożliwionych wielkością otworów w elementach bariery, powinien doprowadzić do zapewnienia równej i płynnej linii prowadnic bariery w planie i profilu.

Przy montażu bariery niedopuszczalne jest wykonywanie jakichkolwiek otworów lub cięć, naruszających powłokę cynkową poszczególnych elementów bariery.

Przy montażu prowadnicy typu B należy łączyć sąsiednie odcinki taśmy profilowej, nakładając następny odcinek na wytłoczenie odcinka poprzedniego, zgodnie z kierunkiem ruchu pojazdów, tak aby końce odcinków taśmy przylegały płasko do siebie i pojazd przesuwający się po barierze, nie zaczepiał o krawędzie złączy. Sąsiednie odcinki taśmy są łączone ze sobą zwykle przy użyciu śrub noskowych specjalnych, zwykle po sześć na każde połączenie.

Montaż wysięgników i przekładek ze słupkami i prowadnicą powinien być wykonany ściśle według zaleceń producenta bariery z zastosowaniem przewidzianych do tego celu elementów (obejm, wsporników itp.) oraz właściwych śrub i podkładek.

Przy montażu barier należy zwracać uwagę na poprawne wykonanie, zgodne z dokumentacją projektową i wytycznymi producenta barier:

- odcinków początkowych i końcowych bariery, o właściwej długości odcinka (np. 4 m, 8 m, 12 m, 16 m), z zastosowaniem łączników ukośnych w miejscach niezbędnych przy połączeniu poziomego odcinka prowadnicy z odcinkiem nachylonym, z odchyleniem odcinka w planie w miejscach przewidzianych dla barier skrajnych, z ewentualną kotwą betonową w przypadkach przewidzianych w dokumentacji projektowej,
- odcinków barier osłonowych o właściwej długości odcinka bariery: a) przyległego do obiektu lub przeszkody, b) przed i za obiektem, c) ukośnego początkowego, d) ukośnego końcowego, e) wzmocnionego,
- odcinków przejściowych pomiędzy różnymi typami i odmianami barier, w tym m.in. na dojazdach do mostu z zastosowaniem właściwej długości odcinka ukośnego w planie, jak również połączenia z barierami betonowymi pełnymi i ew. poręczami betonowymi,
- przerw, przejść i przejazdów w barierze w celu np. dojścia do kolumn alarmowych lub innych urządzeń, przejścia pieszych z pobocza drogi za barierę w tym na chodnik mostu, na skrzyżowaniu z drogami, przejścia przez pas dzielący, przejazdu poprzecznego przez pas dzielący,
- dodatkowych urządzeń, jak np. dodatkowej prowadnicy bariery, osłony słupków bariery, itp. (np. wg zał. 11.5).

Na barierze powinny być umieszczone elementy odbłaskowe:

- a) czerwone - po prawej stronie jezdni,
- b) białe - po lewej stronie jezdni.

Odległości pomiędzy kolejnymi elementami odbłaskowymi powinny być zgodne z ustaleniami WSDBO [32].

Elementy odbłaskowe należy umocować do bariery w sposób trwały, zgodny z wytycznymi producenta barier.

5.5. Roboty betonowe

Elementy **betonowe** fundamentów i kotew powinny być wykonane zgodnie z dokumentacją projektową lub SST oraz powinny odpowiadać wymaganiom:

- PN-B-06250 [2] w zakresie wytrzymałości, nasiąkliwości i odporności na działanie mrozu,
- PN-B-06251 [3] i PN-B-06250 [2] w zakresie składu betonu, mieszania, zagęszczania, dojrzewania, pielęgnacji i transportu,
- punktu 2 niniejszej specyfikacji w zakresie postanowień dotyczących betonu i jego składników.

Deskowanie powinno odpowiadać wymaganiom PN-B-06251 [3], zapewniając sztywność i niezmienność układu oraz bezpieczeństwo konstrukcji. Przed wypełnieniem mieszanką betonową, deskowanie powinno być sprawdzone, aby wykluczało wyciek zaprawy z mieszanki betonowej. Termin rozbiórki deskowania powinien być zgodny z wymaganiami PN-B-06251 [3].

Skład mieszanki betonowej powinien, przy najmniejszej ilości wody, zapewnić szczelne ułożenie mieszanki w wyniku zagęszczenia przez wibrowanie. Wartość stosunku wodno-cementowego W/C nie powinna być większa niż 0,5. Konsystencja mieszanki nie powinna być rzadsza od plastycznej.

Mieszankę betonową zaleca się układać warstwami o grubości do 40 cm bezpośrednio z pojemnika, rurociągu pompy lub za pośrednictwem rynny i zagęszczać wibratorami wgłębnymi.

Po zakończeniu betonowania, przy temperaturze otoczenia wyższej od +5°C, należy prowadzić pielęgnację wilgotnościową co najmniej przez 7 dni. Woda do polewania betonu powinna spełniać wymagania PN-B-32250 [7]. W czasie dojrzewania betonu elementy powinny być chronione przed uderzeniami i drganiami.

6. KONTROLA JAKOŚCI ROBÓT

6.1. Ogólne zasady kontroli jakości robót

Ogólne zasady kontroli jakości robót podano w SST D-M-00.00.00 „Wymagania ogólne” pkt 6.

6.2. Badania przed przystąpieniem do robót

Przed przystąpieniem do robót Wykonawca powinien przedstawić Inżynierowi:

- atest na konstrukcję drogowej bariery ochronnej akceptowany przez zarządzającego drogą, według wymagania punktu 2.2,
- zaświadczenia o jakości (atesty) na materiały, do których wydania producenci są zobowiązani przez właściwe normy PN i BN, jak kształtowniki stalowe, pręty zbrojeniowe, cement.

Do materiałów, których badania powinien przeprowadzić Wykonawca należą materiały do wykonania fundamentów betonowych i ew. kotew „na mokro”. Uwzględniając nieskomplikowany charakter robót betonowych, na wniosek Wykonawcy, Inżynier może zwolnić go z potrzeby wykonania badań materiałów dla tych robót.

6.3. Badania w czasie wykonywania robót

6.3.1. Badania materiałów w czasie wykonywania robót

Wszystkie materiały dostarczone na budowę z zaświadczeniem o jakości (atestem) producenta powinny być sprawdzone w zakresie powierzchni wyrobu i jego wymiarów.

Częstotliwość badań i ocena ich wyników powinna być zgodna z zaleceniami tablicy 2.

W przypadkach budzących wątpliwości można zlecić uprawnionej jednostce zbadanie właściwości dostarczonych wyrobów i materiałów w zakresie wymagań podanych w punkcie 2.

Tablica 2. Częstotliwość badań przy sprawdzeniu powierzchni i wymiarów wyrobów

dostarczonych przez producenta

Lp.	Rodzaj badania	Liczba badań	Opis badań	Ocena wyników badań
1	Sprawdzenie powierzchni	5 do 10 badań z wybranych losowo elementów w każdej dostarczanej partii wyrobów liczącej do 1000 elementów	Powierzchnię zbadać nie uzbrojonym okiem. Do ew. sprawdzenia głębokości wad użyć dostępnych narzędzi (np. liniałów z czujnikiem, suwmiarek, mikrometrów itp.)	Wyniki powinny być zgodne z wymaganiami punktu 2 i katalogiem (informacją) producenta barier
2	Sprawdzenie wymiarów		Przeprowadzić uniwersalnymi przyrządami pomiarowymi lub sprawdzianami	

6.3.2. Kontrola w czasie wykonywania robót

W czasie wykonywania robót należy zbadać:

- zgodność wykonania bariery ochronnej z dokumentacją projektową (lokalizacja, wymiary, wysokość prowadnicy nad terenem),
- zachowanie dopuszczalnych odchyłek wymiarów, zgodnie z punktem 2 i katalogiem (informacją) producenta barier,
- prawidłowość wykonania dołów pod słupki, zgodnie z punktem 5,
- poprawność wykonania fundamentów pod słupki, zgodnie z punktem 5,
- poprawność ustawienia słupków, zgodnie z punktem 5,
- prawidłowość montażu bariery ochronnej stalowej, zgodnie z punktem 5,
- poprawność wykonania ew. robót betonowych, zgodnie z punktem 5,
- poprawność umieszczenia elementów odblaskowych, zgodnie z punktem 5 i w odległościach ustalonych w WSDBO [32].

7. OBMIAR ROBÓT

7.1. Ogólne zasady obmiaru robót

Ogólne zasady obmiaru robót podano w SST D-M-00.00.00 „Wymagania ogólne” pkt 7.

7.2. Jednostka obmiarowa

Jednostką obmiarową jest m (metr) wykonanej bariery ochronnej stalowej.

8. ODBIÓR ROBÓT

Ogólne zasady odbioru robót podano w SST D-M-00.00.00 „Wymagania ogólne” pkt 8.

Roboty uznaje się za wykonane zgodnie z dokumentacją projektową, SST i wymaganiami Inżyniera, jeżeli wszystkie pomiary i badania z zachowaniem tolerancji wg pkt 6 dały wyniki pozytywne.

9. PODSTAWA PŁATNOŚCI

9.1. Ogólne ustalenia dotyczące podstawy płatności

Ogólne ustalenia dotyczące podstawy płatności podano w SST D-M-00.00.00 „Wymagania ogólne” pkt 9.

9.2. Cena jednostki obmiarowej

Cena wykonania 1 m bariery ochronnej stalowej obejmuje:

- prace pomiarowe i roboty przygotowawcze,
- oznakowanie robót,
- dostarczenie materiałów,
- osadzenie słupków bariery (z ew. wykonaniem dołów i fundamentów betonowych, lub bezpośrednio wbicie wzgl. wwibrowanie w grunt),
- montaż bariery (prowadnicy, wysięgników, przekładek, obejm, wsporników itp. z pomocą właściwych śrub i podkładek) z wykonaniem niezbędnych odcinków początkowych i końcowych, ew. barier osłonowych, odcinków przejściowych pomiędzy różnymi typami barier, przerw, przejść i przejazdów w barierze, umocowaniem elementów odblaskowych itp.,
- przeprowadzenie badań i pomiarów wymaganych w specyfikacji technicznej,
- uporządkowanie terenu.

9.3. Szczegółowy zakres robót objętych płatnością:

-zgodnie z przedmiarem robót

10. przepisy związane

10.1. Normy

1. PN-B-03264 Konstrukcje betonowe żelbetowe i sprężone. Obliczenia statyczne i projektowanie
2. PN-B-06250 Beton zwykły
3. PN-B-06251 Roboty betonowe i żelbetowe. Wymagania techniczne
4. PN-B-06712 Kruszywa mineralne do betonu
5. PN-B-19701 Cement. Cement powszechnego użytku. Skład, wymagania i ocena zgodności
6. PN-B-23010 Domieszki do betonu. Klasyfikacja i określenia
7. PN-B-32250 Materiały budowlane. Woda do betonów i zapraw
8. PN-D-95017 Surowiec drzewny. Drewno wielkowymiarowe iglaste. Wspólne wymagania i badania
9. PN-D-96000 Tarcica iglasta ogólnego przeznaczenia
10. PN-D-96002 Tarcica liściasta ogólnego przeznaczenia
11. PN-H-84020 Stal niestopowa konstrukcyjna ogólnego przeznaczenia. Gatunki
12. PN-H-93010 Stal. Kształtowniki walcowane na gorąco
13. PN-H-93403 Stal. Ceowniki walcowane. Wymiary
14. PN-H-93407 Stal. Dwuteowniki walcowane na gorąco
15. PN-H-93419 Stal. Dwuteowniki równoległościenne IPE walcowane na gorąco
16. PN-H-93460-03 Kształtowniki stalowe gięte na zimno otwarte. Ceowniki równoramienne ze stali węglowej zwykłej jakości o R_m do 490 MPa
17. PN-H-93460-07 Kształtowniki stalowe gięte na zimno otwarte. Zetowniki ze stali węglowej zwykłej jakości o R_m do 490 MPa
18. PN-H-93461-15 Kształtowniki stalowe gięte na zimno otwarte, określonego przeznaczenia. Kształtownik na poręcz drogową, typ B
19. PN-H-93461-18 Kształtowniki stalowe gięte na zimno otwarte, określonego przeznaczenia. Ceowniki półzamknięte prostokątne
20. PN-H-93461-28 Kształtowniki stalowe gięte na zimno otwarte, określonego przeznaczenia. Pas profilowy na drogowe bariery ochronne
21. PN-M-82010 Podkładki kwadratowe w konstrukcjach drewnianych
22. PN-M-82101 Śruby ze łbem sześciokątnym
23. PN-M-82121 Śruby ze łbem kwadratowym
24. PN-M-82503 Wkręty do drewna ze łbem stożkowym
25. PN-M-82505 Wkręty do drewna ze łbem kulistym
26. BN-73/0658-01 Rury stalowe profilowe ciągnięte na zimno. Wymiary
27. BN-87/5028-12 Gwoździe budowlane. Gwoździe z trzpieniem gładkim, okrągłym i kwadratowym
28. BN-88/6731-08 Cement. Transport i przechowywanie
29. BN-80/6775-03.01 Prefabrykaty budowlane z betonu. Elementy nawierzchni dróg, ulic, parkingów i torowisk tramwajowych. Wspólne wymagania i badania
30. BN-69/7122-11 Płyty pilśniowe z drewna
31. BN-73/9081-02 Formy stalowe do produkcji elementów budowlanych z betonu kruszywowego. Wymagania i badania

10.2. Inne dokumenty

32. Wytyczne stosowania drogowych barier ochronnych, GDDP, maj 1994.

D-07.06.02 URZĄDZENIA ZABEZPIEZAJĄCE RUCH PIESZYCH

1. Wstęp

Przedmiot ST

Przedmiotem niniejszej specyfikacji technicznej (ST) są wymagania ogólne dotyczące wykonania i odbioru robót związanych z wykonaniem urządzeń zabezpieczających ruch pieszych –barierka typu olsztyńskiego.

Zakres stosowania ST

Specyfikacja techniczna (ST) jest stosowana jako dokument przetargowy i kontraktowy przy zlecaniu i realizacji robót wymienionych w podpunkcie 1.1.

Zakres robót objętych ST

Ustalenia zawarte w niniejszej specyfikacji dotyczą zasad prowadzenia robót związanych z wykonaniem urządzeń zabezpieczających ruch pieszych (poręczę z rur stalowych U-11):
- bariery rurowe segmentowe o rozstawie segmentu 2,00 m (1,50 m) i wysokości 1,10 wraz z ocynkowaniem i pomalowaniem w kolorze biało-czerwonym (malować proszkowo na kolor biały, oklejać folią czerwoną; w wariantcie uproszczonym zamiast folii malować na kolor czerwony).

Określenia podstawowe

1.4.1 Ogrodzenia ochronne sztywne - przegrody fizyczne separujące ruch pieszy od ruchu kołowego wykonane z kształtowników stalowych, siatek na linkach naciągowych, ram z kształtowników wypełnionych siatką, szczelinami lub panelami z tworzyw sztucznych lub szkła zbrojonego.

1.4.2. Pozostałe określenia podstawowe są zgodne z obowiązującymi, odpowiednimi polskimi normami i z definicjami podanymi w ST D-M.00.00.00 „Wymagania ogólne” pkt 1.4.

1.5. Ogólne wymagania dotyczące robót

Ogólne wymagania dotyczące robót podano w ST D-M.00.00.00 „Wymagania ogólne” pkt 1.5.

MATERIAŁY

2.1 Ogólne wymagania dotyczące materiałów

Ogólne wymagania dotyczące materiałów, ich pozyskiwania i składowania, podano w ST D-M.00.00.00 „Wymagania ogólne” pkt 2.

2.2 Materiałami stosowanymi przy wykonywaniu urządzeń zabezpieczających ruch pieszych, objętych niniejszą SST, są:

- bariery rurowe segmentowe U-12a wg rysunku
- beton klasy B 20 (C16/20) do zabetonowania słupków „na mokro”
- ☒- materiały do malowania i renowacji powłok malarskich (malować proszkowo na kolor biały, oklejać folią czerwoną; w wariantcie uproszczonym zamiast folii malować na kolor czerwony)

Rurowa bariera segmentowa U-12a

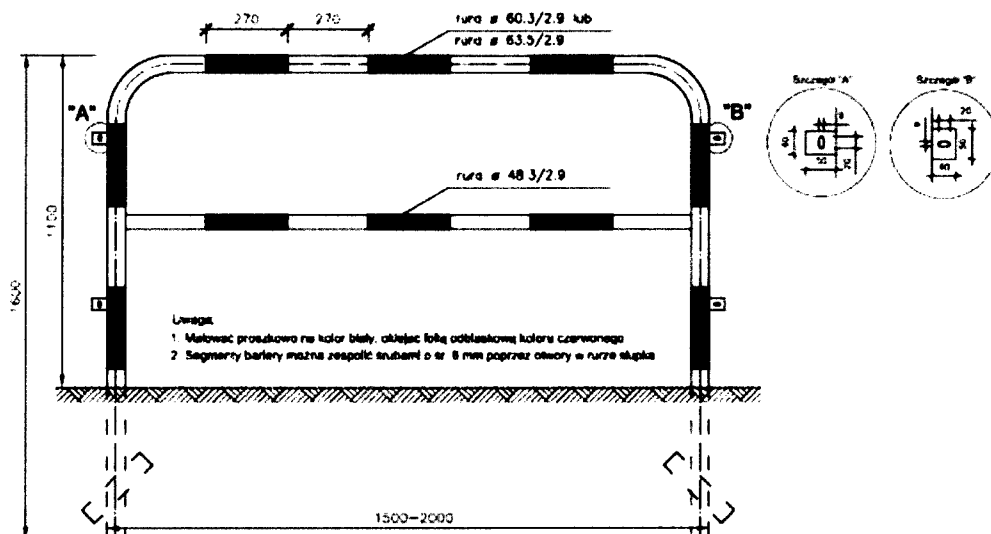

2.2.1. Wymagania dla rur stalowych

Rury powinny odpowiadać wymaganiom PN-H-74219, PN-H-74220 lub innej zaakceptowanej przez Inżyniera. Powierzchnia zewnętrzna i wewnętrzna rur nie powinna wykazywać wad w postaci łusek, pęknięć, zawalcowań i naderwań. Dopuszczalne są nieznaczne nierówności, pojedyncze rysy wynikające z procesu wytwarzania, mieszczące się w granicach dopuszczalnych odchyłek wymiarowych. Rury powinny być wykonane ze stali w gatunkach dopuszczonych przez normy (np. R55, R65, 18G2A): PN-H-84023-07, PN-H-84018, PN-H-84019, PN-H-84030-02 lub inne normy. Do ocynkowania rur stosuje się gatunek cynku Raf wg PN-H-82200.

2.2.2. Wymagania dla powłok metalizacyjnych cynkowych

W przypadku zastosowania powłoki metalizacyjnej cynkowej na konstrukcjach stalowych, powinna ona być z cynku o czystości nie mniejszej niż 99,5% i odpowiadać wymaganiom BN-89/1076-02. Minimalna grubość powłoki cynkowej powinna być zgodna z wymaganiami poniższej tablicy

Minimalna grubość powłoki metalizacyjnej cynkowej narażonej na działanie korozji atmosferycznej wg BN-89/1076-02

Agresywność korozyjna atmosfery wg PN-H-04651 [2]	Minimalna grubość powłoki, μm , przy wymaganej trwałości w latach 10	Minimalna grubość powłoki, μm , przy wymaganej trwałości w latach 20
Umiarkowana	120	160
Ciężka	160 M	200 M

M - powłoka pokryta dwoma lub większą liczbą warstw powłoki malarskiej

Powierzchnia powłoki powinna być jednorodna pod względem ziarnistości. Nie może ona wykazywać widocznych wad jak rysy, pęknięcia, pęcherze lub odstawanie powłoki od podłoża.

2.2.3. Beton i jego składniki

Deskowanie powinno zapewnić sztywność i niezmienność układu oraz bezpieczeństwo konstrukcji. Deskowanie powinno być skonstruowane w sposób umożliwiający łatwy jego montaż i demontaż. Przed wypełnieniem masą betonową, deskowanie powinno być sprawdzone, aby wykluczało wyciek zaprawy z masy betonowej, możliwość zniekształceń lub odchyżeń w betonowanej konstrukcji. Klasa betonu powinna być C16/20 (B 20).

Beton powinien odpowiadać wymaganiom PN-EN 206-1.

2.2.4. Materiały do malowania powłok malarskich

Do malowania urządzeń ze stali, żeliwa lub metali nieżelaznych należy używać materiały zgodne z PN-B-10285 (poniższa tabela) lub stosownie do ustaleń ST, bądź wskazań Inżyniera.

Sposoby malowania zewnątrz budynków (wyciąg z tab. 2 PN-B-10285)

Lp	Rodzaj podłoża	Rodzaj podkładu	Rodzaj powłoki malarskiej	Zastosowanie
1	Stal	olejna miniowa 60% lub ftalowa miniowa 60%	a) dwuwarstwowa z farby albo b) jak w a) i jednowarstwowa z lakieru olejnego schnącego na powietrzu, rodzaju III	elementy ślusarsko-kowalskie pełne i ażurowe (poręczce, kraty, ogrodzenie, bramy itp.)

Nie dopuszcza się stosowania wyrobów lakierowanych o nieznanym pochodzeniu, nie mających uzgodnionych wymagań oraz nie sprawdzonych zgodnie z postanowieniami norm. W przypadku, gdy barwa i połysk odgrywają istotną rolę, a nie są ujęte w normach, powinny być ustalone odpowiednie wzorce w porozumieniu z dostawcą.

SPRZĘT

3.1. Ogólne wymagania dotyczące sprzętu

Ogólne wymagania dotyczące sprzętu podano w ST D-M.00.00.00 „Wymagania ogólne” pkt 3.

3.2. Sprzęt do wykonania urządzeń zabezpieczających ruch pieszych

Wykonawca przystępujący do wykonania urządzeń zabezpieczających ruch pieszych powinien wykazać się możliwością korzystania z następującego sprzętu:

- szpadli, drągów stalowych,
- środków transportu materiałów,
- żurawi samochodowych o udźwigu do 4 t,
- wiertnic do wykonania dołów pod słupki,-
- ☒ koparek kołowych (np. 0,15 m³ lub koparek gąsienicowych (np. 0,25 m³

TRANSPORT

4.1. Ogólne wymagania dotyczące transportu

Ogólne wymagania dotyczące transportu podano w ST D-M.00.00.00 „Wymagania ogólne” pkt 4.

4.2. Transport materiałów

Gotowe segmenty barier stalowych powinno się przewozić w warunkach zabezpieczających wyroby przed korozją i uszkodzeniami mechanicznymi.

WYKONANIE ROBÓT

5.1. Ogólne zasady wykonania robót

Ogólne zasady wykonania robót podano w ST D-M.00.00.00 „Wymagania ogólne” pkt 5.

5.2. Zasady wykonania urządzeń zabezpieczających ruch pieszych

W zależności od wielkości robót Wykonawca przedstawi do akceptacji Inżyniera zakres robót wykonywanych bezpośrednio na placu budowy oraz robót przygotowawczych na zapleczu.D-07.06.02 Urządzenia zabezpieczające ruch pieszych 125

Przed wykonywaniem robót należy wytyczyć lokalizację barier na podstawie dokumentacji projektowej, ST lub zaleceń Inżyniera.

5.3. Ustawienie elementów zabezpieczających ruch pieszych

Segmenty barier (ich słupki) należy osadzić w uprzednio przygotowanych dołach.

W przypadku konieczności wzmocnienia stabilności bariery słupki należy zabetonować mieszanką betonową „na mokro” odpowiadającą wymaganiom punktu 2.2.3. Do czasu stwardnienia betonu należy podeprzeć elementy barier .

KONTROLA JAKOŚCI ROBÓT

6.1. Ogólne zasady kontroli jakości robót

Ogólne zasady kontroli jakości robót podano w ST D-M.00.00.00 „Wymagania ogólne” pkt 6.

6.2. Badania przed przystąpieniem do robót

Przed przystąpieniem do robót Wykonawca powinien uzyskać od producentów zaświadczenia o jakości (atesty)

oraz wykonać badania materiałów przeznaczonych do wykonania robót i przedstawić ich wyniki Inżynierowi w celu akceptacji materiałów. Do materiałów, których producenci są zobowiązani (przez właściwe normy PN i BN) dostarczyć zaświadczenia o jakości (atesty) należą rury i kształtowniki.

Do materiałów, których badania powinien przeprowadzić Wykonawca należą materiały do wykonania fundamentów betonowych „na mokro”. Uwzględniając nieskomplikowany charakter robót fundamentowych, na wniosek Wykonawcy, Inżynier może zwolnić go z potrzeby wykonania badań materiałów dla tych robót.

6.3. Badania i kontrola w czasie wykonywania robót

6.3.1. Badania materiałów w czasie wykonywania robót

Wszystkie materiały dostarczone na budowę z zaświadczeniem o jakości (atestem) producenta powinny być sprawdzone w zakresie powierzchni wyrobu i jego wymiarów.

Częstotliwość badań i ocena ich wyników powinna być zgodna z zaleceniami poniższej tablicy.

Częstotliwość badań przy sprawdzeniu powierzchni i wymiarów wyrobów dostarczonych przez producentów

Lp	Rodzaj badania	Liczba badań	Opis badań
1	Sprawdzenie powierzchni	od 5 do 10 badań z wybranych losowo elementów w każdej dostarczonej partii	Powierzchnię zbadać nieuzbrojonym okiem. Do ew. sprawdzenia głębokości wad użyć dostępnych narzędzi (np. liniałów z czujnikiem, suwmiarek, mikrometrów itp.
2	Sprawdzenie wymiarów	wyrobów liczącej do 1000 elementów	Przeprowadzić uniwersalnymi przyrządami pomiarowymi lub sprawdzianami

W przypadkach budzących wątpliwości można zlecić uprawnionej jednostce zbadanie właściwości dostarczonych wyrobów i materiałów w zakresie wymagań podanych w punktach od 2.2.1 do 2.2.4.

6.3.2. Kontrola w czasie wykonywania robót

W czasie wykonywania urządzeń zabezpieczających ruch pieszych należy zbadać:

- zgodność wykonania urządzeń z dokumentacją projektową (lokalizacja, wymiary),
- prawidłowość wykonania dołów pod słupki,
- ew. poprawność wykonania fundamentów pod słupki,
- poprawność ustawienia słupków.

OBMIAR ROBÓT

7.1. Ogólne zasady obmiaru robót

Ogólne zasady obmiaru robót podano w ST D-M-00.00.00 „Wymagania ogólne” pkt 7.D-07.06.02 Urządzenia zabezpieczające ruch pieszych 126

7.2. Jednostka obmiarowa

Jednostką obmiarową urządzenia zabezpieczającego ruch pieszych jest m (metr) zamontowanych barier U-12a zgodnie z dokumentacją projektową.

ODBIÓR ROBÓT

Ogólne zasady odbioru robót podano w ST D-M.00.00.00 „Wymagania ogólne” pkt 8. Roboty uznaje się za wykonane zgodnie z dokumentacją projektową, ST i wymaganiami Inżyniera, jeżeli wszystkie pomiary i badania z zachowaniem tolerancji wg pkt 6, dały wyniki pozytywne.

PODSTAWA PŁATNOŚCI

9.1. Ogólne ustalenia dotyczące podstawy płatności

Ogólne ustalenia dotyczące podstawy płatności podano w ST D-M.00.00.00 „Wymagania ogólne” pkt 9.

9.2. Cena jednostek obmiarowych

Cena wykonania 1 m ogrodzeń ochronnych sztywnych z rur stalowych obejmuje:

- oznakowanie i zabezpieczenie miejsca robót,
- prace pomiarowe i roboty przygotowawcze,
- dostarczenie na miejsce wbudowania gotowych segmentów barier oraz materiałów pomocniczych,
- zabezpieczenie barier poprzez ocynkowanie i pomalowanie,
- wykopanie dołów pod słupki,

D-07.00.00. URZĄDZENIA BEZPIECZEŃSTWA RUCHU

D-07.01.01.OZNAKOWANIE POZIOME

1. WSTĘP

1.1. Przedmiot Specyfikacji Technicznej (ST)

Przedmiotem niniejszej Specyfikacji Technicznej są wymagania dotyczące wykonania i odbioru robót związanych z wykonaniem oznakowania poziomego.

1.2. Zakres stosowania Specyfikacji Technicznej

Specyfikacja Techniczna jest stosowana jako dokument przetargowy i kontraktowy przy zleceniu i realizacji robót wymienionych w punkcie 1.1

1.3. Zakres robót objętych Specyfikacją

Ustalenia zawarte w niniejszej specyfikacji dotyczą zasad prowadzenia robót związanych z wykonaniem, kontrolą, i odbiorem znaków pionowych stosowanych na drogach, w postaci wszelkiego typu znaków i tablic wykonywanych jako oznakowanie:

- na czas robót,
- docelowe.

1.4. Określenia podstawowe

1.4.1. Oznakowanie poziome - znaki drogowe poziome, umieszczone na nawierzchni w postaci linii ciągłych lub przerywanych, pojedynczych lub podwójnych, strzałek, napisów, symboli oraz innych linii związanych z oznaczeniem określonych miejsc na tej nawierzchni.

1.4.2. Pozostałe określenia podane w niniejszej Specyfikacji są zgodne z obowiązującymi odpowiednimi polskimi normami i z definicjami podanymi w Specyfikacji.DMU.00.00.00 „Wymagania ogólne” pkt. 1.2.

1.5. Ogólne wymagania dotyczące robót

Ogólne wymagania dotyczące robót podano w Specyfikacji D.00.00.00 „Wymagania ogólne” pkt. 5.

2. MATERIAŁY

Dla oznakowania cienkowarstwowego zastosowanie znajduje farba chlorokauczukowa barwy białej lub żółtej posiadająca aprobatę techniczną. Szczegółowe wymagania dla farb określone są w “Warunkach techn. POD- 97”.

3. SPRZĘT

Do wykonania oznakowania poziomego można stosować następujący sprzęt:

- szczotki mechaniczne oraz szczotki ręczne,
- frezarki,
- sprężarki,
- malowarki,
- pistolety ręczne, wałki lub szczotki,
- szablony.

4. TRANSPORT

Pojemniki z farbą oraz rozpuszczalniki można przewozić dowolnymi środkami transportowymi zgodnie z przepisami dotyczącymi transportu materiałów niebezpiecznych (łatwopalnych).

5. WYKONANIE ROBÓT

5.1. Warunki atmosferyczne

W czasie wykonywania znakowania temperatura nawierzchni i powietrza powinna być większa od +5°C a

wilgotność względna powietrza powinna być mniejsza od 85 %, nawierzchnia musi być sucha,

5.2. Przygotowanie podłoża do wykonania znakowania

Przed wykonaniem znakowania poziomego należy oczyścić powierzchnię nawierzchni malowanej z pyłu, kurzu, piasku, smarów, olejów i innych zanieczyszczeń.

Powierzchnia nawierzchni przygotowana do wykonania znakowania poziomego musi być czysta i sucha.

5.3. Przedznakowanie

W celu dokładnego wykonania poziomego znakowania drogi, należy wykonać przedznakowanie, stosując się do ustaleń zawartych w dokumentacji projektowej oraz "Instrukcji o znakach drogowych poziomych". Do wykonania przedznakowania można stosować nietrwałą farbę, np. farbę silnie rozcieńczoną rozpuszczalnikiem.

5.4. Wykonanie znakowania drogi

Dla oznakowania cienkowarstwowego farbą przygotowaną zgodnie z instrukcjami jej producenta należy nakładać równomierną warstwę, zachowując wymiary i ostrość krawędzi.

6. KONTROLA JAKOŚCI ROBÓT

Tolerancje wykonanego oznakowania poziomego, zgodnego z dokumentacją projektową i "Instrukcją o znakach drogowych poziomych", powinny odpowiadać następującym warunkom:

- szerokość linii +5mm,
- długość linii ± 5 cm,
- grubość linii dla oznakowania cienkowarstwowego: 0,3mm - 0,8mm
- dla linii przerywanych, długość cyklu składającego się z linii i przerwy nie może odbiegać od średniej liczonej z 10 kolejnych cykli o więcej niż ± 5 cm długości wymaganej,
- dla strzałek, liter i cyfr rozstaw punktów narożnikowych nie może mieć większej odchyłki od wymaganego wzoru niż ± 5 cm dla wymiaru długości.

7. OBMIAR ROBÓT

Jednostką pomiarową oznakowania poziomego jest m^2 (metr kwadratowy) powierzchni naniesionych znaków.

8. ODBIÓR ROBÓT

Oznakowanie poziome podlega odbiorowi ostatecznemu.

9. PODSTAWA PŁATNOŚCI

Cena $1 m^2$ wykonanego oznakowania poziomego obejmuje:

- prace pomiarowe i roboty przygotowawcze,
- przygotowanie i dostarczenie materiałów oraz sprzętu,
- oczyszczenie podłoża (nawierzchni),
- wykonanie przedznakowania,
- naniesienie powłoki znaków na nawierzchnię drogi o kształtach i wymiarach zgodnych z dokumentacją projektową i "Instrukcją" o znakach drogowych poziomych",
- usunięcie niepotrzebnego oznakowania poziomego,
- ochrona znaków przed zniszczeniem przez pojazdy w czasie prowadzenia robót,
- wymagane pomiary i badania.

10. PRZEPISY ZWIĄZANE

1. Szczegółowe warunki techniczne dla znaków i sygnałów drogowych oraz urządzeń bezpieczeństwa ruchu drogowego i warunki ich umieszczania na drogach - załącznik do Dz.U. 220, póź. 2181 z dnia 23.12.2003r.
2. Instrukcje producenta.

D-07.02.01. OZNAKOWANIE PIONOWE

1. WSTĘP

1.1. Przedmiot Specyfikacji Technicznej (ST)

Przedmiotem niniejszej Specyfikacji Technicznej są wymagania dotyczące wykonania i odbioru robót związanych z oznakowaniem pionowym.

1.2. Zakres stosowania Specyfikacji Technicznej

Specyfikacja Techniczna jest stosowana jako dokument przetargowy i kontraktowy przy zlecaniu i realizacji robót wymienionych w punkcie 1.1.

1.3. Zakres robót objętych Specyfikacją Techniczną

Ustalenia zawarte w niniejszej specyfikacji dotyczą zasad prowadzenia robót związanych z wykonaniem, kontrolą, i odbiorem barierek zabezpieczających ruch pieszcy.

1.4. Określenia podstawowe

1.4.1. *Znak pionowy* - znak wykonany w postaci tarczy lub tablicy z napisami i/lub symbolami, zwykle umieszczony na słupku lub na konstrukcji wsporczej.

1.4.2. Pozostałe określenia podane w niniejszej Specyfikacji są zgodne z obowiązującymi odpowiednimi polskimi normami i z definicjami podanymi w Specyfikacji D.00.00.00 „Wymagania ogólne” pkt. 1.2.

1.5. Ogólne wymagania dotyczące robót

Ogólne wymagania dotyczące robót podano w Specyfikacji D.00.00.00 „Wymagania ogólne” pkt. 5.

2. MATERIAŁY

2.1. Znaki

Każdy materiał do wykonania pionowego znaku drogowego musi posiadać aprobatę techniczną wydaną przez uprawnioną jednostkę. Znaki drogowe powinny mieć certyfikat bezpieczeństwa (znak B) nadany przez uprawnioną jednostkę.

2.2. Materiały stosowane do fundamentów znaków

Fundamenty dla zamocowania konstrukcji wsporczych znaków mogą być wykonywane z betonu min. B-15 układanego „na mokro”. Dopuszcza się inne rodzaje fundamentów po uzyskaniu zgody Inżyniera.

2.3. Konstrukcje wsporcze

Słupki do zamocowania znaków powinny być wykonane z ocynkowanych rur stalowych fi 60,3/4,0 dla wszystkich znaków pionowych.

Konstrukcje wsporcze zaleca się wykonywać wg KPED z rur R35.

2.4. Tarcza znaku

Materiały użyte na lico i tarczę znaku oraz połączenie lica znaku z tarczą znaku, a także sposób wykończenia znaku, muszą wykazywać pełną odporność na oddziaływanie światła, zmian temperatury, wpływy atmosferyczne i występujące w normalnych warunkach oddziaływania chemiczne (w tym korozję elektrochemiczną) - przez cały czas trwałości znaku, określony przez wytwórcę lub dostawcę.

2.4.1. Materiały do wykonania tarczy znaku

Materiałem stosowanym do wykonania tarczy znaku drogowego jest blacha stalowa obustronnie ocynkowana z krawędziami podwójnie giętymi.

2.4.2. Wymagania dotyczące powierzchni odblaskowej

Znaki drogowe odblaskowe wykonuje się przez oklejenie powierzchni znaku materiałem odblaskowym. Zastosowana folia odblaskowa dla znaków umieszczanych przy ulicach powinna być folią drugiej generacji.

2.4.3. Wielkość tarczy

Znaki umieszczane w związku z organizacją ruchu dla ulic powinny być średnie.

3. SPRZĘT

Przy wykonaniu oznakowania pionowego, przewoźnie, załadunku i wyładunku materiałów, można stosować:

- koparki,
- ewentualnie wiertnice do wykonywania dołów pod słupki w gruncie zwięzłym,
- betoniarki przewoźne do wykonywania fundamentów betonowych "na mokro",
- środki transportu materiałów,
- sprzęt do robót ręcznych.

4. TRANSPORT

Nie określa się specjalnych wymagań dla transportu znaków lub ich poszczególnych elementów.

5. WYKONANIE ROBÓT

Znaki należy ustawiać zgodnie z dokumentacją projektową w odległości od krawędzi drogi i na wysokości określonej przez "Instrukcję o znakach drogowych pionowych".

Każdy wykonany znak drogowy musi mieć tabliczkę znamionową z:

- nazwą, marką fabryczną lub innym oznaczeniem umożliwiającym identyfikację wytwórcy lub dostawcy,
- datą produkcji,
- oznaczeniem, dotyczącym materiału lica znaku,
- datą ustawienia znaku.

Napisy na tabliczce znamionowej muszą być wykonane w sposób trwały i wyraźny, czytelny w normalnych warunkach przez cały okres użytkowania znaku.

6. KONTROLA JAKOŚCI ROBÓT

Kontrola jakości polega na sprawdzeniu:

- zgodność wykonania znaków pionowych z dokumentacją projektową (lokalizacja, wymiary, wysokość zamocowania znaków),
- zachowanie dopuszczalnych odchyłek wymiarów:
 - odchyłka od pionu, nie więcej niż $\pm 1\%$
 - odchyłka w wysokości umieszczenia znaku, nie więcej niż $\pm 2\%$
 - odchyłka w odległości ustawienia znaku od krawędzi jezdni, nie więcej niż $\pm 5\text{cm}$, przy zachowaniu minimalnej odległości umieszczenia znaku zgodnie z Instrukcją o znakach drogowych pionowych.
- prawidłowość wykonania wykopów pod konstrukcje wsporcze,
- poprawność wykonania fundamentów pod słupki,
- poprawność ustawienia słupków i konstrukcji wsporczych,
- sposób i prawidłowość zamocowania tarcz znaków.

7. OBMIAR ROBÓT

Jednostką obmiarową jest szt. (sztuka) dla słupków i tarcz znaków A, B, C, D, T i F.

8. ODBIÓR ROBÓT

Odbiór robót oznakowania pionowego dokonywany jest na zasadzie odbioru ostatecznego.

9. PODSTAWA PŁATNOŚCI

Cena jednostki obmiarowej ustawienia 1 sztuki [szt] słupka znaku obejmuje:

- roboty pomiarowe i przygotowawcze,
- dostarczenie materiałów i sprzętu,
- wykonanie wykopów pod fundament znaków,
- wywiezienie lub rozplanowanie nadmiaru gruntu,
- wykonanie fundamentów,
- zasypianie dołów wraz z zagęszczeniem gruntu,
- montaż konstrukcji wsporczych znaków,
- przeprowadzenie pomiarów i badań zgodnie ze specyfikacją techniczną.

Cena jednostki obmiarowej ustawienia 1 sztuki [szt.] tarczy znaku obejmuje:

- roboty pomiarowe i przygotowawcze,
- dostarczenie materiałów i sprzętu,
- zamocowanie tarcz znaków drogowych,
- przeprowadzenie pomiarów i badań zgodnie ze specyfikacją techniczną.

10. PRZEPISY ZWIĄZANE

10.1. Normy

1. PN-S-02205:1998 Drogi samochodowe. Roboty ziemne. Wymagania i badania.
2. PN-S-11112:1996 Kruszywo mineralne. Kruszywo łamane do nawierzchni drogowych.
3. PN-S-11113:1996 Kruszywo mineralne. Kruszywo naturalne do nawierzchni drogowych. Piasek.
4. PN-B-1970L1997 Cement powszechnego użytku.
5. PN-B-06250:1988 Beton zwykły.

10.2. Inne

1. Szczegółowe warunki techniczne dla znaków i sygnałów drogowych oraz urządzeń bezpieczeństwa ruchu drogowego i warunki ich umieszczania na drogach - załącznik do Dz.U. 220, poz. 2181 z dnia 23.12.2003r.



Specyfikacja Techniczna Wykonania i Odbioru Robót

Nazwa obiektu budowlanego :

PRZEBUDOWA DROGI WEWNĘTRZNEJ (KM 0+123,00-0+138,00m) O DŁUGOŚCI 15,0m ORAZ BUDOWA DROGI GMINNEJ KLASY L Z ODWODNIENIEM O DŁUGOŚCI 123,00m (KM 0+00,00+123,00) ŁĄCZĄCEJ NOWOBUDOWANY PARKING W OBRĘBIE STAROSTWA POWIATOWEGO Z ULICĄ SZPITALNĄ W SUCHEJ BESKIDZKIEJ WRAZ Z BUDOWĄ CIĄGU PIESZO-ROWEROWEGO ORAZ CHODNIKA, BUDOWĄ OSWIETLENIA, BUDOWĄ PRZEPUSTU DROGOWEGO WRAZ W UMCNIENIAMI WŁOTU I WYLOTU, PRZEBUDOWĄ INFRASTRUKTURY PODZIEMNEJ, BUDOWĄ UMCNIONYCH SZCZELNYCH ROWÓW DROGOWYCH ORAZ SKARP UMCNIONYCH W MIEJSCOWOŚCI SUCHA BESKIDZKA".

Branża elektryczna : oświetlenie uliczne

Adres obiektu budowlanego :

**Sucha Beskidzka działki (podano nr działek po podziale) nr:
10180/7, 10180/20, 10180/19, 10180/21, 10180/17, 10180/18,
10306/6, 10306/5, 10306/2, 9985/13, 9985/11, 9988/4, 9895/4,
9984/3, 9972/9, 9972/13, 9972/11, 9972/12**

Nazwa i adres Inwestora :

**Gmina Sucha Beskidzka
ul. Mickiewicza 19
34-200 Sucha Beskidzka**

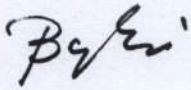
	imię i nazwisko	Pieczątką i podpis
Opracował :	mgr inż. Dariusz Byrski	

mgr inż. Dariusz Byrski
Uprawnienie budowlane do projektowania
i kierowania robotami budowlanymi
bez ograniczeń w specjalności:
Instalacja w zakresie sieci, instalacji i urządzeń
elektrycznych i elektroenergetycznych
Nr upr.bud.: 147/94 B-B
Nr ewiden.: MAP/IE/1620/01

1. Wstęp.

- 1.1. Informacja o przedmiocie zamówienia.
- 1.2. Zakres stosowania specyfikacji technicznej.
- 1.3. Zakres robót budowlanych objętych STWiO.
- 1.4. Wyszczególnienie i opis prac towarzyszących i robót tymczasowych.
- 1.5. Informacje o terenie budowy.
- 1.6. Nazwy i kody dotyczące zakresu robot.
- 1.7. Definicje określeń podstawowych.
- 1.8. Ogólne wymagania dotyczące robót.
 - 1.8.1. Przekazanie terenu budowy.
 - 1.8.2. Dokumentacja projektowa.
 - 1.8.3. Zgodność robót z dokumentacją projektową i STWiO.
 - 1.8.4. Zabezpieczenie terenu.

2. Materiały.

- 2.1. Ogólne wymagania.
- 2.2. Rury osłonowe.
- 2.3. Kable elektroenergetyczne.
- 2.4. Piasek.
- 2.5. Folia.
- 2.6. Słupy oświetleniowe.
- 2.7. Przewody zasilające oprawy oświetleniowe układane w słupach.
- 2.8. Złącza słupowe.
- 2.9. Oprawy oświetleniowe jezdni i chodników.
- 2.10. Oprawy oświetleniowe przejść dla pieszych.
- 2.11. Ograniczniki przepięć.
- 2.12. Słupowy rozłącznik bezpiecznikowy.
- 2.13. Składowanie materiałów.

3. Sprzęt.

- 3.1. Ogólne wymagania dotyczące sprzętu.
- 3.2. Sprzęt do robót montażowych i wykończeniowych.

4. Transport.

- 4.1. Ogólne wymagania dotyczące transportu.
- 4.2. Transport materiałów i elementów oświetleniowych.

5. Wykonywanie robót.

- 5.1. Ogólne zasady wykonywania robót.
- 5.2. Roboty montażowe.
 - 5.2.1. Warunki ogólne.
 - 5.2.2. Układanie kanalizacji elektrycznej i kabli.
 - 5.2.3. Montaż słupów oświetleniowych.

5.2.4. Montaż opraw oświetleniowych.

5.2.5. Ułożenie kabla na słupie, zabezpieczenie przetężeniowe kabla, zabudowa ograniczników przepięć.

5.2.6. Wykonanie dodatkowej ochrony przeciwporażeniowej.

5.2.7. Wykonanie uziomu odgromowego i dodatkowego.

5.3. *Badania i pomiary instalacji elektrycznej .*

6. Kontrola jakości robót .

6.1. *Ogólne zasady kontroli jakości robót .*

6.2. *Kontrola, badania i pomiary .*

6.2.1. *Badania przed przystąpieniem do robót.*

6.2.2. *Kontrola, badania i pomiary w czasie robót.*

7. Obmiar robót .

7.1. *Ogólne zasady obmiaru .*

7.2. *Jednostka obmiarowa .*

8. Odbiór robót .

8.1. *Ogólne zasady odbioru robót .*

8.2. *Odbiór robót zanikających i ulegających zakryciu .*

8.3. *Odbiór końcowy .*

9. Podstawa płatności .

9.1. *Ogólne ustalenia dotyczące podstawy płatności .*

10. Przepisy związane .

1. Wstęp.

1.1. Informacja o przedmiocie zamówienia.

Przedmiotem niniejszej Specyfikacji Technicznej Wykonania i Odbioru (STWIO) robót budowlanych są wymagania dotyczące wykonania i odbioru następującej roboty :

Budowa oświetlenia drogowego wzdłuż projektowanej drogi gminnej klasy L łączącej budowany parking w obrębie starostwa z ulicą szpitalną w Suchej Beskidzkiej.

1.2. Zakres stosowania specyfikacji technicznej.

Specyfikacja techniczna jest stosowana jako dokument przetargowy i kontraktowy przy zleceniu i realizacji robót wymienionych w punkcie 1.1.

Odstępstwa od wymagań podanych w niniejszej specyfikacji mogą mieć miejsce tylko w przypadkach prostych robót o niewielkim znaczeniu, dla których istnieje pewność, że podstawowe wymagania będą spełnione przy zastosowaniu metod wykonania wynikających z doświadczenia oraz uznanych reguł i zasad wiedzy technicznej

1.3. Zakres robót budowlanych objętych STWiO.

Ustalenia zawarte w niniejszej Specyfikacji dotyczą prowadzenia robót przy:

- Budowie kanalizacji elektrycznej
- budowie instalacji elektrycznej oświetleniowej niskiego napięcia kablem ziemnym,
- budowie słupów oświetleniowych z oprawami,
- budowie uziemienia odgromowego i dodatkowego przewodu PE,
- pomiarów i badań odbiorczych instalacji elektrycznej oświetlenia terenu.

1.4. Wyszczególnienie i opis prac towarzyszących i robót tymczasowych.

Nie dotyczy.

1.5. Informacje o terenie budowy.

Nie dotyczy.

1.6. Nazwy i kody dotyczące zakresu robot.

- 45231400-9** - Roboty budowlane w zakresie budowy linii elektrycznych,
45316110-9 - Instalowanie urządzeń oświetlenia drogowego,
45315600-4 - Instalacje niskiego napięcia.

1.7. Definicje określeń podstawowych.

Specyfikacja techniczna - dokument zatwierdzający zespół cech wymaganych dla procesu wytwarzania lub samego wyrobu, w zakresie parametrów technicznych, jakości, wymogów bezpieczeństwa, wielkości charakterystycznych a także co do nazewnictwa, symboliki, znaków i sposobów oznaczania, metod badań i prób oraz odbiorów i rozliczeń.

Aprobata techniczna - dokument stwierdzający przydatność danego wyrobu do określonego obszaru zastosowania. Zawiera ustalenia techniczne co do wymagań podstawowych wyrobu oraz metodykę badań dla potwierdzenia tych wymagań.

Deklaracja zgodności - dokument w formie oświadczenia wydany przez producenta, stwierdzający zgodność z kryteriami określonymi odpowiednimi aktami prawnymi, normami, przepisami, wymogami lub specyfikacją techniczną dla danego materiału lub wyrobu

Certyfikat zgodności - dokument wydany przez upoważnioną jednostkę badającą (certyfikującą), stwierdzający zgodność z kryteriami określonymi odpowiednimi aktami prawnymi, normami wymogami lub specyfikacją techniczną dla danego materiału lub wyrobu.

Dokumentacja powykonawcza - dokumentacja techniczna wraz z naniesionymi zmianami i uzupełnieniami w trakcie realizacji robót (budowy).

Odbiór instalacji - zespół czynności mających na celu sprawdzenie czy instalacje elektryczne zostały wykonane zgodnie z projektem i warunkami technicznymi.

Kabel elektroenergetyczny - odmiana przewodu, służąca do przesyłania energii elektrycznej.

Linia kablowa - kabel wielożyłowy lub wiązka kabli jednożyłowych w układzie wielofazowym albo kilka kabli połączonych równolegle, które wraz z osprzętem ułożone są na wspólnej trasie, łącząc zaciski dwóch urządzeń elektroenergetycznych.

Trasa kablowa - pas terenu lub przestrzeń, w której osi symetrii ułożono jedną lub więcej linii kablowych.

Skrzyżowanie - miejsce na trasie kabla, w którym rzuty poziome różnych linii kablowych pokrywają się lub przecinają.

Zbliżenie - miejsce na trasie kabla, w którym odległość pomiędzy różnymi liniami kablowymi, urządzeniem podziemnym lub drogą

komunikacyjną jest mniejsza niż odległość dopuszczalna dla danych warunków układania bez stosowania przegród lub osłon zabezpieczających i nie występuje skrzyżowanie.

Studzienka kablowa - przestrzeń podziemna przeznaczona do instalowania muf kablowych, ułatwiająca przeciąganie i łączenie kabli prowadzonych pod ziemią oraz w kanałach, rurach, blokach betonowych itp.).

Blok kablowy - osłona otaczająca kabel; posiada otwory przeznaczone do wciągania kabli.

Czteropalczatka - termokurczliwy element uszczelniający i izolujący rozwidlenie kabla czterożyłowego nN, wykonany z sieciowanego polimeru.

Głowica - osprzęt kablowy służący do przyłączenia kabla do urządzeń elektroenergetycznych lub napowietrznych linii elektroenergetycznych.

Mufa - osprzęt kablowy służący do połączenia dwóch lub większej liczby kabli o wytrzymałości elektrycznej i mechanicznej w miejscu połączenia nie mniejszy niż kabel. Występują również mufy odgałęźne służące do wykonania odgałęzień od żył kabla.

Technologia termokurczliwa - wykorzystywane są w niej prefabrykowane elementy z sieciowanego materiału HDPE lub EDPM z tzw. „pamięcią kształtu”, które mogą być odkształcone w dowolny sposób, a po podgrzaniu powracają samoczynnie do pierwotnego kształtu obkurczając się szczelnie na kablu podlegającym obróbce. .

Słup oświetleniowy - konstrukcja wsporcza osadzona na fundamencie żelbetonowym lub wkopana w ziemię służąca do zamocowania oprawy oświetleniowej o wysokości nie większej niż 14m.

Oprawa oświetleniowa - urządzenie służące do rozdziału, filtracji i przekształcania strumienia świetlnego wysyłanego przez źródło światła, zawierające wszystkie niezbędne detale do przymocowania i podłączenia z instalacją elektryczną.

Napięcie nominalne U_0/U - wartość skuteczna napięcia urządzenia lub przewodu elektrycznego, do którego odnosi się budowa i testy urządzenia lub przewodu pod względem własności elektrycznych. Oznacza się je U_0/U przy czym : U_0 - wartość skuteczna napięcia pomiędzy przewodem a ziemią , U - wartość skuteczna napięcia międzyprzewodowego w układzie trójfazowym.

Osprzęt elektroenergetyczny i elektroinstalacyjny - zbiór elementów przeznaczonych do łączenia, rozgałęzienia lub zakończenia przewodów instalacji.

1.8. Ogólne wymagania dotyczące robót.

Wykonawca robót jest odpowiedzialny za jakość ich wykonania oraz za ich zgodność z dokumentacją techniczną, STWiO i poleceniami Inspektora Nadzoru.

1.8.1. Przekazanie terenu budowy.

Zamawiający przekaże Wykonawcy teren budowy, lokalizację, dziennik budowy, dokumentację projektową, STWiO.

1.8.2. Dokumentacja projektowa.

Dokumentacja projektowa jest podzielona na dwie części budowlaną - zawierającą stronę prawną i wykonawczą, które uszczegóławia rozwiązania techniczne przedstawione w projekcie budowlanym.

1.8.3. Zgodność robót z dokumentacją projektową i STWiO.

Dokumentacja projektowa, STWiO oraz inne dokumenty przekazane przez Inwestora Wykonawcy stanowią część kontraktu, a wymagania wyszczególnione w choćby w jednym z nich są obowiązujące dla Wykonawcy tak jakby były w całej dokumentacji.

Wykonawca nie może wykorzystywać błędów lub opuszczeń w Dokumentach Kontraktowych, a o ich wykryciu winien natychmiast powiadomić Inwestora oraz Inspektora Nadzoru, który dokona odpowiednich zmian lub poprawek.

Dane określone w dokumentacji projektowej i w STWiO będą uważane za wartości docelowe, od których dopuszczalne są odchylenia w ramach określonego przedziału tolerancji. Cechy materiałów i elementów budowli muszą być jednorodne i wykazywać bliską zgodność z określonymi wymaganiami, a rozrzuty tych cech nie mogą przekraczać dopuszczalnego przedziału tolerancji. W przypadku, gdy materiały lub roboty nie będą w pełni zgodne z Wytocznymi zawartymi w dokumentacji przetargowej lub STWiO i wpłynię to na niezadowalającą jakość elementu budowli, to takie materiały będą niezwłocznie zastąpione innymi, a roboty rozebrane na koszt Wykonawcy.

1.8.4. Zabezpieczenie terenu.

Wykonawca jest zobowiązany do zabezpieczenia terenu budowy w okresie trwania realizacji kontraktu aż do zakończenia i odbioru ostatecznego robót .

Przed przystąpieniem do robót Wykonawca dostarczy, zainstaluje i będzie utrzymywać tymczasowe urządzenia zabezpieczające, w tym : ogrodzenia, poręcze, oświetlenie, sygnały i znaki ostrzegawcze, dozorców, wszelki inne środki niezbędne do ochrony robót , wygody społeczności i innych. Koszt zabezpieczenia terenu nie podlega odrębnej zapłacie i przyjmuje się, że jest włączony w cenę kontraktu.

2. Materiały.

2.1. Ogólne wymagania.

Wszystkie zakupione przez Wykonawcę materiały, dla których PN i BN przewidują posiadanie zaświadczenia o jakości lub atestu powinny być zaopatrzone przez producenta w dokument deklaracji zgodności. Mogą być stosowane wyłącznie wyroby producentów krajowych i zagranicznych posiadające aprobaty techniczne wydane przez odpowiednie Instytuty Badawcze. Wykonawca uzyska przed zastosowaniem wyrobu akceptację Inwestora oraz inspektora Nadzoru.

Stosowany osprzęt do instalacji oświetlenia drogowego musi być fabrycznie nowy i pochodzić z bieżącej produkcji (nie starszy niż 12 miesięcy). Temperatura otoczenia w czasie pracy osprzętu powinna zawierać się w zakresie od -25C do +40C.

2.2. Rury osłonowe.

Jako niedzielone osłony otaczające kable stanowiące kanalizację elektryczną należy stosować dwuścienną karbowaną rurę wykonaną z polietylenu wysokiej gęstości HDPE koloru niebieskiego o wytrzymałości na ściskanie 250N o średnicy zewnętrznej $d=75\text{mm}$.

W miejscu skrzyżowania z drogą kanalizację elektryczną osłonić rurą gładkościenną o koloru niebieskiego wykonaną z polietylenu wysokiej gęstości HDPE o wytrzymałości na ściskanie 750N o średnicy zewnętrznej.

W miejscu wyprowadzenia kabla z ziemi na konstrukcje wsporcza należy stosować rury osłonowe z polietylenu wysokiej gęstości HDPE o wytrzymałości na ściskanie 750N odpornego na działanie promieni UV. Średnica zewnętrzna 75mm.

2.3. Kable elektroenergetyczne.

Do budowy zasilającej sieci kablowej oświetlenia drogowego stosować czterożyłowe aluminiowe kable elektroenergetyczne o przekroju żył nie większym niż 35mm^2 . Izolacja żył roboczych kabla z polietylenu usieciowanego, powłoka kabla wykonana z polietylenu lub polwinitu. Napięcie nominalne izolacji kabli elektroenergetycznych powinno wynosić 0,6/1,0 kV.

2.4. Piasek.

Piasek stosowany przy układaniu kabli powinien być co najmniej gatunku „3”, odpowiadającego wymaganiom BN-87/6774-04.

2.5. Folia.

Folia służąca do oznaczania trasy kabla, powinna być folią kalandrową z uplastycznionego PCW o grubości od 0.4 do 0.6 mm, gatunku I o szerokości 20cm

2.6. Słupy oświetleniowe.

Zastosowane słupy oświetleniowe powinny być zgodne z dokumentacją projektową. Należy stosować stożkowe słupy oświetleniowe wykonane z kompozytu polimerowo-szklanego z podstawą przystosowaną do mocowania na żelbetonowym fundamencie prefabrykowanym lub wkopywane w grunt (słup oświetlenia chodnika dla pieszych) zbudowane z jednoelementowej rury w kształcie stożka zwężającego się ku górze. Na słupach oświetlających jezdnię zastosować wysięgniki aluminiowe o długości 1.5m.

Jako słup oświetlenia przejścia dla pieszych usytuowany około 4m od jezdni (słup S2) zastosować słup stalowy - konstrukcja specjalna.

2.7. Przewody zasilające oprawy oświetleniowe układane w słupach.

Do zasilania opraw oświetleniowych zamontowanych na słupach oświetleniowych stosować kabelkowe miedziane przewody elektryczne w izolacji podwójnej dwużyłowe o przekroju nie mniejszym niż 1,5mm² (żyła fazowa oznaczana kolorem czarnym lub brązowym i żyła neutralna oznaczona kolorem niebieskim). Izolacja żył roboczych kabla i powłoki wykonana z polietylenu lub polwinitu. Napięcie nominalne izolacji przewodu kabelkowego 450V/750V.

2.8. Złącza słupowe.

We wnękach słupów montować złącza słupowe w II klasie ochronności 4 torowe umożliwiające podłączenie do trzech kabli 4*35mm². Stopień ochrony nie niższy niż IP 54. Napięcie nominalne izolacji nie niższe niż 500V. Wyposażone w jedno gniazdo bezpiecznikowe DO1 z wkładką 6A. Prąd znamionowy nie niższy niż 80A.

2.9. Oprawy oświetleniowe jezdni i chodników.

Do oświetlenia przejść dla pieszych stosować **oprawy oświetleniowe** wykonana w technologii LED o następujących parametrach technicznych:

- strumień lampy zgodnie z projektem wykonawczym,
- optyka przeznaczona do oświetlenia dróg zwykłych,
- temperatura barwowa 4000K,
- współczynnik oddawania bar nie mniejszy niż 70,
- Utrzymanie strumienia świetlnego nie mniejsze niż 100000h L80B10 (temp. 25 °C)
- oprawa wykonana w II klasie ochronności,
- napięcie zasilające AC 220V-240V , 50Hz
- dodatkowe zabezpieczenie przepięciowe 10 kV
- standardowy zakres temperatury od -35 °C do 35 °C lub szerszy
- stopień odporności mechanicznej na uderzenia IK nie mniejszy niż IK 08
- stopień klasy szczelności IP nie mniejszy niż IP 66 dla całej oprawy
- zaczep montażowy d=60mm

- Korpus wykonany aluminiowy,
- Gwarancja nie mniejsza niż 3 lata

2.10. Oprawy oświetleniowe przejść dla pieszych.

Do oświetlenia przejść dla pieszych stosować **oprawy oświetleniowe** wykonana w technologii LED o następujących parametrach technicznych:

- strumień lampy nie mniejszy niż 4000lm
- optyka asymetryczna przeznaczona do oświetlenia przejść dla pieszych,
- temperatura barwowa nie większa niż 3500K,
- współczynnik oddawania bar nie mniejszy niż 70,
- Utrzymanie strumienia świetlnego nie mniejsze niż 100000h L80B10 (temp. 25 °C)
- oprawa wykonana w II klasie ochronności,
- napięcie zasilające AC 220V-240V , 50Hz
- dodatkowe zabezpieczenie przepięciowe 10 kV
- standardowy zakres temperatury od -35 °C do 35 °C lub szerszy,
- stopień klasy szczelności IP nie mniejszy niż IP 66 dla całej oprawy,
- zaczep montażowy d=60mm,
- Korpus aluminiowy,
- Klosz wykonany ze szkła hartowanego,
- Gwarancja nie mniejsza niż 3 lata.

2.11. Ograniczniki przepięć.

Zastosować warystorowe ograniczniki przepięć klasy o trwałym napięciu pracy 0,28 kV i prądzie wyładowczym 10 kA. Zakres temperatury pracy ogranicznika -40°C do + 80°C, spełniające wymagania normy PN-EN 61643-11. Ogranicznik przepięć wyposażony w zacisk jednostronnie przebijający izolację klasy A2.

2.12. Słupowy rozłącznik bezpiecznikowy.

Słupowy rozłącznik bezpiecznikowy powinien być zgodny z normami PN-EN 60947-1, PN-EN 60947-3 o następujących danych technicznych :

- Liczba biegunów 1
- Napięcie znamionowe łączeniowe $U_e=400V$ przy 50Hz,
- Napięcie znamionowe izolacji $U_i=500V$,
- Kategoria łączeniowa AC 23B, AC 22B,
- Prąd znamionowy ciągły 160A,
- Prąd znamionowy łączeniowy 160A,
- Trwałość mechaniczna 1600,
- Prąd znamionowy krótkotrwały wytrzymywany 1s $I_{cw} = 9kA$,
- Wielkość wkładki bezpiecznikowej 00,
- Wkładka zamontowana WTN-00 16A.

Rozłącznik składa się z części stałej i odejmowanej. Część stałą jest przystosowana do mocowania na słupie za pomocą zespołu mocującego do żerdzi żelbetonowych ŻN. Rozłącznik powinien być wyposażony w zaciski przyłączeniowe umożliwiające przyłączenie przewodów aluminiowych i miedzianych o żyłach wielodrutowych lub litych o przekroju niekołowym po przeformowaniu końcówki kabla na przekrój kołowy. Rozłącznik powinien być wyposażony w zespół oznaczników z tabliczką opisową z wartością bezpiecznika 16A.

2.13. Składowanie materiałów.

Wszystkie elementy instalacji przechowywać i składować w oryginalnych opakowaniach zgodnie z zaleceniami producentów. Certyfikaty, atesty i potwierdzenia badań opisać i dołączyć do dokumentacji powykonawczej i przekazać Inwestorowi.

3. Sprzęt.

3.1. Ogólne wymagania dotyczące sprzętu.

Sprzęt używany przez Wykonawcę powinien uzyskać akceptację Nadzoru Inwestorskiego. Liczba i wydajność sprzętu powinna gwarantować wykonanie robót zgodnie z zasadami określonymi w dokumentacji projektowej, STWiO i wskazaniach Inspektora Nadzoru w terminie przewidzianym w kontrakcie.

3.2. Sprzęt do robót montażowych i wykończeniowych.

Wykonawca przystępujący do wykonania oświetlenia terenu winien wykazać się możliwością korzystania z następujących maszyn i sprzętu gwarantujących właściwą jakość robót:

- samochodu specjalnego linowego z platformą i balkonem,
- wiertnicy na podwoziu samochodowym ze świdrem 70 cm,
- spawarki transformatorowej do 500 A,
- zagęszczarki wibracyjnej spalinowej 70 m³/h,
- minikoparki.

4. Transport.

4.1. Ogólne wymagania dotyczące transportu.

Wykonawca jest zobowiązany do stosowania jedynie takich środków transportu, które nie wpłyną niekorzystnie na jakość wykonywanych robót. Liczba środków transportu powinna gwarantować prowadzenie robót zgodnie z zasadami określonymi w dokumentacji projektowej, SST i wskazaniach Nadzoru Inwestorskiego w terminie przewidzianym w kontrakcie.

4.2. Transport materiałów i elementów oświetleniowych.

Wykonawca przystępujący do wykonania oświetlenia winien wykazać się możliwością korzystania z następujących środków transportu:

- samochodu skrzyniowego,
- samochodu specjalnego linowego z platformą i balkonem,
- samochodu dostawczego,
- przyczepy do przewożenia kabli.

5. Wykonywanie robót.

5.1. Ogólne zasady wykonywania robót.

Wykonawca jest odpowiedzialny za prowadzenie robót zgodnie z kontraktem oraz za jakość zastosowanych materiałów i wykonywanych robót, za ich zgodność z wymaganiami STWiO, projektu organizacji robót oraz poleceniami Inspektora Nadzoru. Wykonawca ponosi odpowiedzialność za dokładne wytyczenie w planie i wyznaczenie wysokości wszystkich elementów robót zgodnie z rzędnymi określonymi w projekcie lub przekazanymi przez Inspektora Nadzoru. Następstwa jakiegokolwiek błędu spowodowanego przez Wykonawcę w wytyczeniu i wyznaczeniu robót zostaną, jeśli wymagać tego będzie Inspektor Nadzoru, poprawione przez Wykonawcę na własny koszt. Sprawdzenie wytyczenia robót lub wyznaczenia wysokości przez Inspektora Nadzoru nie zwalnia Wykonawcy od odpowiedzialności za ich dokładność. Decyzje Inspektora Nadzoru dotyczące akceptacji lub odrzucenia materiałów i elementów robót będą oparte na wymaganiach sformułowanych w kontrakcie, STWiO, a także w normach i wytycznych. Przy podejmowaniu decyzji Inspektor Nadzoru uwzględni wyniki badań materiałów i robót, rozrzuty normalnie występujące przy produkcji i przy badaniach materiałów, doświadczenia z przeszłości, wyniki badań naukowych oraz inne czynniki wpływające na rozważaną kwestię. Polecenia Inspektora Nadzoru będą wykonywane nie później niż w czasie przez niego wyznaczonym, po ich otrzymaniu przez Wykonawcę, pod groźbą zatrzymania robót. Skutki finansowe z tego tytułu ponosi Wykonawca. Wykonawca przedstawi Inwestorowi oraz Inspektorowi Nadzoru do akceptacji projekt organizacji i harmonogram robót uwzględni.

5.2. Roboty montażowe.

5.2.1. Warunki ogólne.

Instalacje układać w sposób zapewniający zabezpieczenie izolacji przewodów przed mechanicznym uszkodzeniem. W każdym punkcie podziału instalacji pozostawić zapas zapewniający stworzenie skutecznego połączenia elektrycznego.

5.2.2. Układanie kanalizacji elektrycznej i kabli.

Kanalizację elektryczną pod kable należy układać w trasach wytyczonych przez służby geodezyjne. Układanie rur osłonowych kanalizacji elektrycznej i kabli powinno być zgodne N-SEP-E-004. Rury osłonowe i kable elektroenergetyczne powinny być układane w sposób wykluczający ich uszkodzenie przez zginanie, skręcanie, rozciąganie itp. Temperatura otoczenia przy układaniu rur osłonowych i kabli nie powinna być mniejsza niż 0° C. Kabel można zginać jedynie w przypadkach koniecznych, przy czym promień gięcia powinien być możliwie duży, jednak nie mniejszy niż 10-krotna zewnętrzna jego średnica. Bezpośrednio w gruncie rury osłonowe kanalizacji elektrycznej należy układać na głębokości 0,7 m z dokładnością ± 5 cm na warstwie piasku o grubości 10 cm z przykryciem również 10 cm warstwą piasku, a następnie warstwą gruntu rodzimego o grubości co najmniej 30 cm, a następnie folię niebieską o szerokości 20cm. W miejscu skrzyżowania z projektowaną drogą kanalizację należy osłonić rurą osłonową gładkościenną. Kabel ułożony w ziemi na całej swej długości powinien posiadać oznaczniki identyfikacyjne. Zagęszczenie gruntu na zasypkę kabla wykona wykonawca robót drogowych zgodnie STWiO robót drogowych. Zagęszczenie należy wykonywać w taki sposób aby nie spowodować uszkodzeń fundamentu lub kanalizacji elektrycznej. Nadmiar gruntu z wykopu, pozostający po zasypaniu fundamentu lub kabla, należy rozplantować w pobliżu lub odwieźć na miejsce wskazane przez Kierownika Budowy. Po wykonaniu zagęszczenia trasy kanalizacji elektrycznej należy pomierzyć rezystancję izolacji poszczególnych odcinków kabla induktorem o napięciu nie mniejszym niż 2,5 kV, przy czym rezystancja nie może być mniejsza niż 100 Momów/km.

5.2.3. Montaż słupów oświetleniowych.

Słupy należy ustawiać mechanicznie w uprzednio przygotowanych fundamentach żelbetonowych lub wykopach pionowych. Odchyłka osi słupa od pionu, po jego ustawieniu, nie może być większa niż 0,001 wysokości słupa. Kable do wnętrza słupa wprowadzać w rurach osłonowych.

5.2.4. Montaż opraw oświetleniowych.

Montaż opraw na słupach należy wykonywać przy pomocy samochodu z balkonem. Każdą oprawę przed zamontowaniem należy podłączyć do sieci i sprawdzić jej działanie (sprawdzenie zaświecenia się lampy). Oprawy należy montować po uprzednim wciągnięciu przewodów zasilających do słupów. Należy stosować przewody kabelkowe YDY 450/750V 2*1.5mm². W słupie stalowym przewód dodatkowo wprowadzić do rury elektroinstalacyjnej PCV. Przewody kabelkowe połączyć z siecią kablową w złączu słupowym z bezpiecznikiem topikowym D01/E14 6A (Bi-wts). Oprawy należy mocować w sposób wskazany przez producenta opraw, po wprowadzeniu do nich przewodów zasilających przez dławik uszczelniający i ustawieniu ich w położenie pracy. Oprawy powinny być mocowane w sposób trwały, aby nie zmieniały swego położenia pod wpływem warunków atmosferycznych i parcia wiatru dla III strefy wiatrowej.

5.2.5. Ułożenie kabla na słupie, zabezpieczenie przetężeniowe kabla, zabudowa ograniczników przepięć.

Kabel na słupie układać do wysokości 2.5m w rurze osłonowej gładkościenniej czarnej odpornej na UV. Wyjście z rury osłonowej uszczelnić za pomocą rury termokurczliwej. Dalej kabel prowadzić na uchwytach i połączyć go z 1 biegunowym rozłącznikiem biegunowym zabudowanym na wysokości 3.5m nad ziemi. Kabel zabezpieczyć przed zwarciami i przeciążeniami bezpiecznikiem topikowym WTN-00 16A. Kabel zakończyć czteropalczatką i rurami termokurczliwymi osłaniającymi izolację podstawową kabla. Rozłącznik bezpiecznikowy połączyć z przewodem AsXSn 4*16mm². Na słupie zabudować dwa ograniczniki przepięć na przewodzie N i L. Zaciski ogranicznika przepięć stanowią granicę własności pomiędzy TD S.A. a Inwestorem. Przewód łączący AsXSn 4*16mm² stanowiący własność Inwestora oznakować zgodnie z wymogami TD S.A.

5.2.6. Wykonanie dodatkowej ochrony przeciwporażeniowej.

System ochrony przeciwporażeniowej dla instalacji oświetleniowej należy dostosować do układu sieci TT. Przewód ochronny w projektowanej instalacji stanowić będzie żyła robocza kabla zasilającego oznaczona na końcach rurą termokurczliwą koloru żółtozielonego. Przewodu PE nie łączyć z zaciskiem kontrolnym słupa stalowego S2. Przewód PE połączyć z uziomem odgromowym oraz z przewodem PE sieci zasilającej na początku projektowanej instalacji oraz na końcu z uziomem dodatkowym.

5.2.7. Wykonanie uziomu odgromowego i dodatkowego.

Jako uziemienie odgromowe przewiduje się wykonaniu uziomu poziomego z płaskownika St/Zn 30*4 mm² ułożonego na dnie wykopu w odległości 10cm od kanalizacji elektroenergetycznej o długości 12m i dwóch uziomów pionowych wykonanych z prętów St/Zn o średnicy d=16mm i głębokości 6m ułożonych odległości około 10m od siebie. Połączenie uziomu poziomego z pionowym wykonać za pomocą zacisków krzyżowych płaskownik - pręt lub jako połączenie spawane zabezpieczone przed korozją. Projektowany uziom połączyć z przewodem PE sieci oświetleniowej.

W celu wyrównania potencjału przewodu PE do potencjału ziemi należy na połączyć żyłę PE zasilającego kabla w słupie S8 z uziomem pionowym wykonanym z pręta St/Zn o średnicy d=16mm i głębokości 6m.

5.3. Badania i pomiary instalacji elektrycznej .

Zgodnie z normą PN-HD 60364-6 każda instalacja ma być sprawdzana podczas montażu i po jej ukończeniu przed przekazaniem użytkownikowi do eksploatacji. Sprawdzenie odbiorcze składa się oględzin i prób. Oględziny należy wykonać przed próbami i przed podaniem napięcia na instalację. Oględziny powinny objąć sprawdzenie doboru przekroju przewodów i ich zabezpieczeń nadprądowych, poprawność oznaczeń

przewodów u ich połączeń, obecność połączeń ochronnych i wyrównawczych oraz doboru ich przekroju. Zgodność aparatów z projektem : prąd znamionowy, zdolność zwarciova, charakterystyki, sposób wykonania połączeń. Zamontowanie osłon w tablicach rozdzielczych. Zamontowanie tabliczek ostrzegawczych.

Po pozytywnym wyniku oględzin należy dokonać następujące próby i pomiary :

- sprawdzenie ciągłości przewodów, ze szczególnym uwzględnieniem przewodów ochronnych PE oraz przewodów wyrównawczych CC. Rezystancja badanego odcinka przewodów wyrównawczych głównych lub miejscowych nie powinna przekraczać 1.0Ω . Napięcie pomiarowe może być napięciem stałym lub przemiennym o wartości od 4V do 24V. Prąd pomiarowy powinien być nie mniejszy niż 0.2A. Dopuszczalny błąd pomiaru 30%,
- pomiar rezystancji izolacji obwodu elektrycznego. Pomiar należy dokonać z odłączonymi odbiornikami po zamknięciu wszelkich łączników w badanym obwodzie, a następnie wyłączeniu instalacji spod napięcia. Rezystancję izolacji należy zmierzyć między przewodami czynnymi a przewodem ochronnym przyłączonym do układu uziemiającego. Przewody czynne można połączyć razem. Napięcie probiercze dla obwodów SELV i PELV DC 250V, a dla obwodów napięciu nominalnym do 500V napięcie probiercze DC powinno wynosić 100V. Wymagana wartość izolacji powinna być większa niż $1M\Omega$. Rezystancję izolacji kabli należy sprawdzić miernikiem o napięciu probierczym 2.5kV i powinna ona wynosić dla kabli w izolacji polwinitowej $40M\Omega/km$, a dla izolacji polietylenowej $100M\Omega/km$. Dopuszczalny błąd pomiaru 30%,
- Pomiar rezystancji uziemienia wykonać metodą techniczną 3p (spadku potencjału). Dopuszczalny błąd pomiaru 30%.

Do wykonania pomiarów należy stosować mierniki z aktualnym świadectwem wzorcowania.

6. Kontrola jakości robót.

6.1. Ogólne zasady kontroli jakości robót.

Celem kontroli jest stwierdzenie osiągnięcia założonej jakości wykonywanych robót budowie instalacji oświetlenia terenu.

Wykonawca ma obowiązek wykonania pełnego zakresu badań na budowie w celu wskazania inspektorowi zgodności dostarczonych materiałów i realizowanych robót z dokumentacją projektową.

Materiały posiadające atest producenta stwierdzający ich pełną zgodność z warunkami podanymi w specyfikacjach, mogą być przez Inspektora dopuszczone do użycia bez badań.

Przed przystąpieniem do badania, Wykonawca powinien powiadomić Inspektora o rodzaju i terminie badania.

6.2. Kontrola, badania i pomiary.

6.2.1. Badania przed przystąpieniem do robót.

Przed przystąpieniem do robót Wykonawca powinien wykonać prace mające na celu:

- określenie istniejącego stanu sieci oświetlenia ulicznego ze stacji Sucha Wschód ,
- ustalenie metod prowadzenia robót i ich kontroli w czasie trwania budowy .

6.2.2. Kontrola, badania i pomiary w czasie robót.

Wykonawca jest zobowiązany do stałej i systematycznej kontroli prowadzonych robót w oparciu o obowiązujące normy i przepisy .

Kontrola w szczególności powinna obejmować:

- sprawdzanie głębokości rowu pod kanalizację elektroenergetyczną,
- zbadanie materiałów i elementów instalacji pod kątem ich zgodności z cechami podanymi w dokumentacji technicznej i warunkami technicznymi podanymi przez Wytwórcę.
- badanie zachowania warunków bezpieczeństwa pracy,
- badanie zabezpieczenia prac na wysokości,
- zadania w zakresie zgodności z dokumentacją techniczną i warunkami określonymi w odpowiednich normach przedmiotowych lub warunkami technicznymi wytwórcy materiałów, ewentualnie innymi umownymi warunkami,
- badanie poprawności ułożenia przewodu, jego odległości od innych instalacji i ich zabezpieczenia,
- badanie prawidłowego mocowania przewodu i rur ochronnych na podłożu,
- badanie zabezpieczenia kanalizacji elektrycznej przy przejściu przez drogę (rury ochronne),
- badanie zabezpieczenia przed korozją (zaciski),
- badanie rezystancji izolacji ułożonych instalacji,
- badanie parametrów zabezpieczeń przeciw porażeniowych.

Po wykonaniu badania, Wykonawca przedstawia na piśmie wyniki badań do akceptacji Inspektora.

Wykonawca powiadamia pisemnie Inspektora o zakończeniu każdej roboty zanikającej, którą może kontynuować dopiero po stwierdzeniu przez Inspektora.

7. Obmiar robót.

7.1. Ogólne zasady obmiaru.

Obmiar robót będzie określać faktyczny zakres wykonanych robót w jednostkach ustalonych w kosztorysie ofertowym i STWiO. Obmiaru

robót dokonuje wykonawca po pisemnym powiadomieniu Inspektora Nadzoru o zakresie obmierzanych robót i terminie obmiaru, co najmniej na trzy dni przed terminem. Wyniki obmiaru wpisane będą do rejestru obmiarów. Jakikolwiek błąd lub przeoczenie (opuszczenie) w ilościach podanych w kosztorysie ofertowym lub gdzie indziej w STWiO nie zwalnia wykonawcy od obowiązku ukończenia wszystkich robót. Błędne dane zostaną poprawione wg instrukcji Inspektora Nadzoru na piśmie.

7.2. Jednostka obmiarowa.

Jednostki obmiarowe dla poszczególnych typów instalacji zostały wyszczególnione w przedmiarze robót.

8. Odbiór robót.

8.1. Ogólne zasady odbioru robót.

Roboty uznaje się za wykonane zgodnie z dokumentacją projektową, STWiO i wymaganiami Inspektora Nadzoru, jeżeli wszystkie pomiary i badania dały wyniki pozytywne.

8.2. Odbiór robót zanikających i ulegających zakryciu.

Odbiorowi robót zanikających i ulegających zakryciu podlegają:

- ułożenie rur kanalizacji elektrycznych - głębokość wykopu, wykonanie obsypki i zasypki kanalizacji elektrycznej, oznaczenie folią niebieską trasy kanalizacji elektrycznej,
- ułożenie kabli nN
- wykopy pod słupy i wykonanie fundamentów pod słupy,
- wykonanie uziomów poziomych i pionowych.

Odbiór robót zanikających powinien być dokonany w czasie umożliwiającym wykonanie korekt i poprawek bez hamowania ogólnego postępu robót i odnotowany w Dzienniku Budowy.

8.3. Odbiór końcowy.

Odbiór ostateczny polega na finalnej ocenie rzeczywistego wykonania robót w odniesieniu do ich ilości, jakości i wartości.

Całkowite zakończenie robót oraz gotowość do odbioru ostatecznego będzie stwierdzona przez Wykonawcę wpisem do dziennika budowy z bezzwłocznym powiadomieniem na piśmie o tym fakcie Inspektora Nadzoru. Odbiór ostateczny robót nastąpi w terminie ustalonym w dokumentach kontraktowych, licząc od dnia potwierdzenia przez Inspektora Nadzoru zakończenia robót i przyjęcia dokumentów odbiorowych. Odbioru ostatecznego robót dokona komisja wyznaczona przez Zamawiającego w obecności Inspektora Nadzoru i Wykonawcy.

Komisja odbierająca roboty dokona ich oceny jakościowej na podstawie przedłożonych dokumentów, wyników badań i pomiarów, ocenie

wizualnej zgodności wykonania robót z dokumentacją i STWiO. W toku odbioru ostatecznego robót komisja zapozna się z realizacją ustaleń przyjętych w trakcie odbiorów robót zanikających i ulegających zakryciu, zwłaszcza w zakresie wykonania robót uzupełniających i robót poprawkowych.

Przy odbiorze końcowym powinny być dostarczone następujące dokumenty:

- świadectwa jakości wydane przez dostawców materiałów,
- protokoły odbioru robót zanikowych,
- inwentaryzacja powykonawczą przewodów i osprzętu na planach,
- geodezyjną dokumentację powykonawczą,
- protokoły pomiarów rezystancji uziemień roboczych,
- protokoły pomiaru skuteczności ochrony przeciwporażeniowej słupów i opraw oświetleniowych,
- protokoły rezystancji izolacji kabli i przewodów.

Przy odbiorze końcowym należy sprawdzić:

- zgodność wykonania z Dokumentacją Projektową, STWiO oraz ewentualnymi zapisami Dzienniku Budowy dotyczącymi zmian i odstępstw od Dokumentacji Projektowej,
- aktualność Dokumentacji Powykonawczej, czy wprowadzono wszystkie zmiany i uzupełnienia.

9. Podstawa płatności.

9.1. Ogólne ustalenia dotyczące podstawy płatności.

Wykonawca określi z Inwestorem w umowie szczegółowej na wykonanie robót.

10. Przepisy związane.

- Ustawa z dnia 26 czerwca 1974 r. - Kodeks pracy (tekst jednolity: Dz.U. z 2014 r., poz. 1502),
- Ustawa z dnia 10 kwietnia 1997 r. - Prawo energetyczne (tekst jednolity: Dz.U. z 2012 r., poz. 1059).
- Ustawa z dnia 7 lipca 1994 r. - Prawo budowlane (tekst jednolity: Dz.U. z 2013 r., poz. 1409)
- Rozporządzenia Ministra Gospodarki Przestrzennej i Budownictwa z dnia 12 kwietnia 2002 r. w sprawie warunków technicznych jakim powinny odpowiadać budynki i usytuowanie oraz Rozporządzenie Ministra Infrastruktury z dnia 7 kwietnia 2004 r. zmieniające rozporządzenie w sprawie warunków technicznych, jakim powinny odpowiadać budynki i ich usytuowanie,
- Rozporządzenia Ministra Spraw Wewnętrznych i Administracji z dnia 7 czerwca 2010 r. w sprawie ochrony przeciwpożarowej budynków, innych obiektów budowlanych i terenów (Dz. U. Nr 109, poz. 719),

- Rozporządzenie Ministra Infrastruktury z dnia 23 czerwca 2003r. w sprawie informacji dotyczącej bezpieczeństwa i ochrony zdrowia oraz planu bezpieczeństwa i ochrony zdrowia (Dz. U. z 2003r. nr 120 poz. 1126)
- Rozporządzenie Ministra Pracy i Polityki Socjalnej z dnia 26 września 1997r. w sprawie ogólnych przepisów bezpieczeństwa i higieny pracy (Dz. U. z 2003 nr 169 poz. 1650).
- Rozporządzenie Ministra Infrastruktury z dnia 6 lutego 2003 r. w sprawie bezpieczeństwa i higieny pracy podczas wykonywania robót budowlanych (Dz. U. z 2003r. nr 47 poz. 401).
- Rozporządzenie Ministra Gospodarki z dnia 28 marca 2013 r. w sprawie bezpieczeństwa i higieny pracy przy urządzeniach energetycznych (Dz.U. z 2013 r., poz. 492).
- Rozporządzenie Ministra Gospodarki, Pracy i Polityki Społecznej z dnia 28 kwietnia 2003 r. w sprawie szczegółowych zasad stwierdzania posiadania kwalifikacji przez osoby zajmujące się eksploatacją urządzeń, instalacji i sieci (Dz.U. z 2003 r., nr 89, poz. 828 z późn. zm.).
- SEP-E-004 : 2003 Elektroenergetyczne i sygnalizacyjne linie kablowe. Projektowanie i budowa.
- SEP-E-003:2003 Elektroenergetyczne linie napowietrzne. Projektowanie i budowa. Linie prądu przemiennego z przewodami pełnoizolowanymi oraz przewodami niepełnoizolowanymi.
- SEP-E-001:2013 Sieci elektroenergetyczne niskiego napięcia. Ochrona przed porażeniem elektrycznym.
- PN IEC 60364-7-714 Instalacje elektryczne w obiektach budowlanych. Wymagania dotyczące specjalnych instalacji lub lokalizacji . Instalacje oświetlenia zewnętrznego.
- Ochrona sieci elektroenergetycznych od przepięć. Wskazówki wykonawcze. PTPIREE Poznań 2005 r.
- PN IEC 60364-523 Instalacje elektryczne w obiektach budowlanych. Dobór i montaż wyposażenia elektrycznego. Przewodowanie. Obciążalność prądowa długotrwała,
- PN IEC 60364-6-61 Instalacje elektryczne w obiektach budowlanych. Sprawdzenie.
- PN-EN 50393:2015-03 - wersja angielska: Metody badań i wymagania dotyczące osprzętu do kabli elektroenergetycznych na napięcie znamionowe 0,6/1,0 (1,2) kV. Konstrukcja kabli nN w zestawach.
- PN-HD 603 S1:2006/A3:2009 - wersja polska: „Kable elektroenergetyczne na napięcie znamionowe 0,6/1 kV” - „HD 603 S1:1994/A3:2007 Kable elektroenergetyczne na napięcie 0,6/1 kV Część 5: Kable w izolacji z polietylenu usieciowanego (XLPE) - nieopancerzone”. Sekcja 5-G - kable bez żyły współosiowej (Typ 5G-2).
- PN-HD 603 S1:2006/A3:2009 - wersja polska: „Kable elektroenergetyczne na napięcie znamionowe 0,6/1 kV” - HD 603 S1:1994/A3:2007 „Kable elektroenergetyczne na napięcie znamionowe 0,6/1 kV Część 3: Kable w izolacji polwinitowej (PVC) - nieopancerzone”. Sekcja 3-G kable bez żyły współosiowej (Typ 3G-2).
- PN-EN 50483-5:2009 Wymagania dotyczące osprzętu przeznaczonego do niskonapięciowych przewodów samonośnych - Część 5: Elektryczne badanie starzeniowe (oryg.).

- PN-EN 50483-6:2009 Wymagania dotyczące osprzętu przeznaczonego do niskonapięciowych przewodów samonośnych - Część 6: Badania środowiskowe (oryg.)
- PN-EN 61643-11:2013-06E Niskonapięciowe urządzenia ograniczające przepięcia -- Część 11: Urządzenia ograniczające przepięcia w sieciach elektroenergetycznych niskiego napięcia -- Wymagania i metody badań.
- PN-EN 60269-1:2010P oraz jej zmiany PN-EN 60269-2010/A1:2012P Bezpieczniki topikowe niskonapięciowe - Część 1: Wymagania ogólne.
- PN-EN ISO 1461:2011 Powłoki cynkowe nanoszone na wyroby stalowe i żeliwne metodą zanurzeniową - Wymagania i metody badań.
- Dokumentacja projektowa - rysunki,
- Inne, np. aprobaty techniczne, ustalenia techniczne.